



STUDIO ARHITEKTON I.D. d.o.o.
15. oktobar 3, Vrnjačka Banja

dusan@studioarhitekton.com
dusanarh@yahoo.com
+381 64 4340852

www.studioarhitekton.com

PIB: 109772842
MAT BR: 21240141
TEKUĆI RAČUN: 170-30030381001-98

УРБАНИСТИЧКИ ПРОЈЕКАТ

ФАБРИКА БЕТОНА СА ПРАТЕЋИМ ОБЈЕКТИМА КП бр. 3147/5 КО Ново Село

инвеститор: **Агенција за некретнине "БАЊА НЕКРЕТНИНЕ"**
(мат. бр: 64635859, пиб: 110079040)

адреса: **Врњачка Бања, Кнеза Милоша бр. 32**

локација: **КП. бр. 3147/5; К.О. НОВО СЕЛО**

обрађивач: **биро за пројектовање, инжењеринг и извођење грађевинских радова**
"СТУДИО АРХИТЕКТОН И.Д." доо Врњачка Бања

одговорно лице пројектанта: Душан М. ЛАЗОВИЋ, дипл.инг.арх.
(директор)



руководилац израде: Душан М. ЛАЗОВИЋ, дипл.инг.арх. урбаниста

(одговорни урбаниста, лиц.бр. 200 1466 14)



идејно решења: Драган Пећанац, дипл.инг.арх.

(одговорни пројектант, лиц.бр. 300 5778 03)



бр. пројекта:
датум:

УП - 001/18
фебруар 2018. год.

САДРЖАЈ

- ❖ □ ОПШТА ДОКУМЕНТАЦИЈА
- ❖ □ Решење о регистрацији предузећа
- ❖ □ Решење о одређивању одговорног урбанисте и пројектанта
- ❖ □ Изјава одговорног урбанисте
- ❖ □ Изјава одговорног пројектанта

- ❖ □ ДОКУМЕНТАЦИЈА ИНВЕСТИТОРА
- ❖ □ Изјава власника
- ❖ □ Информација о локацији
- ❖ □ Копија плана
- ❖ □ Катастарско топографски план
- ❖ □ Докази о власништву

- ❖ □ ТЕКСТУАЛНО-ГРАФИЧКА ДОКУМЕНТАЦИЈА

ОПШТА ДОКУМЕНТАЦИЈА



Република Србија
Агенција за привредне регистре

Регистар привредних субјеката



5000118492280

БД 87646/2016

Дана, 03.11.2016. године
Београд

Регистратор Регистра привредних субјеката који води Агенција за привредне регистре, на основу члана 15. став 1. Закона о поступку регистрације у Агенцији за привредне регистре („Службени гласник РС“, бр. 99/2011, 83/2014), одлучујући о јединственој регистрационој пријави оснивања правних лица и других субјеката и регистрације у јединствени регистар пореских обвезника, коју је поднео/ла:

Име и презиме: Душан Лазовић

доноси

РЕШЕЊЕ

Усваја се јединствена регистрациона пријава оснивања правних лица и других субјеката и регистрације у јединствени регистар пореских обвезника, па се у Регистар привредних субјеката региструје:

STUDIO ARHITEKTON I.D. DOO Vrnjačka Banja

са следећим подацима:

Пословно име: STUDIO ARHITEKTON I.D. DOO Vrnjačka Banja

Скраћено пословно име: STUDIO ARHITEKTON I.D. DOO

Регистарски број/Матични број: 21240141

ПИБ (додељен од Пореске управе РС): 109772842

Правна форма: Друштво са ограниченом одговорношћу

Седиште: Врњачка Бања, Петнаестог Октобра 3, Врњачка Бања, 26210 Врњачка Бања, Србија

Претежна делатност: 7111 - Архитектонска делатност

Време трајања: неограничено



Основни капитал:

Новчани капитал
Уписан: 10.000,00 RSD
Уплаћен: 10.000,00 RSD

Подаци о члановима:

- Име и презиме: Душан Лазовић
ЈМБГ: 1006980890025
Подаци о улогу члана
Новчани улог
Уписан: 10.000,00 RSD
Уплаћен: 10.000,00 RSD
Удео: 100,00%

Законски (статутарни) заступници:

Физичка лица:

- Име и презиме: Душан Лазовић
ЈМБГ: 1006980890025
Функција у привредном субјекту: Директор
Начин заступања: самостално

Датум оснивачког акта: 02.11.2016 године

Обавеза овере измена оснивачког акта: постоји

Адреса за пријем електронске поште: dusanarh@yahoo.com

Регистрација документа:

Уписује се:

- Оснивачки акт од 02.11.2016 године.

Образложење

Поступајући у складу са одредбом члана 17. став 3. Закона о поступку регистрације у Агенцији за привредне регистре, подношењем јединствене регистрационе пријаве оснивања правних лица и других субјеката и регистрације у јединствени регистар пореских обвезника број БД 87646/2016, дана 02.11.2016. године, подносилац је задржао право приоритета одлучивања о тој пријави, засновано подношењем пријаве која је решењем Регистратора БД 85648/2016 од 27.10.2016. године одбачена, јер је утврђено да нису испуњени услови из члана 14. став 1. тачка 6., 7. и 8. истог Закона.

Проверавајући испуњеност услова за регистрацију, прописаних одредбом члана 14. Закона о поступку регистрације у Агенцији за привредне регистре, Регистратор је утврдио да су испуњени услови за регистрацију, па је одлучио као у диспозитиву решења, у складу са одредбом члана 16. Закона.



Висина накнаде за вођење поступка регистрације утврђена је Одлуком о накнадама за послове регистрације и друге услуге које пружа Агенција за привредне регистре („Сл. гласник РС“, бр. 119/2013, 138/2014, 45/2015 и 106/2015).

УПУТСТВО О ПРАВНОМ СРЕДСТВУ:

Против овог решења може се изјавити жалба министру надлежном за положај привредних друштава и других облика пословања, у року од 30 дана од дана објављивања на интернет страни Агенције за привредне регистре, а преко Агенције.

ОБАВЕШТЕЊЕ:

Обавештавамо вас да сте у обавези да се обратите Пореској управи, уколико се у прилогу овог решења не налази потврда о додели пореског идентификационог броја (ПИБ), ради доделе истог као и поднесете јединствену пријаву на обавезно социјално осигурање, ОДМАХ по пријему овог обавештења, на једном од шалтера било које организационе јединице организације за обавезно социјално осигурање (Републички фонд за пензијско и инвалидско осигурање, Републички завод за здравствено осигурање, Национална служба за запошљавање) или преко портала Централног регистра обавезног социјалног осигурања (<http://www.croso.rs/>).

РЕГИСТРАТОР



Мироslав Маглов





Република Србија
Агенција за привредне регистре

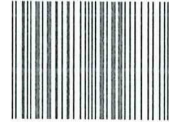

5000118559877

Регистар привредних субјеката

Бр.БД 88405/2016
Веза: БД 87646/2016

Дана, 07.11.2016. године
Београд

Регистратор Регистар привредних субјеката који води Агенција за привредне регистре, на основу члана 23. Закона о поступку регистрације у Агенцији за привредне регистре („Службени гласник РС“, бр. 99/2011, 83/2014), поступајући по захтеву, који је поднео/ла:

Име и презиме: Душан Лазовић

доноси

ЗАКЉУЧАК

Исправља се грешка начињена приликом доношења решења број БД 87646/2016 од 03.11.2016. године, тако да уместо:

Седишта привредног друштва:

Адреса: Петнаестог Октобра 3, Врњачка Бања, 26210 Врњачка Бања, Србија

Треба да стоји:

Адреса: Петнаестог Октобра 3, Врњачка Бања, 36210 Врњачка Бања, Србија

Образложење

Проверавајући правилност уноса података у Регистар привредних субјеката код:

STUDIO ARHITEKTON LD. DOO Vrnjačka Banja

Регистарски/матични број: 21240141,



одлучујући о захтеву за исправку, у складу са овлашћењем прописаним одредбом члана 23. став 1. Закона о поступку регистрације у Агенцији за привредне регистре, Регистратор је утврдио да је приликом регистрације начињења грешка, па се овим закључком врши исправка грешке у решењу БД 87646/2016 од 03.11.2016. године, као и у Регистру привредних субјеката.

УПУТСТВО О ПРАВНОМ СРЕДСТВУ:

Против овог решења може се изјавити жалба министру надлежном за положај привредних друштава и других облика пословања, у року од 30 дана од дана објављивања на интернет страни Агенције за привредне регистре, а преко Агенције.

РЕГИСТРАТОР
Мирадин Маглов

На основу Закона о планирању и изградњи ("Службени гласник РС", бр. 72/09, 81/09-исправка, 64/10 одлука УС, 24/11 и 121/12, 42/13-одлука УС, 50/2013-одлука УС, 98/2013-одлука УС, 132/14 и 145/14) и Правилника о општим условима о парцелацији и изградњи ("Службени гласник Републике Србије" број 75/2003), као и правилницима за рад предузећа доносим следеће:

РЕШЕЊЕ

о одређивању одговорног урбанисте за израду урбанистичког пројекта за изградњу фабрике бетона са пратећим објектима на катастарској парцели бр. 3147/5 КО Ново Село;

Одговорни урбаниста:

Душан ЛАЗОВИЋ, дипл.инг.арх. урбаниста

Број лиценце:

200 1466 14

Лични печат & потпис:

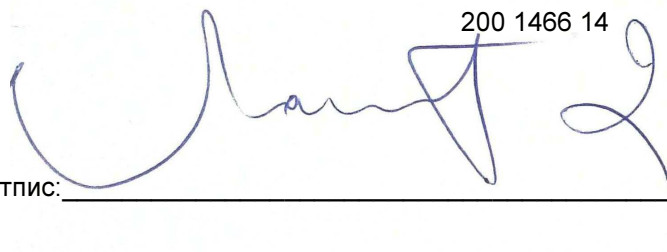

Пројектант:

Биро за пројектовање, инжењеринг и извођење грађевинских радова

"СТУДИО АРХИТЕКТОН И.Д." доо

адреса: Врњачка Бања; Ул. 15. октобра бр. 3; Врњачка Бања

ПИБ: 109772842; МАТ БР: 21240141

Одговорно лице пројектанта:

Душан ЛАЗОВИЋ, д.и.а.

Печат & потпис :

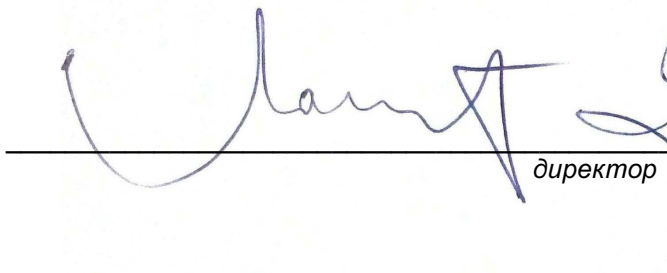

директор



Број техничке документације:
датум:

УП - 001/18
фебруар 2018. год.



ИНЖЕЊЕРСКА КОМОРА СРБИЈЕ

ЛИЦЕНЦА

ОДГОВОРНОГ УРБАНИСТЕ

На основу Закона о планирању и изградњи и
Статута Инжењерске коморе Србије

УПРАВНИ ОДБОР ИНЖЕЊЕРСКЕ КОМОРЕ СРБИЈЕ
утврђује да је

Душан М. Лазовић

дипломирани инжењер архитектуре
ЛИБ 06080077105

одговорни урбаниста

за руковођење израдом урбанистичких планова и урбанистичких пројеката

Број лиценце

200 1466 14



У Београду,
9. октобра 2014. године

ПРЕДСЕДНИК КОМОРЕ

Мр Милован Главоњић
дипл. инж. ел.

Број: 12-02/272319
Београд, 17.08.2017. године



На основу члана 75. Статута Инжењерске коморе Србије ("СГ РС", бр. 88/05 и 16/09), а на лични захтев члана Коморе, Инжењерска комора Србије издаје

ПОТВРДУ

Којом се потврђује да је Душан М. Лазовић, дипл.инж.арх.
лиценца број

200 1466 14

за

**одговорног урбанисту за руковођење израдом урбанистичких
планова и урбанистичких пројеката**

на дан издавања ове потврде члан Инжењерске коморе Србије, да је
измирио обавезу плаћања чланарине Комори закључно са 07.06.2018.
године, као и да му одлуком Суда части издата лиценца није одузета.



Председник Инжењерске коморе Србије

Проф. др Милисав Дамњановић, дипл. инж. арх.

На основу Закона о планирању и изградњи ("Службени гласник РС", бр. 72/09, 81/09-исправка, 64/10 одлука УС, 24/11 и 121/12, 42/13-одлука УС, 50/2013-одлука УС, 98/2013-одлука УС, 132/14 и 145/14) изјављујем:

Одговорни урбаниста за израду урбанистичког пројекта за за изградњу фабрике бетона са пратећим објектима на катастарској парцели бр. 3147/5 КО Ново Село

Душан ЛАЗОВИЋ, дипл.инг.арх. урбаниста

ИЗЈАВЉУЈЕМ

да је пројекат израђен у складу са правилима струке и
Закону о планирању и изградњи, његовим прописима и одредбама,
као и нормама квалитета који се односе на предметну тех. документацију

Одговорни урбаниста: Душан ЛАЗОВИЋ, дипл.инг.арх. урбаниста

Број лиценце: 200 1466 14

Лични печат & потпис:

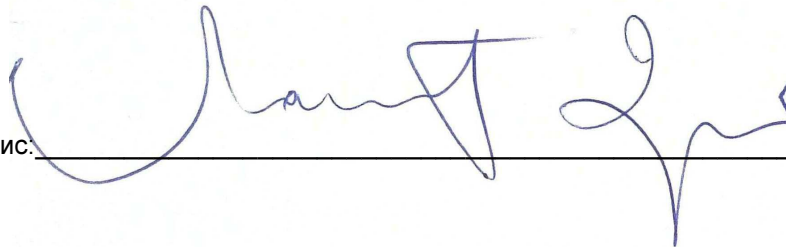

Број техничке документације:
датум:

УП - 001/18
фeбpуap 2018. год.

ДОКУМЕНТАЦИЈА ИНВЕСТИТОРА

ИЗЈАВА ИНВЕСТИТОРА

У потпуности сам упознат и сагласан са предложеним Урбанистичким пројектом.

НАРУЧИЛАЦ ПРОЈЕКТА:

Агенција за некретнине "БАЊА НЕКРЕТНИНЕ"
(мат. бр: 64635859, пиб: 110079040)
адреса: Врњачка Бања, Кнеза Милоша бр. 32

овлашћено лице / директор

Марина Гочанин
(ЈМБГ: 3003974795019)

**ИМОВИНСКО-ПРАВНА
ДОКУМЕНТАЦИЈА**

КОПИЈА ПЛАНА

РЕПУБЛИКА СРБИЈА

Служба за кат. непокретности : *Врњачка Бања*

Катастарска општина : *Ново Село*

Лист непокретности : 2794;

Поседник : _____

Адреса : _____

РАЗМЕРА 1 : 2500

Број: 353-1/2017-753

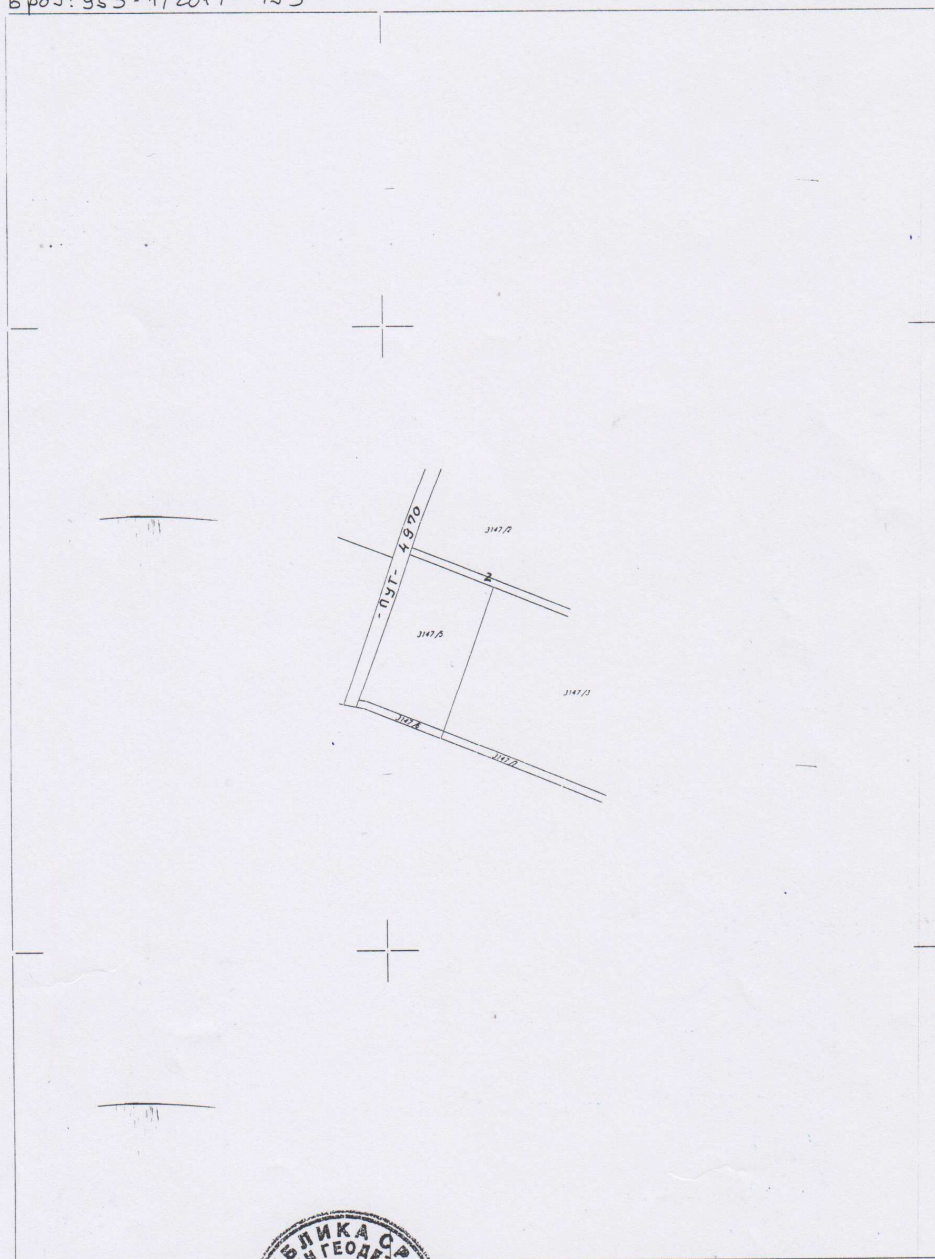

Облашћено лице за дистрибуцију података
Руководилац службе за кат. непокретности
Датум : 01.12.2017.



[Handwritten signature]

РЕПУБЛИКА СРБИЈА
РЕПУБЛИЧКИ ГЕОДЕТСКИ ЗАВОД
СЛУЖБА ЗА КАТАСТАР НЕПОКРЕТНОСТИ ВРЉАЧКА БАЊА
Број : 952-1/2017-3390
Датум : 01.12.2017
Време : 10:46:40



Листа	Број	Плоштина	Плоштина	Плоштина
А	1	1.11	1.11	1.11
Б	1	1.11	1.11	1.11
В	1	1.11	1.11	1.11
Г	1	1.11	1.11	1.11

ПРЕПИС

Листа непокретности број: 2794
К.О.: НОВО СЕЛО

Садржај листа непокретности

А лист	сјрана	1
Б лист	сјрана	1
В лист - 1 део	сјрана	нема
В лист - 2 део	сјрана	нема
Г лист	сјрана	1

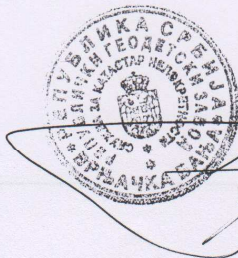

ОВЛАШЋЕНО ЛИЦЕ

МИХАЈЛО САРИЋ, дипл.геод.инж.

БРОЈ ЛИСТА НЕПОКРЕТНОСТИ: 2794

Катастарска општина: НОВО СЕЛО

Број парцеле	Број Згр.	Пошес или улица и кућни број	Начин коришћења и катастарска класа	Површина ха а m ²	Катастарски приход	Врста земљишта
3147/5		ВЕЛИКО ПОЉЕ	ЛИВАДА 4.класе	22 11	7.40	Пољопривредно земљиште
У К У П Н О :				22 11	7.40	

* Напомена

10:46:39 01.12.2017



Б ЛИСТ - ПОДАЦИ О НОСИОЦУ ПРАВА НА ЗЕМЉИШТУ

СТРАНА: 1

БРОЈ ЛИСТА НЕПОКРЕТНОСТИ: 2794

Кашасџарска општина: НОВО СЕЛО

Презиме, име, име једног од родитеља, пребивалиште и адреса, односно назив, седиште и адреса	Врста права	Облик својине	Обим Удела
МАРИНА ГОЧАНИН ПРЕДУЗЕТНИК АГЕНЦИЈА ЗА НЕКРЕТНИНЕ БАЉА НЕКРЕТНИНЕ, ВРЉАЧКА БАЉА, КНЕЗА МИЛОША 32 : (ЈМБГ:64635859)	Својина	Приватна	1/1

* Напомена

10:46:39 01.12.2017

ТЕХНИЧКИ УСЛОВИ ЈАВНИХ ПРЕДУЗЕЋА



ЕЛЕКТРОПРИВРЕДА СРБИЈЕ



ЕПС
ДИСТРИБУЦИЈА

ПР-ЕНГ-01.19/01

Огранак Електродистрибуција Краљево
Погон Врњачка Бања

Агенција за некретнине „БАЊА
НЕКРЕТНИНЕ,,

Наш број:14295/2-18

Ул.Кнеза Милоша бр.32 Врњачка Бања

Место, датум:Врњачка Бања,05.02.2018.

ПРЕДМЕТ: Услови за потребе израде урбанистичког пројекта за парцелу број 3147/5 у
К.О. Ново Село

Поводом Вашег захтева, наш број 14295/2-18 од 17.01.2018.год. у којем тражите техничке услове за потребе израде урбанистичког пројекта за изградњу фабрике бетона са пратећим објектима на парцели број 3147/5 у К.О. Ново Село увидом у приложу документацију,изласком на лице места и увидом у документацију погона достављамо Вам следеће услове:

1. Електроенергетски услови:

1.1. Вршна снага објекта: 100 kW

2. Технички услови:

2.1. Потребно је изградити:

- обезбедити локацију за нову СБТС 20/0.4 kV , 250/100 kVA
- изградити СБТС 20/0.4 kV , 250/100 kVA са опремом која омогућава да место испоруке буде на средњем напону.
- Напајање нове СБТС извести кабловски са 20 kV извода Подунавци, са постојећег армирано-бетонског ДВ стуба испред пословног објекта „Уникат,, поред пута Краљево-Крушевац ,подбушивањем.

Прикључни кабловски 20 kV вод кабловима типа 3 x (ХНЕ 49-А 1x150 mm² изградити у кабловској канализацији у складу са Техничком препоруком бр.3 ЕД Србије са пренапонском заштитом на оба краја.

2.2 Место прикључења објекта: постојећи армирано-бетонски ДВ стуб 20 kV извод
Подунавци

2.3. Начин прикључења:

- *подземно*
- тип и пресек прикључака вн водова: кабловима типа 3xХНЕ 49 А 1x150 mm²;
- тип и пресек прикључака нн водова: каблом типа ХР00 4x150 mm²;

2.4. Темелјни уземљивач и изједначење потенцијала у трафостаници ,уземљење неутралне тачке на 0,4 kV страни и заштитно уземљење у трафостаници пројектовати у складу са Техничким препорукама бр.5, 6 и 7 ЕД Србије

2.5. Инвеститор изградње објекта ће извести заштиту од напона додира ТНЦС , заштиту од напона корака и заштиту од пренапона.

2.6. Мерни уређај:

За мерење утрошене електричне енергије уградити мерне уређаје, оверене и пломбиране од стране овлашћене организације са овером не старијом од 2 године, следећих карактеристика:

- тросистемско вишефункцијско дигитално бројило - индиректна мерна група са могућношћу даљинског читавања , класе тачности 0,5 за мерење активне енергије и снаге, класе тачности 3 за мерење реактивне енергије
 - склоп за тросистемско обрачунско мерење на страни 20 kV ,SMST-24-3/2 за спољњу монтажу ФМТ Зајечар или еквивалентан са следећом уграђеном опремом: носећа конструкција за монтажу на стубу 12/1600 , осигурачи ВВ са постолјима на одговарајућим потпорним изолаторима , напонски и струјни мерни трансформатори , Цу шине за везу
 - напонски мерни трансформатори $3 \times 20 / \sqrt{3} / 100 / \sqrt{3}$ kV у складу са стандардом IEC 60044-1, класе тачности 0,5
 - струјни мерни трансформатори (2x)5/5/5 A/A/A у складу са стандардом IEC 60044-2
- За управљање тарифама уградити управљачки уређај: користити уређај интегрисан у бројилу

2.7. Опис мерног места: посебан мерни орман за смештај индиректне мерне групе

2.8. Мерни орман сместити: на стубу стубне трафостанице са друге стране нн разводног ормана

С поштовањем,

Обрадила

Владанка Дедић дипл.инж.ел.

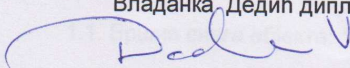

Директор огранка

Борђе Аћимовић, дипл.екон.

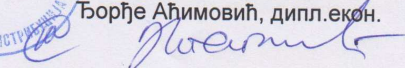

Доставити :

1. Наслову
2. Служби за енергетику
3. Писарници



ЈАВНО ПРЕДУЗЕЋЕ ЗА ОБАВЉАЊЕ КОМУНАЛНЕ ДЕЛАТНОСТИ
" Б Е Л И М А Р К О В А Ц " ВРЊАЧКА БАЊА
ул. Жике Ваљаревића бр. 1, 36210 Врњачка Бања
Матични број: 21252794, ПИБ: 109844264, жиро рачун број: 160-463218-44

Број: 01-186/1
Датум: 01.02.2018. год.

Агенција за некретнине
„БАЊА НЕКРЕТНИНЕ“
ул. Кнеза Милоша бр. 32
36210 Врњачка Бања

ПРЕДМЕТ: Одговор на Молбу за издавање техничких услова

Поштовани,

На основу Ваше Молбе бр. 01-186 од 17.01.2018. год., за издавање техничких услова а у вези изградње фабрике бетона са пратећим објектима на К.П. бр. 3147/5 К.О. Ново Село, обавештавамо Вас да се на удаљености 1.420 м1 од предметне парцеле, налази водоводна цев ПВЦ ф315мм а на удаљености 1.890 м1 од предметне парцеле, налази се канализациона цев АЦ ф800мм у свему према скици у прилогу.

С тим у вези, тренутно не постоје технички услови за прикључак будуће фабрике бетона са пратећим објектима на градску водоводну и канализациону мрежу.

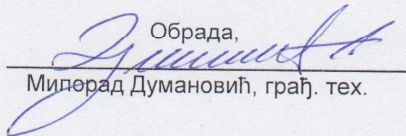
Обрада,

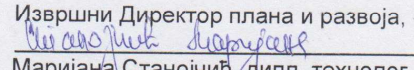
Милорад Думановић, грађ. тех.

Извршни Директор плана и развоја,

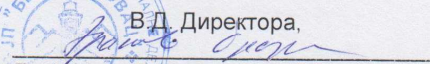
Маријана Станојчић, дипл. технолог



В.Д. Директора,

Драгослав Благојевић, дипл. инж. грађ.

ВОДОВОД-МЕСНА ЗАЈЕДНИЦА НОВО СЕЛО
ПИБ:100917061,МБ:07176520,ЗАНАТСКО-ПОСЛОВНИ ЦЕНТАР БР.5 36216 НОВО СЕЛО
Ж.Р.840-4054745-81,ТЕЛ.036/631-776,g-mail :mznovo selo1@gmail.com

Дана:01.02.2018.год.
Број:41/2018

На захтев АГЕНЦИЈЕ ЗА НЕКРЕТНИНЕ "БАЊА НЕКРЕТНИНЕ" ул.Кнеза Милоша 21 из Врњачке
Бање, Месна заједница Ново Село издаје следећу потврду:

ПОТВРДА

Месна заједница Ново Село потврђује да на К.П.бр. 3147/5 К.О.Ново Село постоје
технички услови за прикључење на водовод бр.2 власништва МЗ Ново Село.

Потврда се издаје ради добијања техничких услова за израду урбанистичког плана.



Председник Савета МЗ Ново Село

Драган Лазаревић



Број: 350-112/18-1
Датум: 23.01.2018 год.

Агенција за некретнине " БАЊА НЕКРЕТНИНЕ"
(Ул. Кнеза Милоша 32, 36210 Врњачка Бања)

На основу вашег захтева(без броја) од 15.01.2018 год., наш број 350-112/18 од 17.01.2018 год., упућеног „ОПШТИНСКА СТАМБЕНА АГЕНЦИЈА ВРЊАЧКА БАЊА“ за израду **Урбанистичког пројекта за изградњу Фабрике бетона са пратећим објектима**, а у складу са чланом 60 и 61. Закона о планирању и изградњи(Службени гласник РС бр. 72/09,81/08-испр. 64/10-Одлука УС, 24/11,121/12,43/12-Одлука УС 50/13-Одлука УС, 98/13-132/14,145/14), обавештавамо вас следеће:

Имајући у виду достављену документацију:

- Ситуациони план

и документацијом којом располаже „ОПШТИНСКА СТАМБЕНА АГЕНЦИЈА ВРЊАЧКА БАЊА“ предметни комплекс који је третиран Урбанистичким пројектом налази се дуж објеката из наше надлежности:

- На некатегорисан пут к.п.бр.4970 К.О. Ново Село

При изради урбанистичког пројекта за изградњу Фабрике бетона са пратећим објектима потребно је испунити следеће услове:

- ✓ Планска решења ускладити са Законом о јавним путевима("Сл. гласник РС", број 101/2005,123/07,101/2011,93/2012,104/2013,) и Закона о планирању и изградњи(Службени гласник РС бр. 72/09,81/08-испр. 64/10-Одлука УС, 24/11,121/12,43/12-Одлука УС 50/13-Одлука УС, 98/13-132/14,145/14), као и са планским документом за то подручје.
- ✓ Приликом дефинисања решења саобраћајног прикључка на некатегорисан пут к.п.бр. 4970 К.О. Ново Село планирати као приоритет безбедно одвијање саобраћаја на предметном путу.
- ✓ Узимајући у обзир садржај Фабрике бетона са пратећим објектима мишљења смо да се планским решењем може прихватити следеће саобраћајно решење:
 - Саобраћајни прикључак-приступни пут парцеле кп 3147/5 К.О. Ново Село, предвидети преко кп 4970 К.О. Ново Село
 - Полупречник лезе дефинисати у свему сходно меродавном возилу.
 - Са осталим прописаним дужинама прегледности имајући у виду просторне и урбанистичке карактеристике ширег окружења локације и у свему у складу са ЈУС У.Ц.050 1990 Пројектовање путева, површински чворови, технички услови.
- ✓ Решити прихватање и одводњавање површинских вода будућих саобраћајних прикључака и ускладити са системом одводњавања на к.п.бр. 4970 К.О. Ново Село
- ✓ Сходно члану 33. Закона о јавним путевима("Сл. гласник РС", број 101/2005,123/07,101/2011,93/2012,104/2013), обезбедити зоне потребне прегледности у складу са прописима.
- ✓ Предвидети и обезбедити заштитни појас и појас контролисаних градње, тако да објекти високоградње у склопу Урбанистичког пројекта морају бити у складу са чланом 28 и 29 Закона о јавним путевима("Сл. гласник РС", број 101/2005,123/07,101/2011,93/2012,104/2013).



36210 Врњачка Бања, Војвођанска 3-5. Тел/факс: 036/612-628; e-mail: direktcijavb@mts.rs

- ✓ Сходно члану 31. Закона о јавним путевима ("Сл. гласник РС", број 101/2005, 123/07, 101/2011, 93/2012, 104/2013), оградe и дрвеће поред јавних путева подижу се тако да не ометају прегледност јавног пута и не угрожавају безбедност саобраћаја.
- ✓ Решење саобраћајног прикључења за изградњу Фабрике бетона са пратећим објектима на к.п.бр. 4970 К.О. Ново Село је могуће остварити у складу са напред наведеним и важећим прописима и нормативима из ове области.

Приликом евентуалних планирања инсталација водити рачуна о следећем:

- У заштитном појасу пута, може да се гради, односно поставља, водовод, канализација, топловод и други слични објекти, као и телекомуникациони и електро водови, инсталације, постројења, по предходно прибављеној сагласности управљача јавног пута која садржи саобраћајно-техничке услове.
- Инсталације се могу планирати на катастарским парцелама које се воде као јавно добро путеви, и на којима се Општина Врњачка Бања води као корисник, или је Општина Врњачка Бања правни следбеник.

Општи услови за постављање предметних инсталација:

- Траса предметних инсталација мора се пројектно усагласити са постојећим инсталацијама поред и испод пута.

Услови за укрштање инсталација са предметним путем:

- Да се укрштање са путем предвиди искључиво механичким подбушивањем испод трупа пута, управно на пут, у прописаној заштитној цеви,
- Заштитна цев мора бити пројектована на целој дужини између крајних тачака попречног профила пута евентуално спољње ивице коловоза, увећана за по 3,00 m са сваке стране,
- Минимална дубина инсталација и заштитних цеви од најниже коте коловоза до горње коте заштитне цеви износи 1,35 m,
- Минимална дубина инсталација и заштитних цеви испод путног канала за одводњавање од коте дна канала до горње коте заштитне цеви износи 1,00 m.

Услови за паралелно вођење предметних инсталација са предметним путем:

- Инсталације морају бити постављене минимално 3,00 m од крајње тачке попречног профила пута (ножица насипа трупа пута или спољње ивице путног канала), изузетно ивице коловоза уколико се тиме не ремети режим одводњавања
- На местима где није могуће задовољити услове из предходног става мора се испројектовати и извести адекватна заштита трупа пута.

Обрадила
Милена Миладиновић

Директор
Бранислав Бежановић, дипл.ек.



Бранислав Бежановић



PREDUZEĆE ZA INŽENJERING I PROMET

INTERKLIMA d.o.o.

Kneza Miloša 161, 36210 Vrnjačka Banja, Srbija



Sektor za gas: tel/fax. +381 36 618 740, tel. +381 36 622 210, +381 36 622 211 • Direkcija: tel. +381 36 632 442, fax +381 36 632 444
E-mail: gas@interklima.rs • www.interklima.rs • RegistarSKI broj 1-1449-00 • Matični broj 07378572 • PIB 100919962 • Šifra delatnosti 4322

IP-09/01

Наш број : 2-631
Датум: 19.01.2018.

Агенција за некретнине
„БАЊА НЕКРЕТНИНЕ“
ул. Кнеза Милоша 32
36210 Врњачка Бања
ПИБ 110079040

**ПРЕДМЕТ: ТЕХНИЧКИ И ЕНЕРГЕТСКИ УСЛОВИ ЗА ПРИКЉУЧЕЊЕ НА
ДИСТРИБУТИВНУ ГАСОВОДНУ МРЕЖУ**

На основу Вашег захтева примљеног у Интерклиму 17.01.2018., за издавање услова из наше надлежности за израду урбанистичког пројекта, за изградњу Фабрике бетона на к.п. бр. 3147/5 К.О. Ново Село, инвеститор – Агенција за некретнине „БАЊА НЕКРЕТНИНЕ“, прописују се следећи

ТЕХНИЧКИ УСЛОВИ
за изградњу објекта у зони дистрибутивне гасоводне мреже

Увидом у техничку документацију дистрибутивне гасоводне мреже Врњачка Бања утврђује се следеће:

У непосредној близини катастарске парцеле бр. 3147/5 К.О. Ново Село на којој је предвиђена изградња Фабрике бетона, није изведена дистрибутивна гасоводна мрежа. На удаљености од око 400 м од источне стране к.п. бр. 3147/5 К.О. Ново Село доведена је гасоводна мрежа од ПЕ цеви пречника Ø 180мм (положај је приказан на скици у прилогу).

У случају да је потребно извршити ископ у непосредној близини изведеног гасовода ради израде потребне инфраструктуре, обавезно назначити у пројекту габарите ископа, ради одређивања површине у којој је потребно вршити ручни ископ. Ручни ископ се мора вршити на минималном одстојању од 1м од изведеног гасовода и обавезно уз присуство Дистрибутера.

На местима укрштања будуће инфраструктуре објекта са постојећом гасоводном мрежом, предвидети минимално светло растојање од 20 цм, а при паралелном вођењу подземних водова са постојећим гасоводом, светло растојање од мин 40 цм. На местима укрштања обавезно предвидети ручни ископ уз обавезно присуство Дистрибутера.

Пре почетка извођења земљаних радова ради израде прикључне инфраструктуре, Инвеститор је у обавези да поднесе Захтев Интерклими д.о.о. за обележавање постојећих гасних инсталација и за добијање сагласности за извођење радова у зони гасовода.

**УСЛОВИ ЗА ПРИКЉУЧЕЊЕ
ОБЈЕКТА НА ДИСТРИБУТИВНУ ГАСОВОДНУ МРЕЖУ**

Инвеститор је у захтеву за издавање техничких услова навео да предметни објект нема потребу за гасном инсталацијом, па се из наведеног разлога не издају енергетски и технички услови за прикључење на гасоводну мрежу Врњачке Бање.

Ови услови важе једну (1) годину од дана издавања.

Прилог:

1. Скица изведеног гасовода од ПЕ цеви у широј зони к.п.бр. 3147/5 К.О. Ново Село

Обрадила:

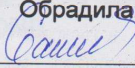

Оливера Башић, дипл.инж.грађ.

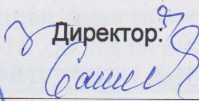
Директор:

Загорка Чеперковић, дипл.маш.инж.

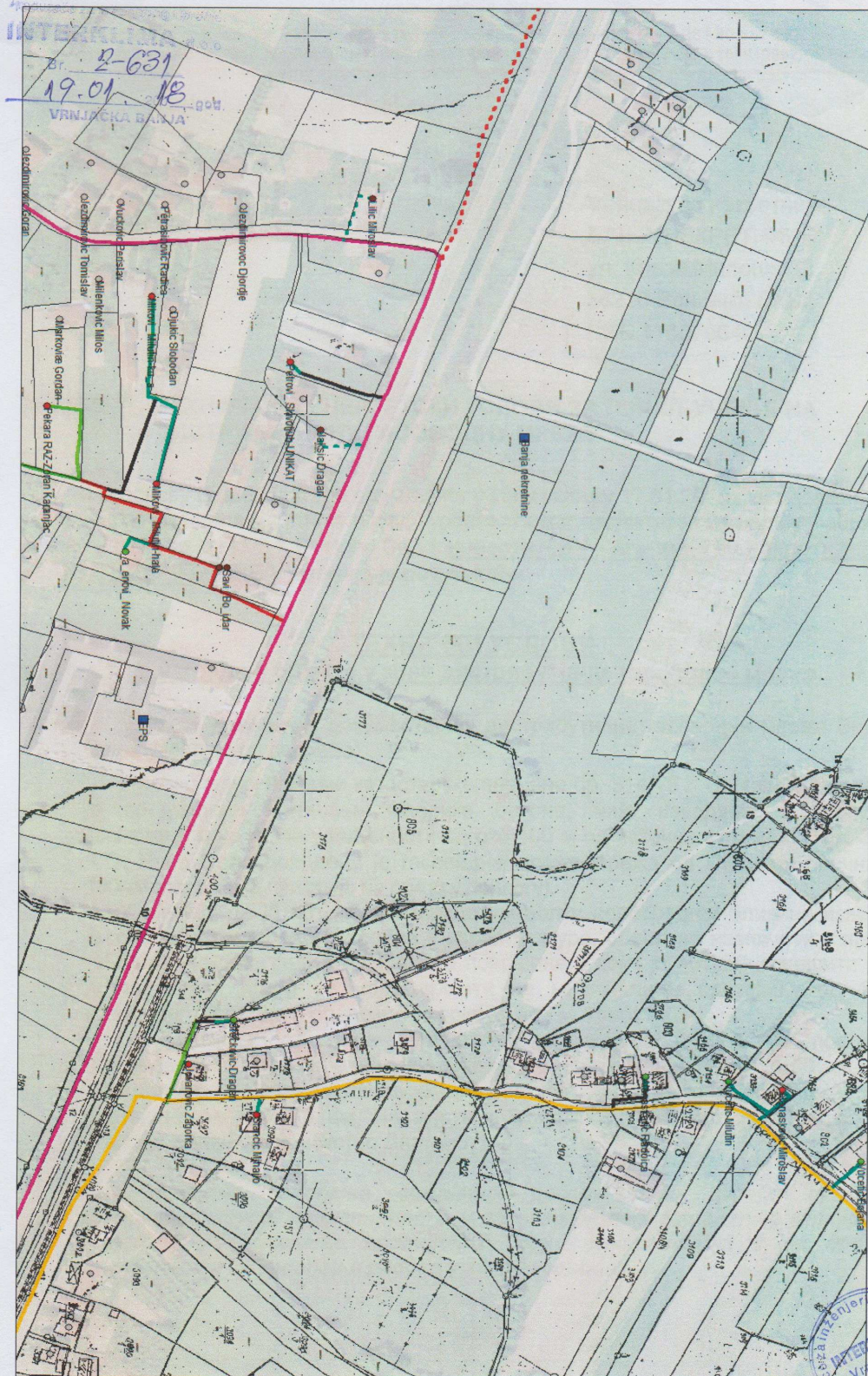

Скица изведеног гасовода од ПЕ цеви у широј зони к.п.бр. 3147/5 К.О. Ново Село



Inženjering i Promet d.o.o.
VRNJAČKA BANJA
Radovi

Телеком Србија

Предузеће за телекомуникације а.д.

Београд, Таковска 2

ДЕЛОВОДНИ БРОЈ: 37662/1-2018

ДАТУМ: 31.01.2018

ИНТЕРНИ БРОЈ:

БРОЈ ИЗ ЛКРМ: 31

РЕГИЈА КРАГУЈЕВАЦ

ИЈ КРАЉЕВО

КРАЉЕВО, ТРГ ЈОВАНА САРИЋА 8

АГЕНЦИЈА ЗА НЕКРЕТНИНЕ „БАЊА НЕКРЕТНИНЕ“

Кнеза Милоша 32
ВРЊАЧКА БАЊА

ПРЕДМЕТ: Технички услови за изградњу фабрике бетона са пратећим објектима

Сходно Закону о електронским комуникацијама (Сл. гласник РС бр. 44/10), и Закону о планирању и изградњи (Сл. гласник РС бр. 72/09, 81/09, 64/10, 24/11, 121/12, 42/13, 50/13, 98/13, 132/14, а на основу нашег захтева од 15.01.2018 године којим тражите услове за израду урбанистичког пројекта за изградњу фабрике бетона са пратећим објектима на КП 3147/5, КО Ново Село, дајемо

ТЕХНИЧКЕ УСЛОВЕ

ЗА ПРИКЉУЧЕЊЕ ЗГРАДЕ НА ЈАВНУ ТК МРЕЖУ

Да би објекат био прикључен на јавну ТК мрежу потребно је да се уради следеће:

1. ЗАШТИТА ПОСТОЈЕЋИХ ТК ИНСТАЛАЦИЈА

На простору предметне парцеле назначеној у приложеној документацији (Ситуациони план) нису положени телекомуникациони каблови.

2. ПРИКЉУЧАК НА ТЕЛЕКОМУНИКАЦИОНУ МРЕЖУ

а. ПРИВОДНА КАБЛОВСКА КАНАЛИЗАЦИЈА

Потребно је урадити приступну кабловску канализацију до објекта-зграде фабрике бетона са пратећим објектима која треба да буде урађена са по 2ПЕ цеви \varnothing 50 mm од унутрашњег дела зграде до изван објекта. Пре полагања 2ПЕ цеви \varnothing 50 mm обратити се Служби инвестиција „Телеком Србија“ Врњачка Бања како би одредили будућу трасу за полагање 2ПЕ цеви. У објекту који се гради, у приземљу на улазу или неком другом месту, поставити један ИТО I орман. До ИТО I ормана у објекту поставити уводни кабл ТК ДСЛ (30) 59 потребног капацитета. За

Предузеће за телекомуникације „Телеком Србија“ а.д, 11000 Београд, Таковска 2
Матични број: 17162543; ПИБ 100002887

постављање-увлачење кабла користити једну од две ПЕ цеви \varnothing 50 mm приступне кабловске канализације.

3. ТЕЛЕКОМУНИКАЦИОНЕ ИНСТАЛАЦИЈЕ У ОБЈЕКТУ

- Систем каблирања објекта треба радити ТК ДСЛ инсталационим кабловима категорије 2, а препорука је да се предвиди класично структурно каблирање објекта (С) ФТП/УТП кабловима категорије минимум 5е. Водити рачуна да максимална дужина ових каблова не пређе 90м (рачунајући печ каблове).
- Каблове и инсталацију полагасти у инсталационе цеви у зиду или техничким каналима.
- За случај да се Инвеститор одлучи за изградњу оптичке инсталације у објекту, паралелно са телефонском инсталацијом, планирати полагање оптичких каблова са моноодним влакнима по ИТУ-Т Г.652.Д или Г.657.А стандарду. Каблови морају бити предвиђени за полагање у затвореном простору, са омотачем од ЛСХФ материјала (Low Smoke Halogen Free).
- Телефонску инсталацију у објекту градити према Упутству о изради телефонских инсталација и увода, издатом од ЗЈПТТ (ПТТ Весник бр.1/75 и 16/82).

4. ОСТАЛО

- Потребно је да инвеститор према овим условима уради Пројекат у складу са важећим прописима ЗЈПТТ, који подноси Телекому на сагласност.
- Пројектант и извођач радова мора да буду лица и фирме **са лиценцом за област телекомуникација и које се налазе на листи извођача радова "Телекома Србија"**.
- Обавезна је уградња опреме атестиране од стране ЗЈПТТ-а.
- Потребно је да инвеститор обезбеди надзорног органа за градњу ТК инсталација у објекту, а "Телеком Србија" ће дати надзор на извођењу радова за прикључак на телекомуникациону мрежу.
- Објекат ће моћи да се прикључи на месну телекомуникациону мрежу према тренутним техничким могућностима у погледу расположивог капацитета: дистрибутивне ТТ мреже и АТЦ у моменту завршетка објекта.
- Пре прикључења објекта на телекомуникациону мрежу, инвеститор је у обавези да изграђену разводну мрежу, пренесе Телекому у основна средства, без накнаде. Телеком преузима обавезу даљег редовног одржавања о свом трошку.

Важност ових услова је једна година од дана издавања.

С поштовањем,



КООРДИНАТОР

Владимир Павловић

Република Србија
МИНИСТАРСТВО УНУТРАШЊИХ ПОСЛОВА
Сектор за ванредне ситуације
Одељење за ванредне ситуације у Краљеву
09/17/2 Број: 217-799/18
Дана: 22.01.2018. године
К р а љ е в о
/ Г В /

Агенција за некретнине „БАЊА НЕКРЕТНИНЕ“

Врњачка Бања
ул. Кнеза Милоша бр.32

ПРЕДМЕТ: Урбанистички услови за изградњу фабрике бетона са пратећим објектима, на кат.парц. бр. 3147/5 КО Ново Село, општина Врњачка Бања

Разматрајући Ваш захтев и приложену планску документацију дајемо следеће услове у погледу потребних мера заштите од пожара:

- објекти морају бити изведени у складу са Законом о заштити од пожара ("Сл. гласник СРС", бр. 111/09 и 20/15),
- објекте пројектовати и изградити да очувају носивост конструкције током одређеног времена, спрече ширење ватре и дима унутар објекта, спречи ширење ватре на суседне објекте и омогући сигурна и безбедна евакуација људи и њихово спасавање у складу са чл. 30 Закона о заштити од пожара („Службени гласник РС“ бр. 111/09 и 20/15),
- објекти морају бити изведени у складу са Законом о експлозивним материјама, запаљивим течностима и гасовима ("Сл. гласник СРС", бр. 44/77 и "Сл. гласник Републике Србије", 53/93, 67/93, 48/94, 101/05)
- објекти морају бити изведени у складу са Законом о запаљивим и горивим течностима и запаљивим гасовима ("Сл. гласник РС", бр. 54/15).
- применити одредбе Правилника о техничким нормативима за заштиту високих објеката од пожара ("Сл. гласник РС", бр. 80/15 и 67/17),
- објектима мора бити обезбеђен приступни пут за ватрогасна возила у складу са Правилником о техничким нормативима за приступне путеве, окретнице и уређење платоа за ватрогасна возила у близини објеката повећаног ризика од пожара ("Сл. лист СРЈ", бр. 8/95),
- планирати безбедносне појасеве између објеката ради спречавања ширења пожара,
- планирати потребна растојања објеката у односу на постојеће и планиране надземне и подземне инсталације (електро, ТТ, земног гаса, водовода и канализације и др.), тако да су основни услови заштите од пожара које грађевински објекти треба да испуњавају у зонама где постоје поменути планови већ дефинисани,
- предвидети хидрантску мрежу, сходно Правилнику о техничким нормативима за инсталације хидрантске мреже за гашење пожара („Сл. гласник РС“, бр. 3/18),
- објекти морају бити реализовани у складу са Правилником о техничким нормативима за електричне инсталације ниског напона ("Сл. лист СФРЈ", бр. 53/88 и 54/88 и 28/95) и Правилником о техничким нормативима за заштиту објеката од атмосферског пражњења ("Сл. лист СРЈ", бр. 11/96),
- уколико се планира изградња електроенергетских објеката и постројења исти морају бити реализовани у складу са Правилником о техничким нормативима за заштиту електроенергетских постројења и уређаја од пожара ("Сл. лист СФРЈ", бр. 87/93), Правилником о техничким нормативима за погон и одржавање електроенергетских постројења и водова ("Сл. лист СРЈ" бр. 41/93), Правилником о техничким нормативима за електроенергетска постројења називног напона изнад 1000 V ("Сл. лист СФРЈ" бр. 4/74),

- Правилником о техничким нормативима за уземљења електроенергетских постројења називног напона изнад 1000 V ("Сл. лист СРЈ" бр. 61/95), Правилником о техничким нормативима за изградњу надземних електроенергетских водова називног напона од 1 kv до 400 kv ("Сл. лист СФРЈ" бр. 65/88 и "Сл. лист СРЈ" бр. 18/92), Правилником о техничким нормативима за заштиту нисконапонских мрежа и припадајућих трафо станица ("Сл. лист СФРЈ", бр.13/78) и Правилником о изменама и допунама техничких норматива за заштиту нисконапонских мрежа и припадајућих трафо станица ("Сл. лист СФРЈ", бр. 37/95),
- применити одредбе Правилника о техничким нормативима за заштиту складишта од пожара и експлозија ("Сл. лист СФРЈ", бр. 24/87),
- објекти морају бити реализовани у складу са Правилником о безбедности лифтова ("Сл. гласник РС", бр. 118/2014),
- системе вентилације и климатизације предвидети у складу са Правилником о техничким нормативима за вентилацију и климатизацију ("Сл. лист СФРЈ", бр. 38/89 и "Сл. гласник РС", бр. 101/2010),
- реализовати објекте у складу са техничким препорукама СРПС ТР 21 : 2003,
- применити одредбе Правилника о техничким нормативима за заштиту индустријских објеката од пожара („Сл. гласник РС“, бр. 3/18),
- обезбедити потребну отпорност на пожар конструкције објекта (зидова, међусpratне таванице, челичних елемената...), сходно СРПС U.J1 240,
- предвидети употребу материјала и опреме за коју се могу обезбедити извештаји и атестна документација домаћих акредитованих лабораторија и овлашћених институција за издавање атеста,
- применити одредбе Правилника о техничким нормативима за пројектовање и извођење завршних радова у грађевинарству ("Сл. лист СФРЈ", бр. 21/90),
- применити одредбе Правилника о техничким захтевима безбедности од пожара спољних зидова зграда ("Сл. гласник РС", бр. 59/16).
- применити одредбе Правилника о техничким нормативима за заштиту угоститељских објеката од пожара („Сл. гласник РС“, бр. 61/15),
- уколико се предвиђа изградња гараже исту реализовати у складу са правилником о техничким захтевима за заштиту гаража за путничке аутомобиле од пожара и експлозија ("Сл. лист СЦГ", бр. 31/2005),
- реализовати објекте у складу са Правилником о техничким нормативима за пројектовање, грађење, погон и одржавање гасних котларница („Сл.лист СФРЈ" бр. 10/90 и 52/90) уз претходно прибављање одобрења локације за трасу гасовода и место мерно регулационе станице од стране Одељења за ванредне ситуације, сходно чл. 6. и 7. Закона о запаљивим и горивим течностима и запаљивим гасовима ("Сл. гласник РС", бр. 54/15), Правилником о условима за несметану и безбедну дистрибуцију природног гаса гасоводима до 16 bar- а, ("Сл. гласник РС", бр. 86/15) и Правилником о техничким нормативима за унутрашње гасне инсталације ("Сл. лист СРЈ", бр. 20/92 и 33/92),
- применити одредбе Правилника о смештају и држању уља за ложење ("Сл. лист СФРЈ", бр. 45/67),
- применити одредбе Правилника о техничким нормативима за системе за одвођење дима и топлоте насталих у пожару ("Сл. лист СФРЈ", бр. 45/83),
- применити одредбе Правилника о опреми и заштитним системима намењеним за употребу у потенцијално експлозивним атмосферама ("Сл. гласник РС", бр. 1/13),
- применити одредбе Правилника о техничким нормативима за уређаје у којима се наносе и суше премазна средства ("Сл. лист СФРЈ ", бр. 57/85),
- применити одредбе Уредбе о мерама заштите од пожара при извођењу радова заваривања, резања и лемљења (Сл. гласник РС", бр. 50/79),
- применити одредбе Правилника о изградњи постројења за течни нафтни гас и о ускладиштавању и претакању течног нафтног гаса ("Службени лист СФРЈ", бр. 24/71 и 26/71),
- применити одредбе Правилника о сагласности за складиштење и снабдевање нафтом, дериватима нафте и биогоривима за сопствене потребе („Службени гласник РС“, бр. 12/16),
- применити одредбе Правилника о обавезном атестирању елемената типских грађевинских конструкција на отпорност према пожару и о условима које морају испуњавати организације удруженог рада овлашћене за атестирање тих производа ("Службени лист СФРЈ", бр. 24/90),
- применити одредбе Правилника о техничким нормативима за стабилне инсталације за дојаву пожара ("Службени лист СФРЈ", бр. 87/93),

- применити одредбе Правилника о техничким нормативима за стабилне инсталације за детекцију експлозивних гасова и пара ("Службени лист СФРЈ", бр. 24/93),
- применити одредбе Правилника о техничким нормативима за уређаје за аутоматско затварање врата или клапни отпорних према пожару ("Службени лист СФРЈ", бр. 35/80),
- применити одредбе Правилника о техничким нормативима за безбедност од пожара и експлозија станица за снабдевање горивом превозних средстава у друмском саобраћају, мањих пловила, мањих привредних и спортских ваздухоплова ("Сл. гласник РС", бр. 54/17),
- применити одредбе Правилника о техничким нормативима за безбедност од пожара и експлозија постројења и објеката за запаљиве и гориве течности и о ускладиштавању и претакању запаљивих и горивих течности ("Сл. гласник РС", бр. 114/17),
- применити одредбе Правилника о техничким и другим захтевима за материјале и робу према понашању у пожару ("Сл. гласник РС", бр. 74/09),
- применити одредбе Правилника о техничким и другим захтевима за утврђивање пожарног оптерећења и степена отпорности према пожару ("Сл. гласник РС", бр. 74/09),
- применити одредбе Правилника о техничким и другим захтевима за ручне и превозне апарате за гашење пожара ("Сл. гласник РС", бр. 74/09),
- применити Опште одредбе СРПС 3.Ц2.020 - Ручни и превозни апарати за гашење пожара - Опште одредбе,
- реализовати објекте у складу са техничким препорукама СРПС Н.Б2. 730 - Електричне инсталације у зградама Део 5-51: Избор и постављање електричне опреме - Општа правила
- применити одредбе Правилника о техничким нормативима за безбедност од пожара и експлозија објеката малопродаје боца са течним нафтним гасом ("Сл. гласник РС", бр. 6/2016),
- узимајући у обзир карактеристике објеката и услове градње, уколико је неопходно предвидети фазност у изградњи, реконструкцији и доградњи, потребно је да се обезбеди да свака фаза предвиђене фазне изградње, реконструкције и доградње представља техно-економску целину и функционалну целину, укључујући и приступне путеве и платое за интервенцију ватрогасних возила, а поступак утврђивања подобности објекта за употребу се може покренути тек након окончања свих радова фазе реконструкције и доградње објекта, а у складу са чл. 35. и 36. Закона о заштити од пожара („Службени гласник РС“ бр. 111/09 и 20/15).

Такса у износу од 12.490,00 динара, наплаћена је на основу тарифних бројева 1. и 2. Закона о републичким административним таксама ("Сл. Гласник РС" бр. 43/03, 51/03, 53/04, 42/05, 61/05, 101/05, 42/06, 47/07, 54/08, 5/09, 35/10, 50/11, 70/11, 55/12, 93/12, 47/13, 57/14, 45/15, 83/2015, 112/15, 50/16 и 61/17).

НАПОМЕНА: С обзиром на недовољан број улазних параметара, осим ових услова потребно је доставити на сагласност пројекте за извођење објеката са Главним пројектом заштите од пожара, пре отпочињања поступка за утврђивање подобности објеката за употребу, ради провере примењености датих услова и прописа у поступку обједињене процедуре у складу са Законом о планирању и изградњи ("Сл. Гласник РС" бр. 72/09, 81/09, 64/10, 24/11, 121/12, 42/13, 50/13, 98/13, 132/14 и 145/14), у складу са чланом 33 и 34 Закона заштите од пожара ("Сл. гласник РС", бр. 111/09 и 20/15), а у вези са чл. 37 и 38 Правилника о поступку спровођења обједињене процедуре електронским путем ("Сл. гласник РС", бр. 113/15 и 96/16).

НАЧЕЛНИК ОДЕЉЕЊА
главни полицијски саветник

Радоица Кочовић





Република Србија
ОПШТИНА ВРЊАЧКА БАЊА
Општинска управа
Одсек за урбанизам, еколошке и
имовинско-правне послове
Број: 501-11/18
Дана: 12.03.2018. године
ВРЊАЧКА БАЊА

Одсек за урбанизам, еколошке и имовинско-правне послове Општинске управе општине Врњачка Бања, на основу члана 10. Закона о процени утицаја на животну средину („Сл. гласник РС“, бр: 135/04 и 36/09) и Уредбе о утврђивању Листе пројеката за које је обавезна процена утицаја и Листе пројеката за које се може захтевати процена утицаја на животну средину („Сл. гласник РС“, бр.114/08) и члана 136. Закона о општем управном поступку („Службени гласник РС“, бр: 18/16), поступајући по захтеву бр. 501-11/18 од 20.02.2018. год., носиоца пројекта Агенције за некретнине „Бања некретнине“ Врњачка Бања, за одлучивање о потреби процене утицаја на животну средину Пројекта „Фабрика бетона са пратећим објектима“, чије се извођење планира на кп бр: 3147/5 КО Ново Село, доноси

РЕШЕЊЕ

1. УТВРЂУЈЕ СЕ да је носилац пројекта Агенција за некретнине „Бања некретнине“ Врњачка Бања, ул. Кнеза Милоша бр: 32, Врњачка Бања, у обавези да изради студију о процени утицаја на животну средину за Појекат „Фабрика бетона са пратећим објектима“, чије се извођење планира на кп бр: 3147/5 КО Ново Село.
2. Носилац пројекта може да поднесе захтев за одређивање обима и садржаја студије о процени утицаја, по добијању овог решења.

Образложење

Носилац Пројекта, Агенција за некретнине „Бања некретнине“ Врњачка Бања, са седиштем у ул. Кнеза Милоша бр: 32, у Врњачкој Бањи, обратио се Одсеку за урбанизам, еколошке и имовинско-правне послове Општинске управе општине Врњачка Бања, захтевом бр: 501-11/18 од 20.02.2018. год., за одлучивање о потреби процене утицаја на животну средину Пројекта „Фабрика бетона са пратећим објектима“, чије се извођење планира на кп бр: 3147/5 КО Ново Село, у складу са чланом 8. Закона о процени утицаја на животну средину („Сл. гласник РС“, бр. 135/04 и 36/09).

Носилац Пројекта, је ради решавања по поднетом захтеву, доставио следећу документацију:

1. Решење о регистрацији из АПР-а бр: БП 57486/2017 од 05.06.2017. године;
2. Захтев са кратким описом пројекта, копију плана бр: 953-1/2017-753 од 01.12.2017. године, препис листа непокретности бр: 952-1/2017-3390 од 01.12.2017. године издате од РГЗ Службе за катастар непокретности Врњачка Бања и Информацију о локацији за к.п. бр: 3147/5 КО Ново Село бр: 350-319/17 од 08.12.2017. године, Одсека за урбанизам, еколошке и имовинско-правне послове Општинске управе општине Врњачка Бања;
3. Услови за потребе израде урбанистичког пројекта за парцелу број 3147/5 у КО Ново Село бр: 14295/2-18 од 05.02.2018. године издати од стране Електродистрибуције Краљево – Погон Врњачка Бања;
4. Одговор на молбу за издавање техничких услова бр: 01-186/1 од 01.02.2018. године, издат од стране ЈКП „Белимарковац“ Врњачка Бања;

5. Потврда бр: 41/2018 од 01.02.2018. године издата од стране МЗ Ново Село;
6. Услови за потребе израде Урбанистичког пројекта бр: 350-112/18-1 од 23.01.2018. године, издати од стране Општинске стамбене агенције Врњачка Бања;
7. Технички и енергетски услови за прикључење на дистрибутивну гасоводну мрежу бр: 2-631 од 19.01.2018. године, издати од стране предузећа „Интерклима“ д.о.о., Врњачка Бања и
8. Технички услови за изградњу фабрике бетона са пратећим објектима бр: 37662/1-2018 од 31.01.2018. године издати од стране „Телеком Србија“ а.д.

Увидом у приложу документацију, надлежни орган је утврдио да носилац пројекта, Агенција за некретнине „Бања некретнине“ Врњачка Бања, реализацију пројекта планира на катастарској парцели кп бр: 3147/5 КО Ново Село, изградњом Фабрике бетона са пратећим објектима и успостављањем следећих целина: 1.) Фабрика бетона; 2.) Стубна трафо станица; 3.) Базен за воду; 4.) Таложник за отпадне воде; 5.) Сепаратор за масти и уља; 6.) Септичка јама и 7.) Транспортно манипулативне површине. Планирани капацитет постројења је око 216 тона по часу сировог бетона. Технолошки поступак производње бетона одвија се у четири фазе: 1.) фаза пуњења (цемент, агрегат, вода, минерални додатак, адитив); 2.) фаза мешања; 3.) фаза пражњења; 4.) фаза чишћења постројења.

Комплекс и постројење за производњу бетона састоји се од следећих постројења и објеката: 1.) Мешалица за бетон марке Stetter, запремине 1,5 кубних метара свежег бетона са припадајућом шасијом и газишима; 2.) Бункери за смештај агрегата запремине 100 кубних метара, са траком вагом, мерности до 10 тона; 3.) Дозирни транспортер дужине 14 метара; 4.) Силос цемента запремине 90 тона; 5.) Спирала за дозирање цемента дужине 6 метара; 6.) Вага цемента мерности 6 тона; 7.) Уређај за дозирање воде са импулсним водомером; 8.) Разводни ормар за управљање бетоном са припадајућим PLC рачунаром; 9.) Комплетна пнеуматика са компресором снаге 4 kw. Постројење за производњу бетона смештено је на бетонској подлози, на постољу, и предвиђа следећи поступак: цемент се допрема аутоцистернама, и под притиском депонује у силосе, одакле се пужним транспортером допрема до прецизне ваге, а затим испушта у мешалицу заједно са адитивима. Све се одвија у затвореном систему тако да нема прашења, а самим тим ни емисије у ваздух. Готов производ се из мешалице, кроз левак допрема у аутомешалицу и одвози на место градње.

Делатност која је предвиђена Пројектом „Фабрика бетона са пратећим објектима“, чије се извођење планира на кп бр: 3147/5 КО Ново Село, налази се на Листи II-Пројекти за које се може захтевати процена утицаја на животну средину и припада групи 14 подгрупа 7 – Постројења за производњу бетона – бетоњерке, укључујући и мобилна постројења капацитета преко 30 тона на сат, а која је саставни део *Уредбе о утврђивању листе пројеката за које је обавезна процена утицаја и листе пројеката за које се може захтевати процена утицаја* („Сл. гласник РС“, број: 114/08).

У поступку разматрања захтева, Одсек за урбанизам, еколошке и имовинско-правне послове Општинске управе општине Врњачка Бања, обавестила је дана 22.02.2018. године, јавност и заинтересоване органе и организације да је носилац пројекта Агенција за некретнине „Бања некретнине“ Врњачка Бања, ул. Кнеза Милоша бр: 32, поднео захтев за одлучивање о потреби процене утицаја на животну средину Пројекта „Фабрика бетона са пратећим објектима“, чије се извођење планира на кп бр: 3147/5 КО Ново Село. Ово обавештење објављено је на „Врњачкој Радио Телевизији“.

Надлежни орган је спровео Законом предвиђени поступак, у коме је обезбедио учешће органа, организација и заинтересоване јавности.

У поступку разматрања захтева, надлежном органу у законски предвиђеном року нису пристигла мишљења заинтересованих органа, организација и јавности, како је прописано чланом 10. став. 3 Закона о процени утицаја на животну средину („Сл. гласник РС“, бр: 135/04 и 36/09).

Приликом доношења наведене Одлуке надлежни орган, узимајући у обзир специфичност пројекта и локације, руководио се Информацијом о локацији бр: 350-319/17 од 08.12.2017. године према којој се к.п. бр: 3147/5 КО Ново Село налази у оквиру урбанистичке целине В1- зона пословања – производња „П“1.

Разматрајући поднети захтев носиоца пројекта, надлежни орган је утврдио да је потребно урадити Студију о процени утицаја на животну средину Пројекта „Фабрика бетона са пратећим објектима“, чије се извођење планира на кп бр: 3147/5 КО Ново Село.

Након разматрања свих критеријума који се могу поставити за овај пројекат, донето је решење као у диспозитиву, односно да је потребна израда студије о процени утицаја на животну средину предметног пројекта.

За наведени пројекат потребна је процена утицаја као превентивна мера заштите животне средине, заснована на изради студија и спровођењу консултација уз учешће јавности и анализи алтернативних мера, са циљем да се прикупе подаци и предвиде штетни утицаји пројекта на живот и здравље људи, флору и фауну, земљиште, воду, ваздух, као и да се утврде и предложе мере којима се штетни утицаји могу спречити, смањити или отклонити, како прописује члан 2. став 1. тачка 5. Закона о процени утицаја на животну средину („Сл. гласник РС“, бр.135/04 и 36/09).

Подносилац захтева је уплатио републичку административну таксу у висини од 2.010,00 дин., на уплатни рачун 840-742251843-73, по моделу 97 са позивом на број: 44-115 а у складу са чл. 7. Закона о Републичким административним таксама („Сл. гласник РС“, бр.43/2003; 51/2003; 61/2005; 5/2009; 45/2009; 93/2012, 47/2013-ускл. дин. изн., 65/2013-др. закон, 57/2014-ускл. дин. изн., 45/2015-ускл. дин. изн., 83/2015, 112/2015, 50/2016-ускл. дин. изн., 61/2017-ускл. дин. изн. и 113/2017).

На основу напред наведеног решено је као у диспозитиву.

ПОУКА О ПРАВНОМ СРЕДСТВУ: Против овог решења допуштена је жалба у року од 15 дана од дана његовог пријема, Министарству заштите животне средине. Жалба се предаје овом органу непосредно писмено или шаље препоручено путем поште са уплатом Општинске таксе у износу од 230,00 динара на текући рачун Општинске управе, бр. 840-742251843-73 са позивом на број 97 44-115 и Републичке таксе у износу од 460,00 динара на текући рачун Буџета Републике Србије, број 840-742251843-73 са позивом на број 97 44-115. Жалба може да се изјави усмено на записник код органа против чијег решења се изјављује.

Обрадила
Снежана Костић
Снежана Костић

Достављено:

- Марина Гочанин предузетник
Агенција за некретнине „Бања некретнине“,
ул. Кнеза Милоша бр: 32, Врњачка Бања
- Општинском инспектору за заштиту животне средине
- Републичком инспектору за заштиту животне средине
- Архиви

РУКОВОДИЛАЦ ОДСЕКА
Славица Стамечић



УВОД / ЦИЉ ИЗРАДЕ

На катастарској парцели бр. 3147/5 КО Ново Село предвиђа се изградња фабрике бетона са пратећим објектима.

На основу увида у План Генералне Регулације Општине Врњачке Бање (Сл. лист општине Врњачка Бања, бр. 27/2016) установљено је да се претметна локација налази у **зони ПОСЛОВАЊА**, у оквиру које је **обавезна израда урбанистичког пројекта за изградњу**.

ПРАВНИ И ПЛАНСКИ ОСНОВ

Правни основ за израду урбанистичког пројекта су:

□ Закон о планирању и изградњи ("Службени гласник Републике Србије" број 72/09,81/2009-испр., 64/2010-одлука УС, 24/2011, 121/2012, 42/2013-одлука УС, 50/2013-одлука УС, 98/2013 УС,132/2014, 145/2014),

□ Правилник о општим условима о парцелацији и изградњи ("Сл. гласник Републике Србије" број 22/15),

Плански основ за израду овог пројекта је:

□ План Генералне Регулације Општине Врњачке Бање (Сл. лист општине Врњачка Бања, бр. 27/2016).

ЗОНА ПОСЛОВАЊА *(извод из Плана Генералне Регулације)*

1.1.1.1. ПОСЛОВАЊЕ – производња „П“

- Намена :
 - Претезна намена - пословање : индустрија и трговина
 - Дозвољена намена : сви садржаји пословања, спорт и рекреација, комуналне делатности
 - Није дозвољено : вртићи, становање(осим до 10 % БРГП)
- Парцелација :
 - минимална величина парцеле : 1000 м²
 - инсистирати на правилном облику и пропорцијама 1:1 -1:4 у колико је то могуће
 - минимална ширина парцеле на улици - 16 м.
- Висина објекта : венац- 10,5м ; слеме- 13,5м
Оријентациона спратност : П+2
- Процент заузетости парцеле : макс. 40%
- Процент зелених површина на парцели : мин 20%
- Позиција и распоред објекта :
 - Дозвољени су слободностојећи и двојни објекти,
 - Најмање дозвољено растојање новог слободностојећег објекта и границе суседне грађевинске парцеле је 2,5 м. За већ изграђене објекте чије је растојање до границе грађевинске парцеле мање, не могу се на суседним странама предвиђати наспрамни отвори стамбених и радних просторија.
- Паркирање на парцели - према критеријумима :
 - 1 паркинг место / стану или 1ПМ/ 100 м² БГП за становање
 - плус за намене пословања - према критеријумима из табеле
- Обавезна израда Урбанистичког пројекта за изградњу, који треба да садржи :
 - распоред објекта и постројења у складу са технолошким процесом, поштујући еколошке и безбедносне услове (удаљеност од суседа, загађење, бука и сл.)
 - решења за неометано кретање хендикепираних лица на парцели,
 - решења прикључака на све врсте инфраструктуре
 - нивелационо решење површина и одвод атмосферских вода,
 - саобраћајнице, комуникације и паркирање
 - потребне елементе противпожарне заштите на парцели,
 - обраду свих површина са елементима за уређење зелених површина

- Уређење простора индустријских капацитета подразумева формирање заштитних појасева и баријера(зеленила и/или објекта) за заштиту од штетног утицаја индустрије и пословања на суседне парцеле других намена. Формама заштитног зеленила унапредити и улепшати простор пословања, а нарочито контактну зону са другим наменама.

ОБУХВАТ ПРОЈЕКТА / ЛОКАЦИЈА

Предметна локација се налази на КП бр. 3147/5 КО Ново Село, укупне површине 2211 м², и у обухвату је Плана генералне регулације Општине Врњачке Бање (Сл. лист општине Врњачка Бања, бр. 27/2016). Простире се правцем југозапад- североисток, управно на правац регионалног пута Краљево - Крушевац и железнички пругу Чачак-Сталаћ, а подужно на локалну саобраћајницу - пут на КП бр. 4970 КО Ново Село. На парцели не постоје изграђени објекти.

Терен је претежно раван, а сама парцела је са запада оивичена јавном саобраћајницом – КП бр. 4970 КО Ново Село, док је са истока КП бр. 3147/3 КО Ново Село, са југа КП бр. 3147/8 КО Ново Село, а са севера КП бр. 3147/10 КО Ново Село.

ПЛАНИРАНО РЕШЕЊЕ / АРХИТЕКТОНСКИ КОНЦЕПТ

За предметни објекат је од стране Бироа за пројектовање „ДП“, Ул. Доситејева бр. 1, Врњачка Бања, урађено Идејно решење Фабрике бетона, главни пројектант Драган Пећанац, дипл.инж.арх. (бр. лиценце: 300 5778 03).

Поступајући према пројектном задатку инвеститора, планирана је изградња фабрике бетона са пратећим објектима. Од главних садржаја за постројење издвајају се:

Објекат бр.1 – постоље фабрике бетона планирано на југоисточном делу парцеле, на која ће бити постављено постројење за производњу бетона. Постоља се састоје од армирано-бетонских стубова постављених на АБ темељима самцима међусобно повезаним АБ гредама. Подељени су на три целине и то: силос, мешалицу и бункер, у свему према графичком прилогу.

Објекат бр.2 – боксови за шљунак планирани на источном делу парцеле. Користиће се за сепарацију шљунка различите гранулације. Зидови боксова ће бити изведени од армираног бетона на тракастим темељима, у свему према графичком прилогу.

Објекат бр.3 – планирана стубна трафостаница од 100kW са које би се снабдевала фабрика електричном енергијом, у свему према графичком прилогу.

Објекат бр.4 – портирница за смештај радника са чајном кухињом и санитарним чвором, НЕТО корисне површине 28,33 м²; БРУТО површине 31,50 м².

Висина објекта бр. 1: х=4,63м; апсолутна висинска кота 185,53 м.н.в.

Висина објекта бр. 2: х=3,00м; апсолутна висинска кота 183,90 м.н.в.

Висина објекта бр. 3: висина стуба (према тех. условима ЕПС-а)

Висина објекта бр. 4: х=4,50м; апсолутна висинска кота 185,40 м.н.в.

УСЛОВИ ИЗГРАДЊЕ

намена, регулација и нивелација, приступ локацији, начин решења паркирања и сл.

Планирана намена: производња бетона.

Регулација: пројектом су испоштовани параметри из ПГР-а. Грађевинска линија је на западној страни (према належућој саобраћајници) повучена 8м у односу на задату регулациону линију, док је на јужној страни постављена на 18м од регулационе линије.

Коте подова су усклађене са нивелацијом терена.

Паркирање: имајући у виду намену, на западној страни парцеле је планиран паркинг простор за запослене у оквиру кога је предвиђено 8 паркинг места у оквиру предметне парцеле.

САОБРАЋАЈ И КОМУНИКАЦИЈЕ

Главни улаз у објекат планиран је на западној страни парцеле из правца локалне саобраћајнице (КП бр. 4970 КО Ново Село).

Димензије свих комуникација, површина, као њихова нивелација дати су у графичком прилогу.

ОПШТИ ПОДАЦИ О ОБЈЕКТУ БР. 1 И ЛОКАЦИЈИ

тип објекта:	слободно-стојећи објекат	
врста радова:	нова градња	
категирија објекта:	Г	
класификација појединих делова објекта:	учешће у укупној површини објекта (%):	класификациона ознака:
	100%	230400 – фабрика бетона - објекти у тешкој индустрији другде неклассификовани
назив просторног односно урбанистичког плана:	ПГР Врњачка Бања („Сл. лист општине Врњачка Бања“ бр. 27/2016)	
место:	Ново Село, Врњачка Бања	
број катастарске парцеле/списак катастарских парцела и катастарска општина:	К.П. бр. 3147/5, КО Ново Село, Врњачка Бања	
број катастарске парцеле/ списак катастарских парцела и катастарска општина преко којих прелазе прикључци за инфраструктуру:	К.П. бр. 3147/5, КО Ново Село, Врњачка Бања	
број катастарске парцеле/ списак катастарских парцела и катастарска општина на којој се налази прикључак на јавну саобраћајницу:	К.П. бр. 3147/5, 4970, КО Ново Село, Врњачка Бања	
ПРИКЉУЧЦИ НА ИНФРАСТРУКТУРУ:		
прикључак на водоводну мрежу	Сопствени бунар Ø100 (са хидрофором)	
прикључак на хидрантску мрежу	Сопствени бунар Ø100 (са хидрофором)	
прикључак на канализациону мрежу	Септичка јама Ø150	
прикључак на електроенергетску мрежу	Стубна трафостаница 100kW макс једновремена снага 100kW инсталисана снага 120kW	

ОПШТИ ПОДАЦИ О ОБЈЕКТУ БР. 2 – БОКСОВИ ЗА ПЕСАК - И ЛОКАЦИЈИ

тип објекта:	слободно-стојећи објекат	
врста радова:	нова градња	
категирија објекта:	Г	
класификација појединих делова објекта:	учешће у укупној површини објекта (%):	класификациона ознака:
	100%	242002 – боксови за песак – остале зграде другде неклассификоване
назив просторног односно урбанистичког плана:	ПГР Врњачка Бања („Сл. лист општине Врњачка Бања“ бр. 27/2016)	
место:	Ново Село, Врњачка Бања	
број катастарске парцеле/списак катастарских парцела и катастарска општина:	К.П. бр. 3147/5, КО Ново Село, Врњачка Бања	
број катастарске парцеле/ списак катастарских парцела и катастарска општина преко којих прелазе прикључци за инфраструктуру:		
број катастарске парцеле/ списак катастарских парцела и катастарска општина на којој се налази прикључак на јавну саобраћајницу:	К.П. бр. 3147/5, 4970, КО Ново Село, Врњачка Бања	
ПРИКЉУЧЦИ НА ИНФРАСТРУКТУРУ:		
прикључак на водоводну мрежу	није потребно за ову врсту објекта	
прикључак на канализациону мрежу	није потребно за ову врсту објекта	
прикључак на електроенергетску мрежу	није потребно за ову врсту објекта	

ОПШТИ ПОДАЦИ О ОБЈЕКТУ БР. 3 – СТУБНА ТРАФОСТАНИЦАИ ЛОКАЦИЈИ

тип објекта:	слободно-стојећи објекат	
врста радова:	нова градња	
категирија објекта:	Г	
класификација појединих делова објекта:	учешће у укупној површини објекта (%):	класификациона ознака:
	100%	222420 – трансформаторска станица
назив просторног односно урбанистичког плана:	ПГР Врњачка Бања („Сл. лист општине Врњачка Бања“ бр. 27/2016)	
место:	Ново Село, Врњачка Бања	
број катастарске парцеле/списак катастарских парцела и катастарска општина:	К.П. бр. 3147/5, КО Ново Село, Врњачка Бања	
број катастарске парцеле/ списак катастарских парцела и катастарска општина преко којих прелазе прикључци за инфраструктуру:		
број катастарске парцеле/ списак катастарских парцела и катастарска општина на којој се налази прикључак на јавну саобраћајницу:	К.П. бр. 3147/5, 4970, КО Ново Село, Врњачка Бања	
ПРИКЉУЧЦИ НА ИНФРАСТРУКТУРУ:		
прикључак на водоводну мрежу	није потребно за ову врсту објекта	
прикључак на канализациону мрежу	није потребно за ову врсту објекта	
прикључак на електроенергетску мрежу	макс једновремена снага 100kW инсталисана снага 120kW	

ОПШТИ ПОДАЦИ О ОБЈЕКТУ БР. 4 (портирници) И ЛОКАЦИЈИ

тип објекта:	слободно-стојећи објекат	
врста радова:	нова градња	
категорија објекта:	Г	
класификација појединих делова објекта:	учешће у укупној површини објекта (%):	класификациона ознака:
	100%	242002 – портирница – остале зграде другде неklasификоване
назив просторног односно урбанистичког плана:	ПГР Врњачка Бања („Сл. лист општине Врњачка Бања“ бр. 27/2016)	
место:	Ново Село, Врњачка Бања	
број катастарске парцеле/списак катастарских парцела и катастарска општина:	К.П. бр. 3147/5, КО Ново Село, Врњачка Бања	
број катастарске парцеле/ списак катастарских парцела и катастарска општина преко којих прелазе прикључци за инфраструктуру:	К.П. бр. 3147/5, КО Ново Село, Врњачка Бања	
број катастарске парцеле/ списак катастарских парцела и катастарска општина на којој се налази прикључак на јавну саобраћајницу:	К.П. бр. 3147/5, 4970, КО Ново Село, Врњачка Бања	
ПРИКЉУЧЦИ НА ИНФРАСТРУКТУРУ:		
прикључак на водоводну мрежу	Сопствени бунар Ø100 (са хидрофором)	
прикључак на хидрантску мрежу	Сопствени бунар Ø100 (са хидрофором)	
прикључак на канализациону мрежу	Септичка јама Ø150	
прикључак на електроенергетску мрежу	Стубна трафостаница 100kW макс једновремена снага 100kW инсталисана снага 120kW	

ОСНОВНИ ПОДАЦИ О ОБЈЕКТУ И ЛОКАЦИЈИ

димензије објекта:	укупна површина парцеле/парцела:	2 211 м ²
	БРГП дела објекта (члан 145.):	Портирница 31,50м ²
	укупна БРГП надземно:	
	укупна БРУТО изграђена површина:	/
	укупна НЕТО површина:	Портирница 28,33м ²
	површина приземља:	Портирница 31,50м ²
	површина земљишта под објектом/заузетост:	/
	спратност (надземних и подземних етажа):	Портирница Пр
	висина објекта (венац.)	Објекат 1: 4,63м Објекат 2: 3,00м Објекат 3: тех. услови Објекат 4: 4,5м
	апсолутна висинска кота (венац):	Објекат 1: 185,53мнв Објекат 2: 183,90мнв Објекат 3: тех. услови Објекат 4: 185,40мнв
	спратна висина:	Пр
	број функционалних јединица	4
	број паркинг места:	8
материјализација објекта:	материјализација фасаде:	Бетон / панели
	оријентација слемена: Портирница	север/југ
	нагиб крова: Портирница	6%
	материјализација крова:	лим
предрачунска вредност објекта:		8,000,000.00

ТЕХНИЧКИ УСЛОВИ НАДЛЕЖНИХ ОРГАНА

Од стране инвеститора и надлежне службе: прибављени су технички услови за пројектовање и прикључење на локалну инфраструктуру.

водовод и канализација	Тех.услови ЈКП "Белимарковац" Врњачка Бања: бр. 01-186/1 од 01.02.2018.год.
потврда МЗ за водовод и канализацију	Потврда МЗ Ново Село: бр. 41/2018 од 01.02.2018.год.
нн електро мрежа	Технички услови ЈП "ЕПС дистрибуција" д.о.о. Београд; погон Врњачка Бања бр. 14295/2-18 од дана 05.02.2018.год.
гасне инсталације	Технички услови "Интерклима" д.о.о. Врњачка Бања бр. 2-631 од дана 19.01.2018.год.
телекомуникације	Технички услови "ТЕЛЕКОМ СРБИЈА" бр. 37662/1-2018 од дана 31.01.2018.год. бр. из ЛКРМ: 31
путна инфраструктура	Технички услови Општинске стамбене агенције Врњачке Бање бр. 350-112/18-1 од дана 23.01.2018.год.

ПОСЕБНИ УСЛОВИ:

ПП технички услови (ЗОП - заштита од пожара):	Технички услови МУП, сектор за ванредне ситуације, одељење у Краљеви 09/17/2 број 217-799/18 од 22.01.2018.г.
Заштита животне средине	Решење општинске управе бр.501-11/18 од 12.03.2018.год

ПОСЕБНИ УСЛОВИ ЗА ПРИСТУП ЈАВНИМ ПОВРШИНАМА ОСОБА СА ИНВАЛИДИТЕТОМ

При уређењу јавних површина примењене су Законом предвиђене мере и решења које омогућавају лицима са посебним потребама у простору неометано и континуално кретање, како у објектима тако и изван њих, а у складу са Правилником о техничким стандардима приступачности ("Службени гласник РС", бр. 19/2012).

ИНЖЕЊЕРСКО-ГЕОЛОШКИ УСЛОВИ

Предметна парцела мора бити обухваћена елаборатом геотехничких услова фундирања, на основу кога ће бити изведен и пројекат конструкције са статичким прорачуном.

НАЧИН УРЕЂЕЊА СЛОБОДНИХ И ЗЕЛЕНИХ ПОВРШИНА

Слободне површине око објекта предвиђене су као паркинг простор и хортикултурно уређени простор са зеленилом које подразумева формирање заштитних појасева и баријера (дрворед платана) за заштиту од штетног утицаја на суседне парцеле и околину. Формама заштитног зеленила унапређен је простор фабричког круга и оживљен део парцеле планиран за озелењавање.

НАЧИН ПРИКЉУЧЕЊА НА ИНФРАСТРУКТУРНУ МРЕЖУ

Прикључци на комуналну инфраструктуру планирани су у складу са тех. условима јавних предузећа.

На локацији се предвиђа постављање стубне трафостанице 100kW са које би се снабдевала фабрика електричном енергијом. Прикључак на електроенергетску мрежу: макс једновремена снага 100kW; инсталирана снага 120kW.

Инсталације водовода се повезују на бунар са хидрофором који је планиран на истој парцели, а инсталације канализације се воде у локалну септичку јаму која је на 20,25м удаљена од бунара.

Атмосферска канализација која ће примати искључиво воде које потичу од атмосферских падавина прикључиће се путем каналета до места на парцели предвиђеног за скупљање воде.

На парцели нису планиране гасне инсталације, као ни инсталације телекомуникација.

МЕРЕ ЗАШТИТЕ ЖИВОТНЕ СРЕДИНЕ

Подручје које се обрађује овим УП-ом не спада у посебно угрожене зоне. Према Решењу Општинске управе бр.501-11/18 од 12.03.2018.год. утврђује се **обавезна израда Студије о процени утицаја на животну средину, везано за планирану изградњу фабрике бетона.**

Према Листи II пројекти за које се може захтевати процена утицаја на животну средину - пројекат фабрике бетона спада у групу 14, подгрупа 7 - Постројење за производњу бетона.

МЕРЕ ЗАШТИТЕ НЕПОКРЕТНИХ КУЛТУРНИХ И ПРИРОДНИХ ДОБАРА

На подручју које се обрађује овим УП-ом нису проглашена или евидентирана посебна непокретна културна и природна добра.

МЕРЕ ЗАШТИТЕ ОД ПОЖАРА

Процена противпожарне опасности извршена је према врсти објекта и датим тех. условима, тако да је објекат обезбеђен приступним путевима за противпожарна возила и са спољашњом хидрантском инсталацијом коју чине 2 спољашња надземна хидранта Ø110мм и систем подземних цеви ПЕ Д 110 мм. Димензионисање водоводне инсталације ће бити приказано у оквиру Хидрауличког прорачуна хидрантске мреже.

Објекту је обезбеђен приступни пут за ватрогасна возила у складу са Правилником о техничким нормативима за приступне путеве, окретнице и уређење платоа за ватрогасна возила у близини објекта повећаног ризика од пожара („Сл. лист СРЈ“, бр. 8/95). Траса овог "пожарног пута" у једном делу је део колске саобраћајнице, а у другом део платоа унутар парцеле која је слободна за кретање ватрогасних возила, имајући у виду да је постројење постављено по ободу предметне локације, тако да нема потребе за додатним површинама и комуникацијама.

ХИДРАНТСКА ИНСТАЛАЦИЈА ЗА ГАШЕЊЕ ПОЖАРА

Руководећи се Правилником о техничким нормативима за хидрантску мрежу за гашење пожара – сл. лист СФРЈ 30/91 планирана је спољашња хидрантска инсталација за предметни објект који чине 2 спољашња надземна хидранта Ø110мм.

Снабдевање објекта хидрантском водом из градске мреже, према тех. условима ЈКП-а, на предметној локацији тренутно није могуће, тако да је неопходна израда следећих елемената: бунар са хидрофором (пумпом) $h=20$ мвс, $Q\approx 0.5$ л/с; хидропак (постројење за повишење притиска) $h=39$ мвс, $Q\approx 600$ л/мин. и бетонски резервоар (рецепијент) $V = 72$ м³, $D = 7$ м, $X = 2$ м, у свему према графичком прилогу и прорачунима у пројекту.

По завршеној монтажи цеви, извршити испитивање цевовода на пробни притисак од 10 бара. Пре употребе инсталације, мрежу добро испрати и дезинфиковати и не користити док се исправност воде за пиће на последњем тачећем месту не потврди одговарајућом физичко-хемијском и бактериолошком анализом надлежног завода за заштиту здравља. Предвидети мере за отклањање опасности и штетности код противпожарне заштите / хидрантске мреже. Техничким описом предвиђено је испитивање мреже на пробни притисак пре пуштања инсталација у рад.

ПРОПИСИ

применити све прописе и правилнике дате у тех. условима заштите од пожара, а посебно:

Примењени материјали морају одговарати прописаним прописима и стандардима.

Објекти морају бити изведени у складу са Законом о запаљивим и горивим течностима и запаљивим гасовима („Сл. гласник РС“, бр. 54/15),

Објекти морају бити реализовани у складу са Правилником о техничким нормативима за електричне инсталације ниског напона („Сл. лист СФРЈ“, бр. 53/88 и 54/88 и 28/95) и Правилником о техничким нормативима за заштиту објеката од атмосферског пражњења („Сл. лист СРЈ“, бр. 11/96),

Применити одредбе Правилника о техничким нормативима за заштиту складишта од пожара и експлозија („Сл. лист СФРЈ“, бр. 24/87),

Системе вентилације и климатизације предвидети у складу са Правилником о техничким нормативима за вентилацију и климатизацију („Сл. лист СФРЈ“, бр. 118/2014),

Реализовати објекте у складу са техничким препорукама СРПС ТП 21: 2003,

Обезбедити потребну отпорност на пожар конструкције објекта (зидова, међуспратне таванице, челичних елемената...), сходно СРПС У.Ј1 240,

Предвидети употребу материјала и опреме за коју се могу обезбедити извештаји и атестна документација домаћих акредитованих лабораторија и овлашћених институција за издавање атеста,

Применити одредбе Правилника о техничким нормативима за пројектовање и извођење завршних радова у грађевинарству („Сл. лист СФРЈ“, бр. 21/90).

ФАЗЕ ИЗГРАДЊЕ

У складу са захтевима инвеститора, динамиком, као и финансијским средствима, планирана је изградња објеката у оквиру једне фазе.

Одговорни урбаниста:

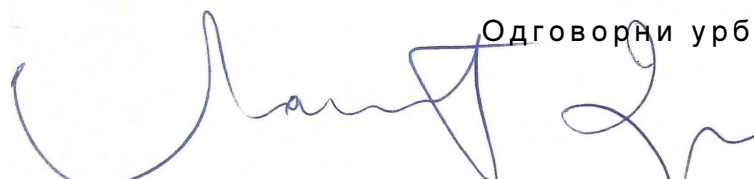

Душан ЛАЗОВИЋ, дипл. инж. арх. урбаниста
(лиценца бр. 200 1466 14)

ГРАФИЧКИ ПРИЛОЗИ
- УРБАНИСТИЧКИ ПРОЈЕКАТ -

1. СИТУАЦИЈА: КТП - ПОСТОЈЕЋЕ
2. СИТУАЦИЈА - ИЗВОД ИЗ ПЛАНА - НАМЕНА
3. СИТУАЦИЈА - ИЗВОД ИЗ ПЛАНА - РЕГУЛАЦИЈА
4. ПЛАНИРАНО АРХИТЕКТОНСКО РЕШЕЊЕ
5. САОБРАЋАЈ / ПАРКИРАЊЕ / ХОРТИКУЛТУРАЛНО УРЕЂЕЊЕ
6. ПЛАН ИНФРАСТРУКТУРЕ



REPUBLIKA SRBIJA
Opština Vrvačka Bawa
K.o. Novo Selo

KATASTARSKO-TOPOGRAFSKI PLAN

za kp/br.3147/5

4
833
675

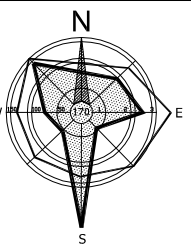

4
833
650

4
833
600

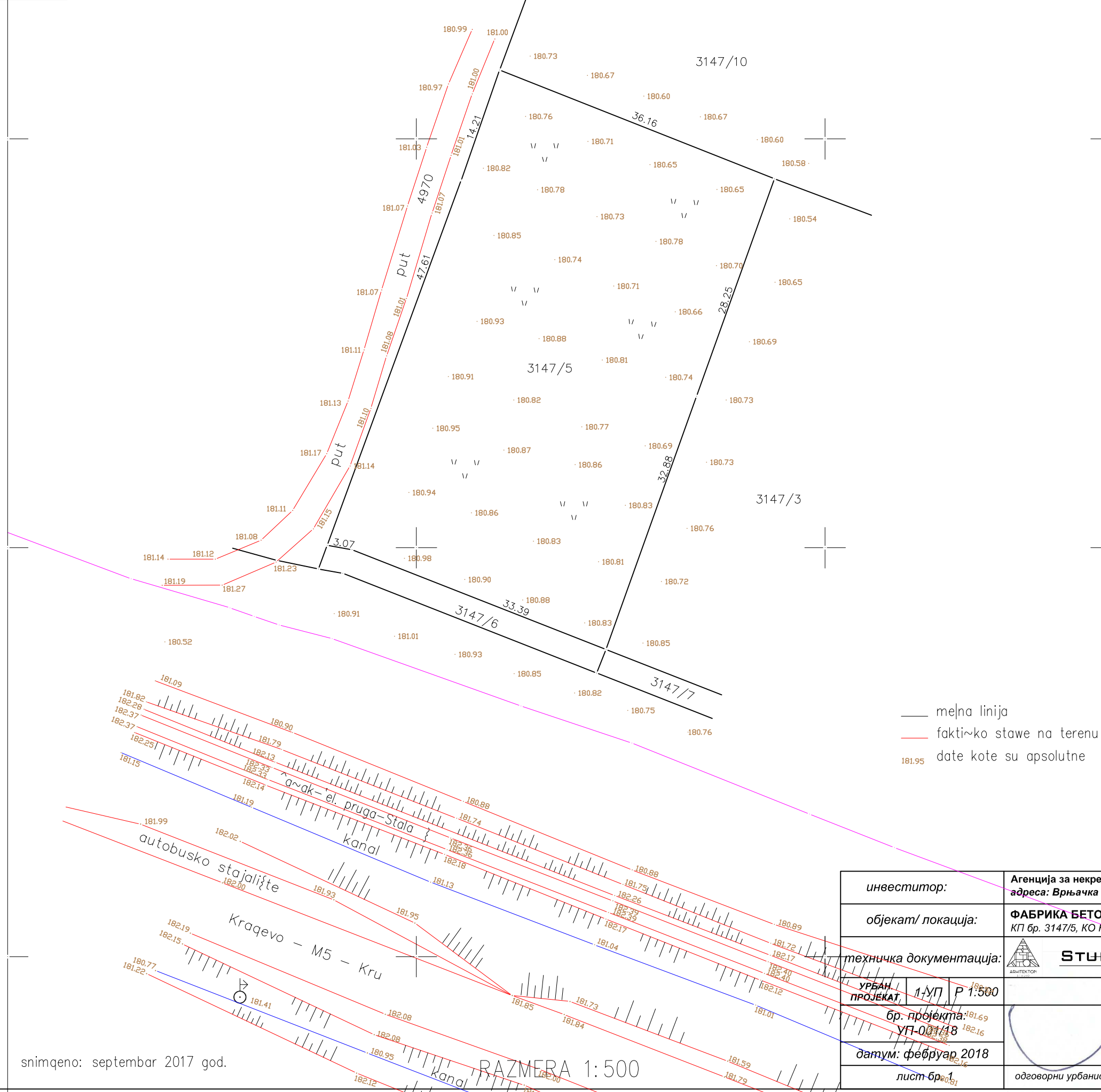

— mejna linija
— faktičko stave na terenu
181.95 date kote su apsolutne

Izradio:
GP-GEOMETRI Vrvačka Bawa

D:\My Documents\PDTPISI PERA I GDRAN\potpisi1.jpg

snimeno: septembar 2017 god.

RAZMERA 1:500

инвеститор:	Агенција за некретнине "БАЊА НЕКРЕТНИНЕ" (мат.бр: 64635859, пиб: 110079040) адреса: Врњачка Бања, Ул. Кнеза Милоша бр. 32	контакт тел: 064/434-0852 dusanarh@yahoo.com dusan@studioarhitekton.com www.studioarhitekton.com
објект/ локација:	ФАБРИКА БЕТОНА СА ПРАТЕЋИМ ОБЈЕКТИМА; КП бр. 3147/5, КО Ново Село	
техничка документација:	ПРОЈЕКТОVANJE, INŽENJERING I IZVOĐENJE RADOVA STUDIO ARHITEKTON I.D. D.O.O. VRNJAČKA BANJA	Врњачка Бања, Ул. 15. октобра бр. 3 ПИБ: 109772842, МАТ бр. 21240141 ТЕКУЋИ ЛИЦЕНЦИОНАЛНИ БРОЈ: 0000000001-98
УРБАН ПРОЈЕКАТ	1-УП Р 1:500	 КАТАРСКО-ТОПОГРАФСКИ ПЛАН СИТУАЦИЈА - ПОСТОЈЕЋЕ СТАЊЕ
бр. пројекта:	УП-001/18	
датум:	фебруар 2018	ИНЖЕЊЕРСКА КОМПАНИЈА Душан М. Лазовић дипл. инж. арх. 200 1466 14
лист бр. 1		ОДГОВОРНИ УРБАНИСТА
	одговорни урбаниста: Душан ЛАЗОВИЋ, дипл.инг.арх.урбан. (лиценца бр: 200 1466 14)	

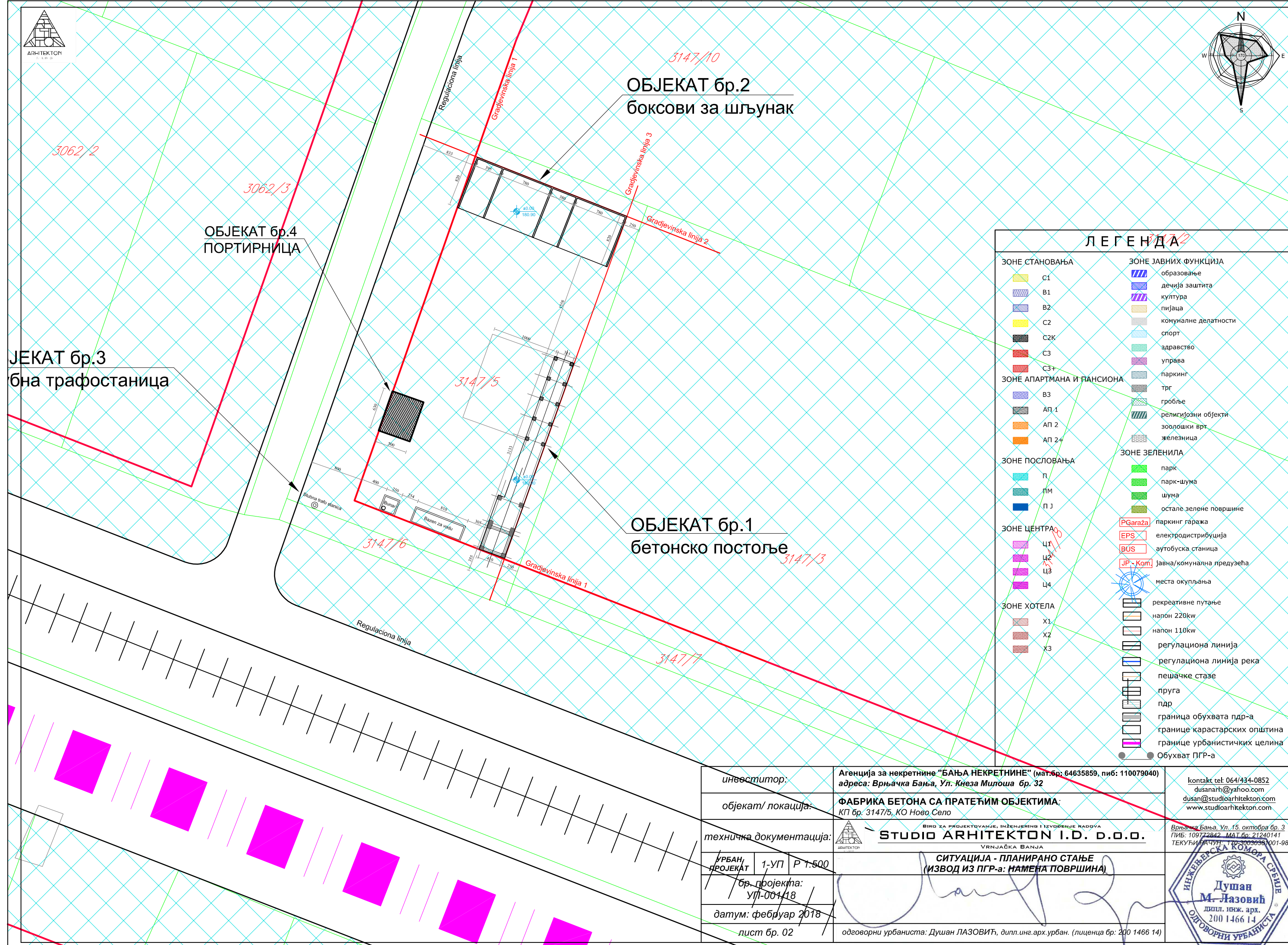
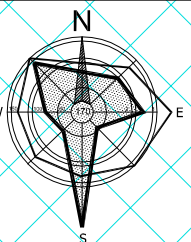



ЛЕГЕНДА

ЗОНЕ СТАНОВАЊА	ЗОНЕ ЈАВНИХ ФУНКЦИЈА
C1	образовање
B1	дечија заштита
B2	култура
C2	пијаца
C2K	комуналне делатности
C3	спорт
C3+	здравство
ЗОНЕ АПАРТМАНА И ПАНСИОНА	управа
V3	паркинг
АП 1	трг
АП 2	гробље
АП 2+	религиозни објекти
ЗОНЕ ПОСЛОВАЊА	зоолошки врт
П	железница
ПМ	ЗОНЕ ЗЕЛЕНИЛА
ПЈ	парк
ЗОНЕ ЦЕНТРА	парк-шума
Ц1	шума
Ц2	остале зелене површине
Ц3	[P]Gаража
Ц4	EPS
ЗОНЕ ХОТЕЛА	BUS
X1	JP - Kom.
X2	места окупљања
X3	рекреативне путање
	напон 220kw
	напон 110kw
	регулациона линија
	регулациона линија река
	пешачке стазе
	пруга
	пдр
	граница обухвата пдр-а
	границе карастарских општина
	границе урбанистичких целина
	Обухват ПГР-а

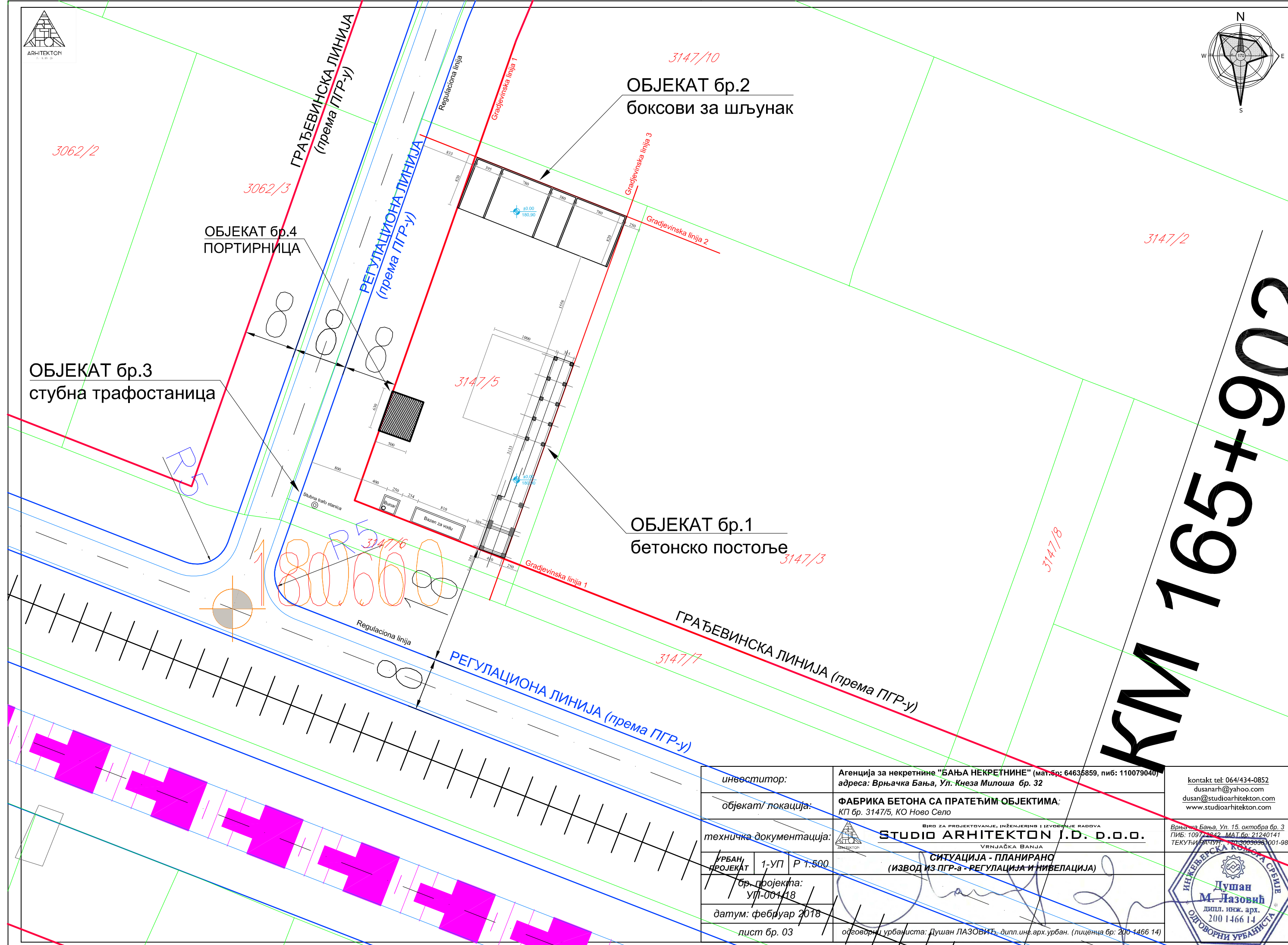
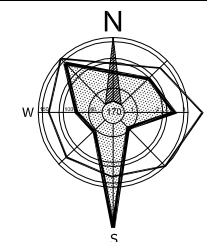
инвеститор:	Агенција за некретнине "БАЊА НЕКРЕТНИНЕ" (мат.бр: 64635859, пиб: 110079040) адреса: Врњачка Бања, Ул. Кнеза Милоша бр. 32	контакт тел: 064/434-0852 dusanarh@yahoo.com dusan@studioarhitekton.com www.studioarhitekton.com
објект/ локација:	ФАБРИКА БЕТОНА СА ПРАТЕЋИМ ОБЈЕКТИМА: КП бр. 3147/5, КО Ново Село	
техничка документација:	БИРО ЗА ПРОЈЕКТОВАЊЕ, ИНЖЕНЈЕРИНГ И ИЗВОЂЕЊЕ РАДОВА STUDIO ARHITEKTON I.D. D.O.O. VRNJAČKA BANJA	Врњачка Бања, Ул. 15. Октобра бр. 3 ПИБ: 10972842 - МАТ бр. 21240141 ТЕКУЋИМ ДИПЛОМАТИМ БР. 0000000001-98
УРБАН ПРОЈЕКАТ	1-УП Р 1:500	Врњачка Бања, Ул. 15. Октобра бр. 3 ПИБ: 10972842 - МАТ бр. 21240141 ТЕКУЋИМ ДИПЛОМАТИМ БР. 0000000001-98
бр. пројекта:	ул-001/18	
датум:	фебруар 2018	
лист бр.	02	
	одговорни урбаниста: Душан ЛАЗОВИЋ, дипл.инг.арх.урбан. (лиценца бр: 200146614)	



КМ 165+902

инвеститор:	Агенција за некретнине "БАЊА НЕКРЕТНИНЕ" (мат.бр: 64635859, пиб: 110079040) адреса: Врњачка Бања, Ул. Кнеза Милоша бр. 32	контакт тел: 064/434-0852 dusanarh@yahoo.com dusan@studioarhitekton.com www.studioarhitekton.com
објект/ локација:	ФАБРИКА БЕТОНА СА ПРАТЕЋИМ ОБЈЕКТИМА: КП бр. 3147/5, КО Ново Село	
техничка документација:	 STUDIO ARHITEKTON I.D. D.O.O. БИРО ЗА ПРОЈЕКТОВАЊЕ, ИНЖЕНЈЕРИНГ И ИЗВОЂЕЊЕ РАДОВА VRNJAČKA BANJA	Врњачка Бања, Ул. 15. Октобра бр. 3 ПИБ: 10972842 МАТ бр. 21240141 ТЕКУЋИМ ЛОКАЦИОНИМ ПЛАНОВИМА 001-98
УРБАН ПРОЈЕКАТ	1-УП Р 1:500	СИТУАЦИЈА - ПЛАНИРАНО (ИЗВОД ИЗ ПГР-а - РЕГУЛАЦИЈА И НИВЕЛАЦИЈА)
бр. пројекта:	ул-001/18	 Душан М. Лазовић дипл. инж. арх. 200 1466 14
датум:	фебруар 2018	
лист бр.	03	
	одговорни урбаниста: Душан ЛАЗОВИЋ, дипл. инж. арх. урбан. (лиценца бр: 200-1466 14)	

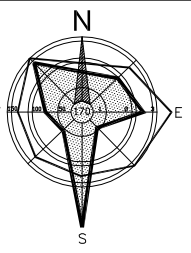













ОБЈЕКАТ бр.2
боксови за шљунак

СЕПТИЧКА ЈАМА
2 x Ø1200
ОБЈЕКАТ бр.4
ПОРТИРНИЦА

ОБЈЕКАТ бр.3
стубна трафостаница

ОБЈЕКАТ бр.1
бетонско постоље

ЛЕГЕНДА

-  Граница парцеле
-  Регулациона линија
-  Грађевинска линија
-  Постојеће висинске коте
-  Висинске коте
-  Постојећи објекти
-  Објекат 1 - Фабрика бетона
-  Објекат 2 - Боксови за шљунак
-  смер кретања ВОЗИЛА
-  водоводна МРЕЖА
-  канализациона МРЕЖА
-  ХИДРАНТСКА МРЕЖА

инвеститор:	Агенција за некретнине "БАЊА НЕКРЕТНИНЕ" (мат.бр: 64635859, пиб: 110079040) адреса: Врњачка Бања, Ул. Кнеза Милоша бр. 32	kontakt tel: 064/434-0852 dusanarh@yahoo.com dusan@studioarhitekton.com www.studioarhitekton.com
објекат/ локација:	ФАБРИКА БЕТОНА СА ПРАТЕЋИМ ОБЈЕКТИМА; КП бр. 3147/5, КО Ново Село	
техничка документација:	УРБАН. ПРОЈЕКАТ	Врњачка Бања, Ул. 15. октобра бр. 3 ПИБ: 109724111 ТЕКУЋИ РАЧУНА: КОМ/3038/1001-98
бр. пројекта: УП-001/18	1-УП Р 1:500	STUDIO ARHITEKTON I.D. D.O.O. VRNJAČKA BANJA
датум: фебруар 2018	СИТУАЦИЈА - ПЛАНИРАНО СТАЊЕ	Душан М. Лазовић дипл. инж. арх. 200 1466 14
лист бр. 04	одговорни урбаниста: Душан ЛАЗОВИЋ, дипл.инг.арх.урбан. (лиценца бр: 200 1466 14)	ОДГОВОРНИ УРБАНИСТА

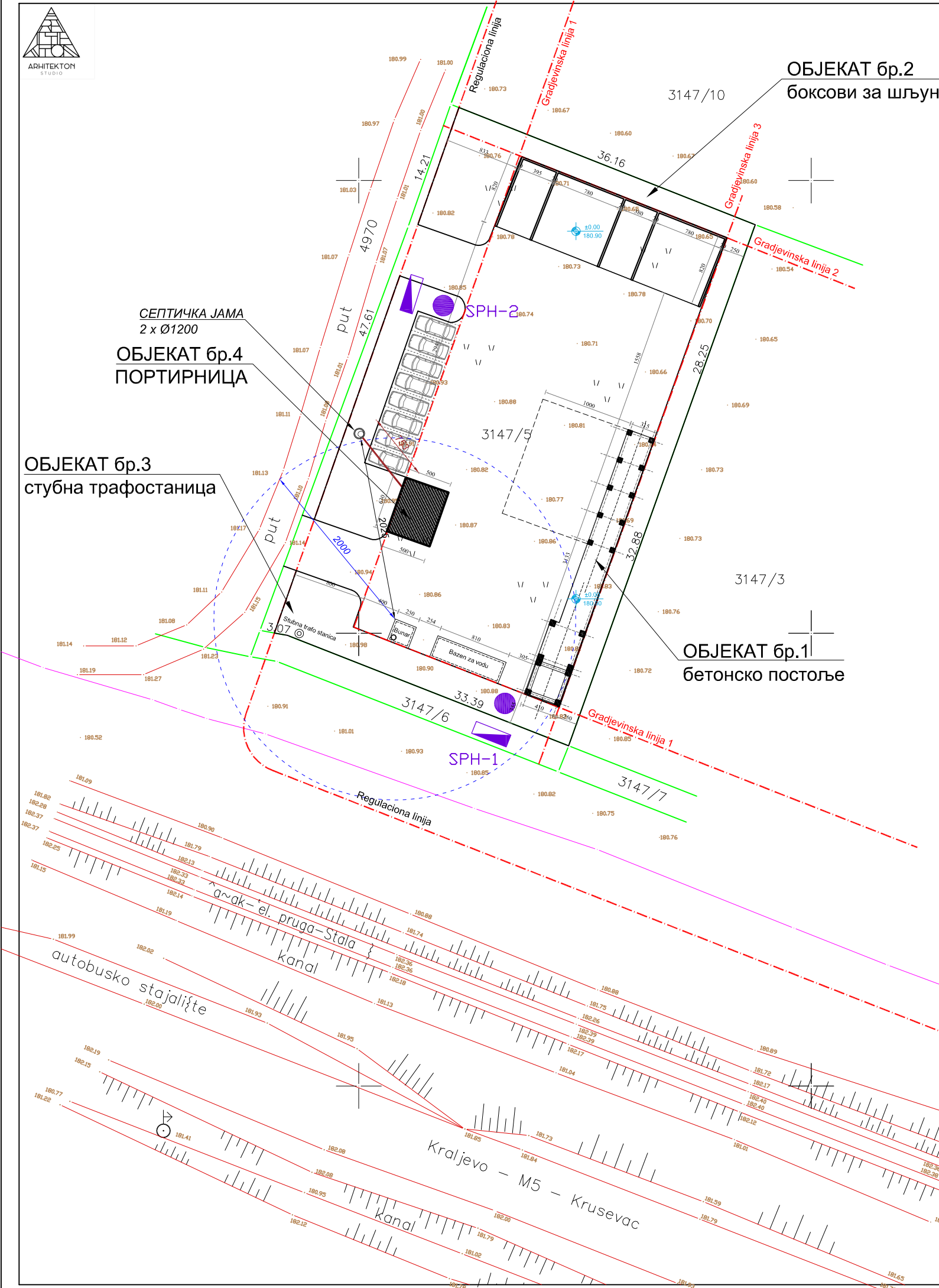

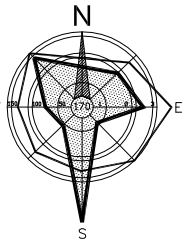

ОБЈЕКАТ бр.2
боксови за шљунак

СЕПТИЧКА ЈАМА
2 x Ø1200
ОБЈЕКАТ бр.4
ПОРТИРНИЦА

ОБЈЕКАТ бр.3
стубна трафостаница

ОБЈЕКАТ бр.1
бетонско постоље

зелене површине (мин 20%): 27,49% (P=608 m²)
бр. паркинг места: 8

ЛЕГЕНДА

- Граница парцеле
- Регулациона линија
- Грађевинска линија
- Постојеће висинске коте
- Висинске коте
- Постојећи објекти
- Објекат 1 - Фабрика бетона
- Објекат 2 - Боксови за шљунак
- смер кретања ВОЗИЛА
- водоводна МРЕЖА
- канализациона МРЕЖА
- ХИДРАНТСКА МРЕЖА

инвеститор:	Агенција за некретнине "БАЊА НЕКРЕТНИНЕ" (мат.бр: 64635859, пиб: 110079040) адреса: Врњачка Бања, Ул. Кнеза Милоша бр. 32	kontakt tel: 064/434-0852 dusanarh@yahoo.com dusan@studioarhitekton.com www.studioarhitekton.com
објект/ локација:	ФАБРИКА БЕТОНА СА ПРАТЕЋИМ ОБЈЕКТИМА; КП бр. 3147/5, КО Ново Село	Врњачка Бања, Ул. 15. октобра бр. 3 ПИБ: 109724111 ТЕКУЋИ РАЧУНАРСКА КОМ. БРОЈ: 381001-98
техничка документација:	УРБАН. ПРОЈЕКАТ	STUDIO ARHITEKTON I.D. D.O.O. VRNJAČKA BANJA
бр. пројекта: УП-001/18	1-УП Р 1:500	СИТУАЦИЈА САОБРАЋАЈ / ПАРКИРАЊЕ / ХОРТИКУЛТУРАЛНО УРЕЂЕЊЕ
датум: фебруар 2018		Душан М. Лазовић дипл. инж. арх. 200 1466 14
лист бр. 05	одговорни урбаниста: Душан ЛАЗОВИЋ, дипл.инг.арх.урбан. (лиценца бр: 200 1466 14)	



ОБЈЕКАТ бр.2
боксови за шљунак

ОБЈЕКАТ бр.4
ПОРТИРНИЦА

ОБЈЕКАТ бр.3
стубна трафостаница од 100kW
мах. једновремена снага 100kW
инсталисана снага 120kW.

ОБЈЕКАТ бр.1
бетонско постоље

ЛЕГЕНДА

- Граница парцеле
- Регулациона линија
- Грађевинска линија
- Постојеће висинске коте
- Висинске коте
- Постојећи објекти
- Објекат 1 - Фабрика бетона
- Објекат 2 - Боксови за шљунак
- смер кретања ВОЗИЛА
- водоводна МРЕЖА
- канализациона МРЕЖА
- ХИДРАНТСКА МРЕЖА

инвеститор:	Агенција за некретнине "БАЊА НЕКРЕТНИНЕ" (мат.бр: 64635859, пиб: 110079040) адреса: Врњачка Бања, Ул. Кнеза Милоша бр. 32	kontakt tel: 064/434-0852 dusanarh@yahoo.com dusan@studioarhitekton.com www.studioarhitekton.com
објекат/ локација:	ФАБРИКА БЕТОНА СА ПРАТЕЋИМ ОБЈЕКТИМА; КП бр. 3147/5, КО Ново Село	
техничка документација:	STUDIO ARHITEKTON I.D. D.O.O. BIRU ZA PROJEKTOVANJE, INZINJERING I IZVOĐENJE RADOVA VRNJAČKA BANJA	Врњачка Бања, Ул. 15. октобра бр. 3 ПИБ: 109724111 ТЕКУЋИ РАЧУНА: КОМ/3038/1001-98
УРБАН. ПРОЈЕКАТ	1-УП Р 1:500	 СИТУАЦИЈА - ИНФРАСТРУКТУРНИ ПРИКЉУЧЦИ -
бр. пројекта:	УП-001/18	
датум:	фебруар 2018	
лист бр. 06	одговорни урбаниста: Душан ЛАЗОВИЋ, дипл.инг.арх.урбан. (лиценца бр: 200 1466 14)	

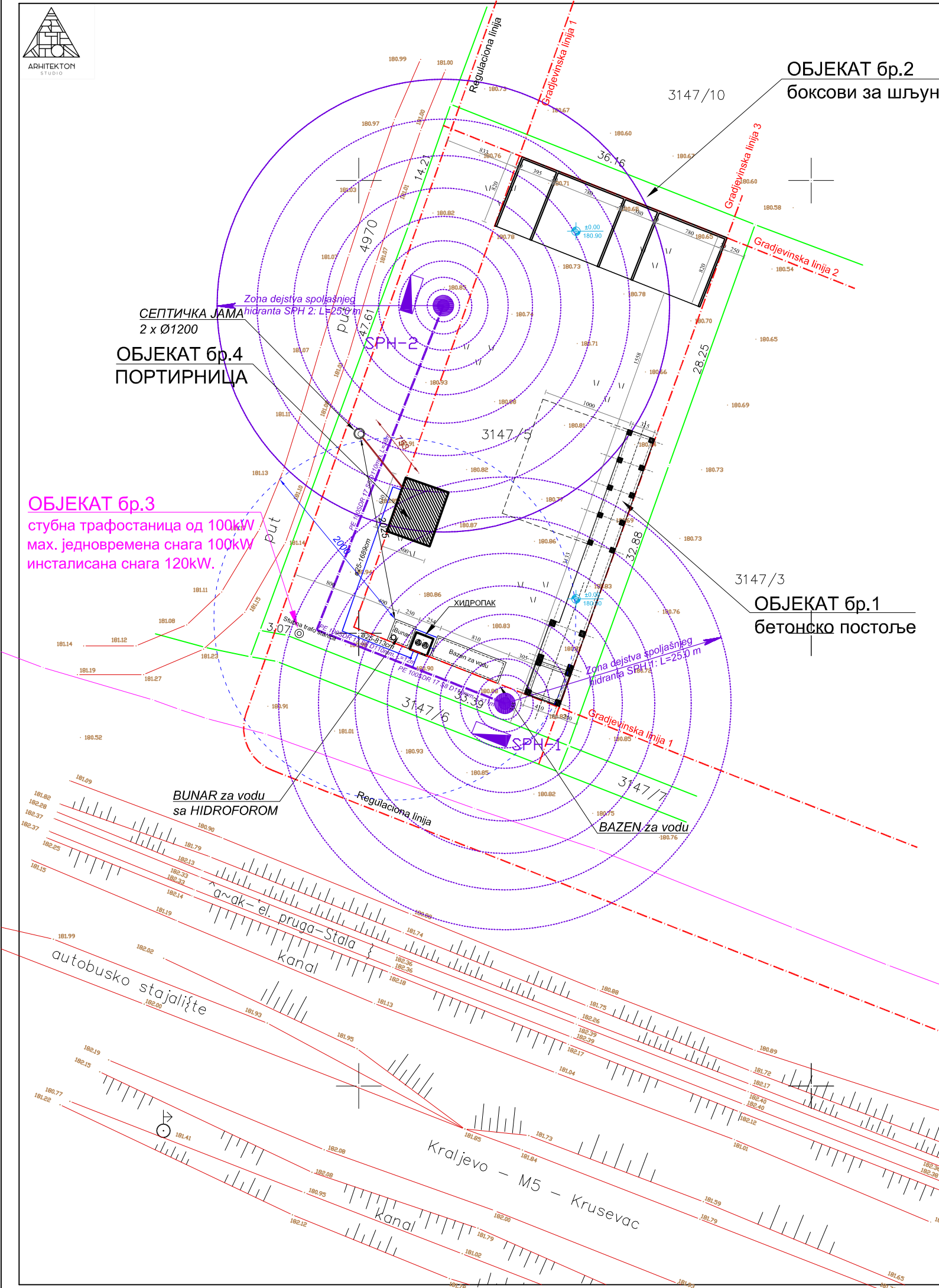

ГРАФИЧКИ ПРИЛОЗИ

- ИДЕЈНО РЕШЕЊЕ -

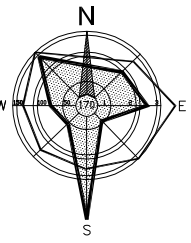





ОБЈЕКАТ бр.2
боксови за шљунак

СЕПТИЧКА ЈАМА
2 x Ø1200
ОБЈЕКАТ бр.4
ПОРТИРНИЦА

ОБЈЕКАТ бр.3
стубна трафостаница

ОБЈЕКАТ бр.1
бетонско постоље

LEGENDA

-  Граница парцеле
-  Регулациона линија
-  Грађевинска линија
-  Постојеће висинске коте
-  Висинске коте
-  Постојећи објекти
-  Објекат 1 - Фабрика бетона
-  Објекат 2 - Боксови за шљунак
-  смер кретања

инвеститор:	Агенција за некретнине "БАЊА НЕКРЕТНИНЕ" (мат.бр: 64635859, пиб: 110079040) адреса: Врњачка Бања, Ул. Кнеза Милоша бр. 32		контакт тел: 064/434-0852 dusanarh@yahoo.com dusan@studioarhitekton.com www.studioarhitekton.com
објекат/ локација:	ФАБРИКА БЕТОНА СА ПРАТЕЋИМ ОБЈЕКТИМА; КП бр. 3147/5, КО Ново Село		
техничка документација:	BIRO ZA PROJEKTOVANJE, INZINJERING I IZVOENJE RADOVA STUDIO ARHITEKTON I.D. D.O.O. VRNJAČKA BANJA		Врњачка Бања, Ул. 15. октобра бр. 3 ПИБ: 109772842 - МАТ. бр. 21240141 ТЕКУЋИ РАЧУН: 170-30030381001-98
ИДР	1-АР	Р 1:500	
бр. пројекта: УП-001/18			
датум: фебруар 2018			
лист бр. 01			одговорни пројектант: Драган Пејанац, дипл. инж. арх. (лиценца бр: 300 5778 03)

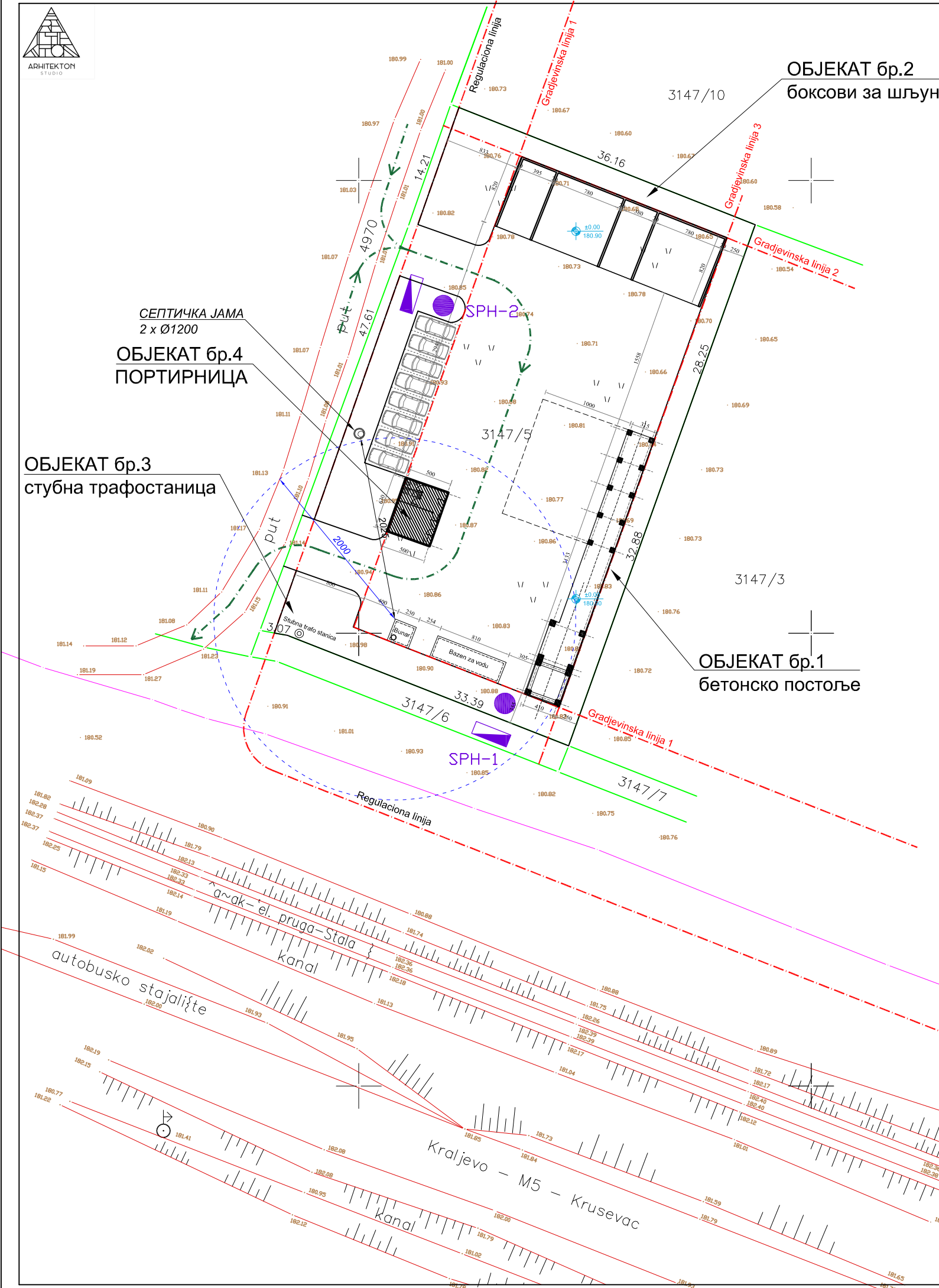

OSNOVA TEMELJA

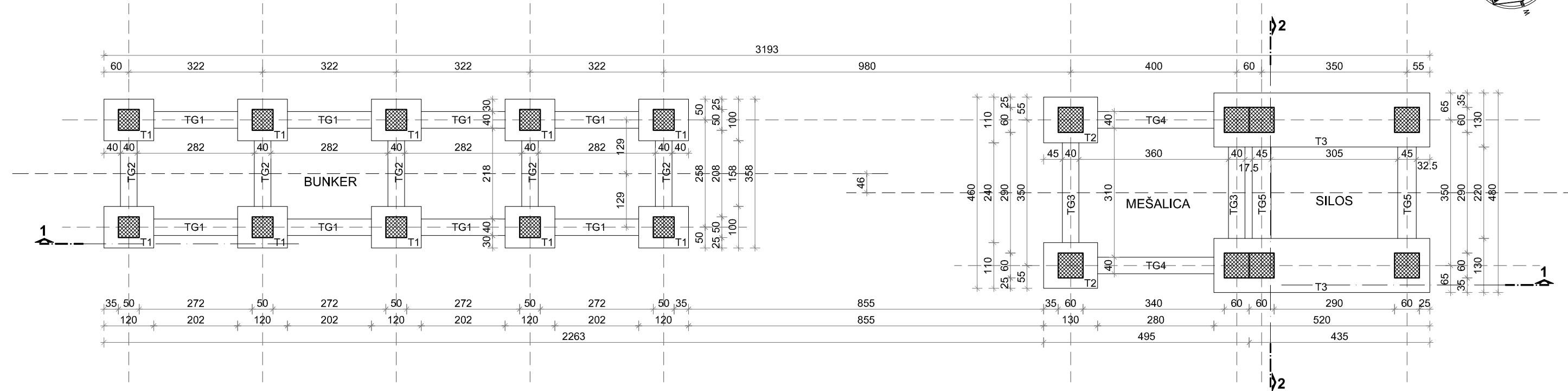
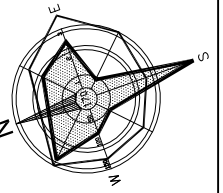

OSNOVA STUBOVA

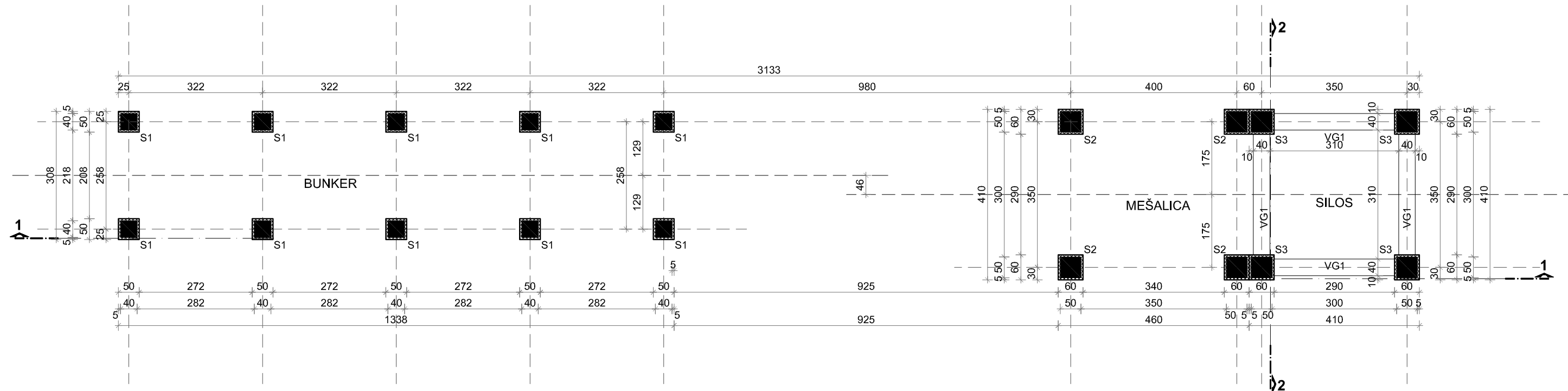

инвеститор:	Агенција за некретнине "БАЊА НЕКРЕТНИНЕ" (мат.бр: 64635859, пиб: 110079040) адреса: Врњачка Бања, Ул. Кнеза Милоша бр. 32	kontakt tel: 064/434-0852 dusanarh@yahoo.com dusan@studioarhitekton.com www.studioarhitekton.com
објект/ локација:	ФАБРИКА БЕТОНА СА ПРАТЕЋИМ ОБЈЕКТИМА; КП бр. 3147/5, КО Ново Село	
техничка документација:	БИРО ЗА ПРОЈЕКТОВАЊЕ, ИНЖЕЊЕРИНГ И ИЗВОДБЕНЕ РАДОВА STUDIO ARHITEKTON I.D. D.O.O. VRNJAČKA BANJA	Врњачка Бања, Ул. 15. октобра бр. 3 ПИБ: 109772842 – МАТ.бр: 21240141 ТЕКУЋИ РАЧУН: 170-30030381001-98
ИДР	1-АР Р 1:100	
бр. пројекта:	УП-001/18	
датум:	фебруар 2018	
лист бр:	02	одговорни пројектант: Драган Пећанац, дипл. инж. арх. (лиценца бр: 300 5778 03)



PRESEK 1-1

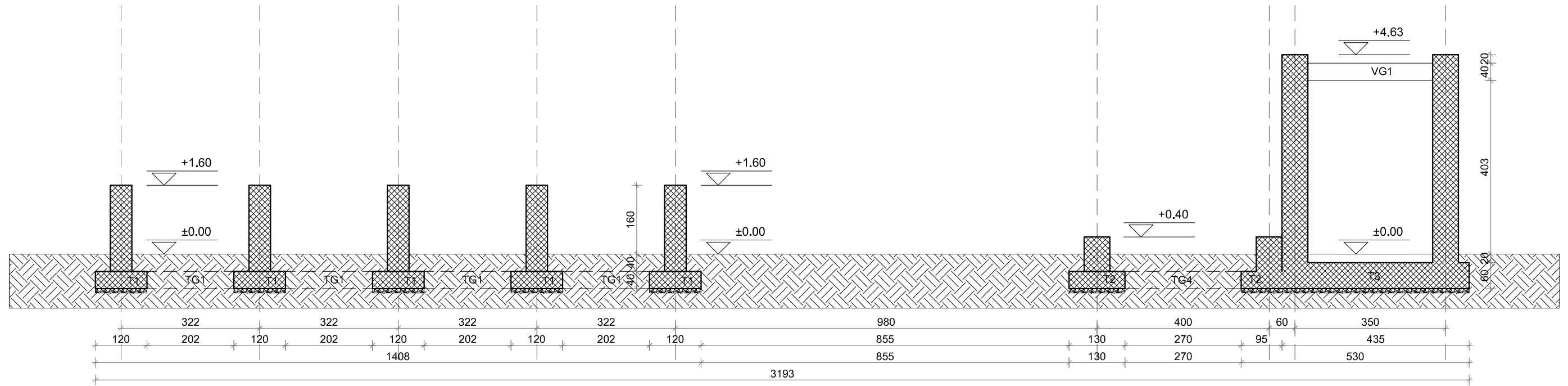

PRESEK 2-2

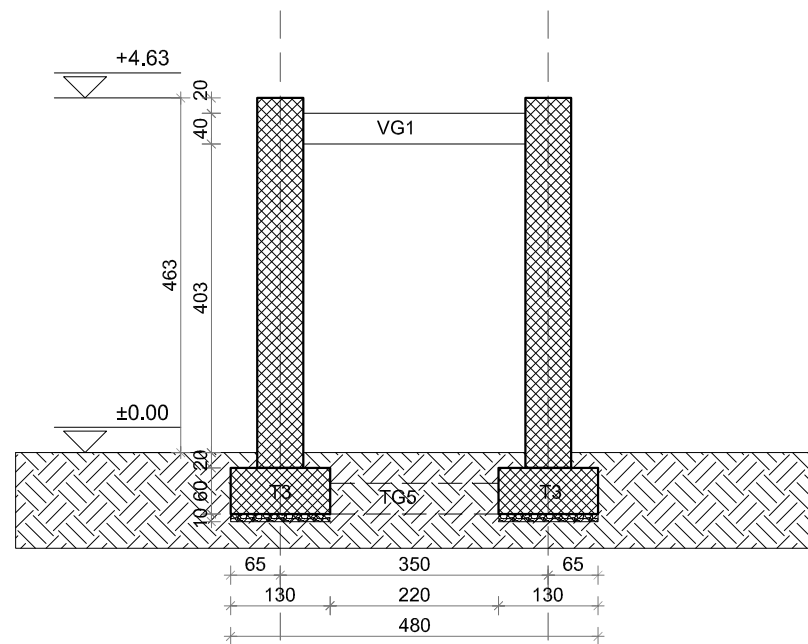

инвеститор:	Агенција за некретнине "БАЊА НЕКРЕТНИНЕ" (мат.бр: 64635859, пиб: 110079040) адреса: Врњачка Бања, Ул. Кнеза Милоша бр. 32	kontakt tel: 064/434-0852 dusanarh@yahoo.com dusan@studioarhitekton.com www.studioarhitekton.com
објект/ локација:	ФАБРИКА БЕТОНА СА ПРАТЕЋИМ ОБЈЕКТИМА; КП бр. 3147/5, КО Ново Село	
техничка документација:	STUDIO ARHITEKTON I.D. D.O.O. БИРО ЗА ПРОЈЕКТОВАЊЕ, ИНЖЕНЈЕРИНГ И ИЗВОДБЕНЈЕ РАДОВА ВРЊАЧКА БАЊА	Врњачка Бања, Ул. 15. октобра бр. 3 ПИБ: 109772842 - МАТ.бр: 21240141 ТЕКУЋИ РАЧУН: 170-30030381001-98
ИДР	1-АР Р 1:100	ПОСТОЉА ФАБРИКЕ БЕТОНА - ОБЈЕКАТ 1 ПРЕСЕК 1-1/ПРЕСЕК 2-2
бр.пројекта: УП-001/18		
датум: фебруар 2018		
лист бр: 03		
		одговорни пројектант: Драган Пеђанац, дипл.инг.арх. (лиценца бр: 300 5778 03)

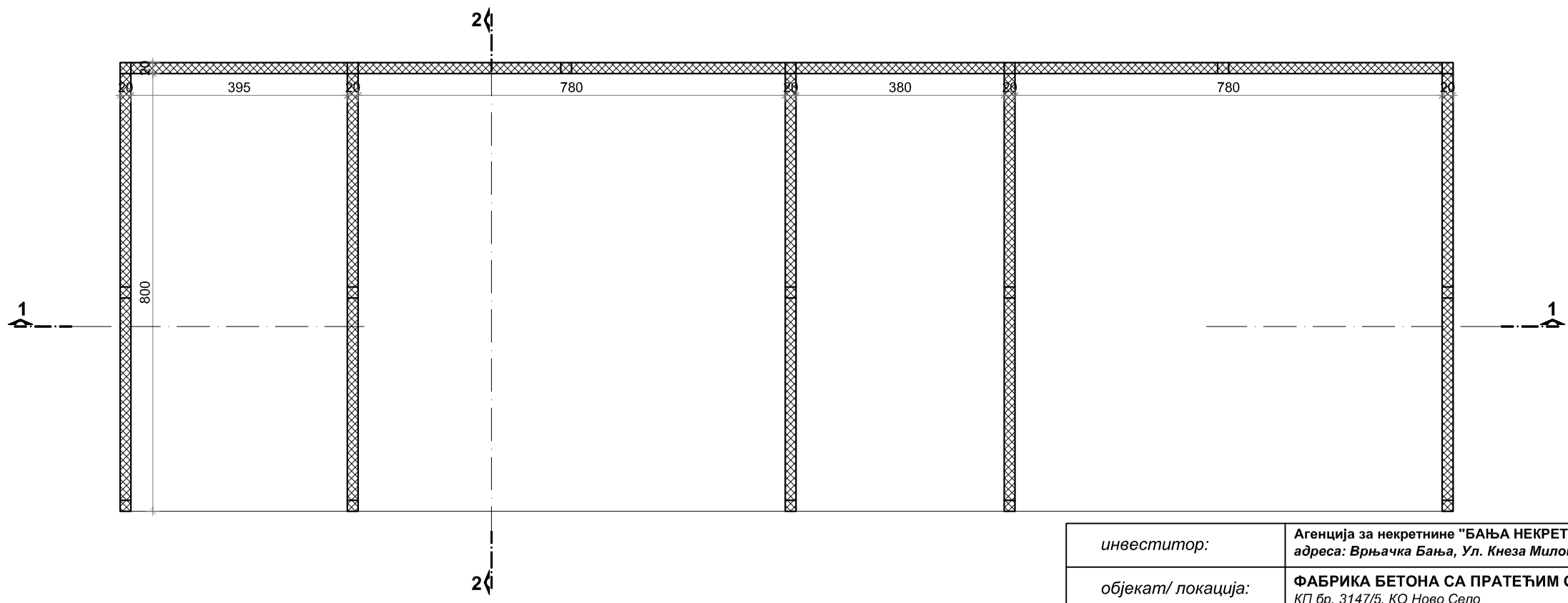
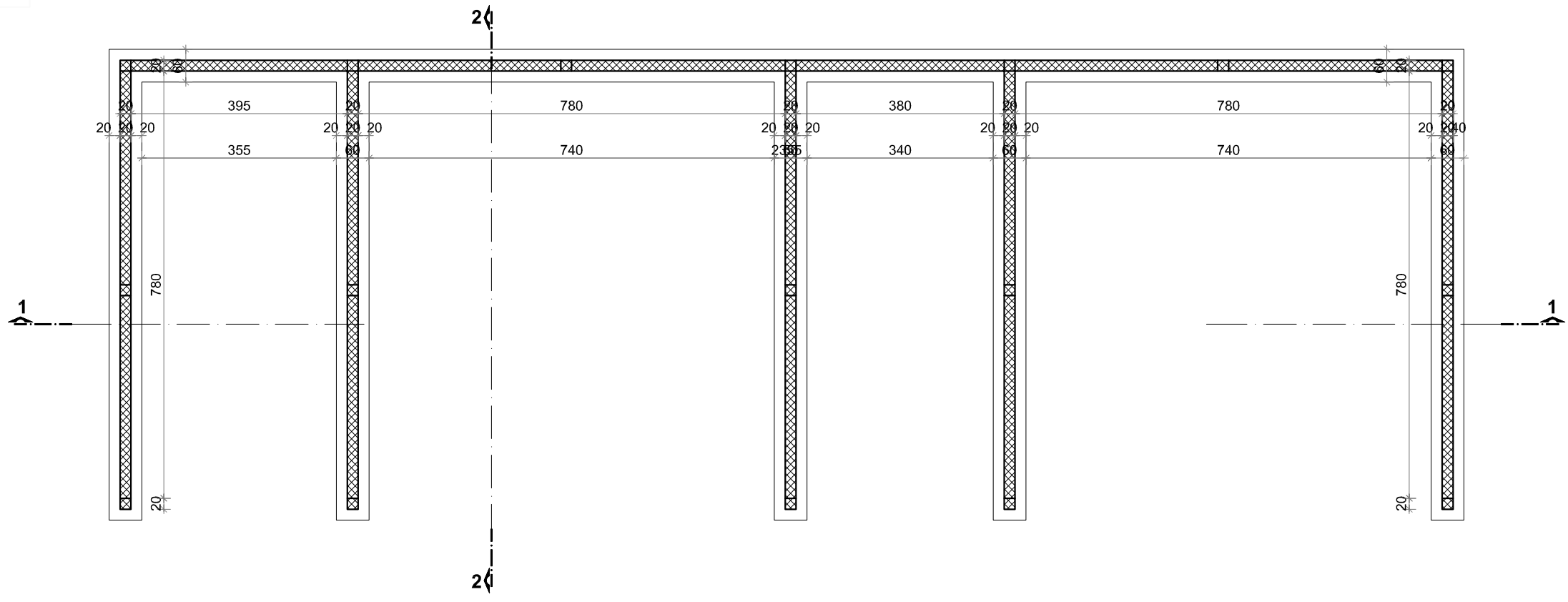
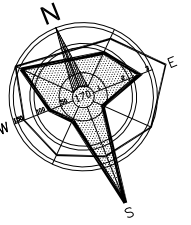

инвеститор:		Агенција за некретнине "БАЊА НЕКРЕТНИНЕ" (мат.бр: 64635859, пиб: 110079040) адреса: Врњачка Бања, Ул. Кнеза Милоша бр. 32		kontakt tel: 064/434-0852 dusanarh@yahoo.com dusan@studioarhitekton.com www.studioarhitekton.com	
објект/ локација:		ФАБРИКА БЕТОНА СА ПРАТЕЋИМ ОБЈЕКТИМА; КП бр. 3147/5, КО Ново Село			
техничка документација:		 БИРО ЗА ПРОЈЕКТОВАЊЕ, ИНЖЕНЈЕРИНГ И ИЗВОДБЕНЈЕ РАДОВА STUDIO ARHITEKTON I.D. D.O.O. VRNJAČKA BANJA		Врњачка Бања, Ул. 15. октобра бр. 3 ПИБ: 109772842 – МАТ.бр: 21240141 ТЕКУЋИ РАЧУН: 170-30030381001-98	
ИДР	1-АР	Р 1:100		ОБЈЕКАТ 2 - БОКСОВИ ЗА ШЉУНАК ОСНОВА ТЕМЕЉА/ОСНОВА НА КОТИ ±4.0М	
бр.пројекта: УП-001/18					
датум: фебруар 2018					
лист бр: 04		одговорни пројектант: Драган Пећанац, дипл.инг.арх. (лиценца бр: 300 5778 03)			



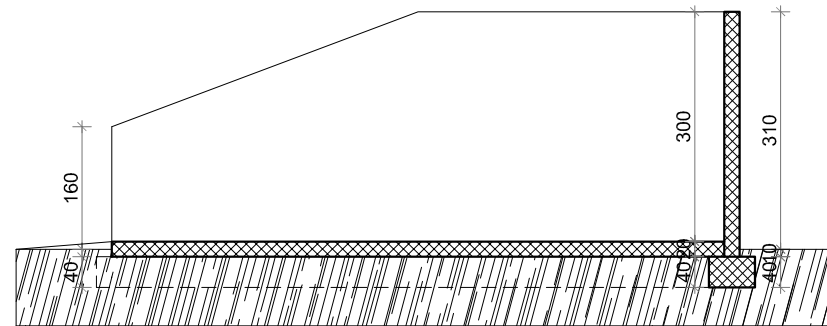
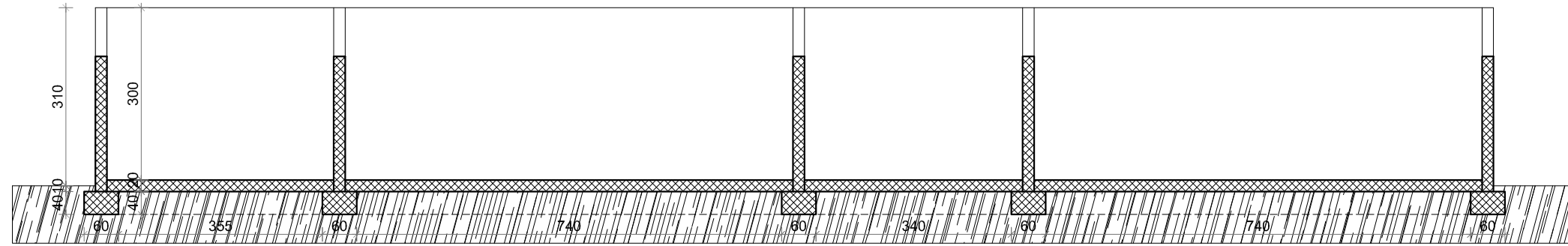

инвеститор:	Агенција за некретнине "БАЊА НЕКРЕТНИНЕ" (мат.бр: 64635859, пиб: 110079040) адреса: Врњачка Бања, Ул. Кнеза Милоша бр. 32		kontakt tel: 064/434-0852 dusanarh@yahoo.com dusan@studioarhitekton.com www.studioarhitekton.com
објект/ локација:	ФАБРИКА БЕТОНА СА ПРАТЕЋИМ ОБЈЕКТИМА; КП бр. 3147/5, КО Ново Село		
техничка документација:	 БИРО ЗА ПРОЈЕКТОВАЊЕ, ИНЖЕНЈЕРИЈА И ИЗВОДБЕНЈЕ РАДОВА STUDIO ARHITEKTON I.D. D.O.O. VRNJAČKA BANJA		Врњачка Бања, Ул. 15. октобра бр. 3 ПИБ: 109772842 - МАТ.бр: 21240141 ТЕКУЋИ РАЧУН: 170-30030381001-98
ИДР	1-АР	Р 1:100	ОБЈЕКАТ 2 - БОКСОВИ ЗА ШЉУНАК ПРЕСЕК 1-1/ПРЕСЕК 2-2
бр.пројекта: УП-001/18			
датум: фебруар 2018			
лист бр: 05		одговорни пројектант: Драган Пеђанац, дипл.инг.арх. (лиценца бр: 300 5778 03)	

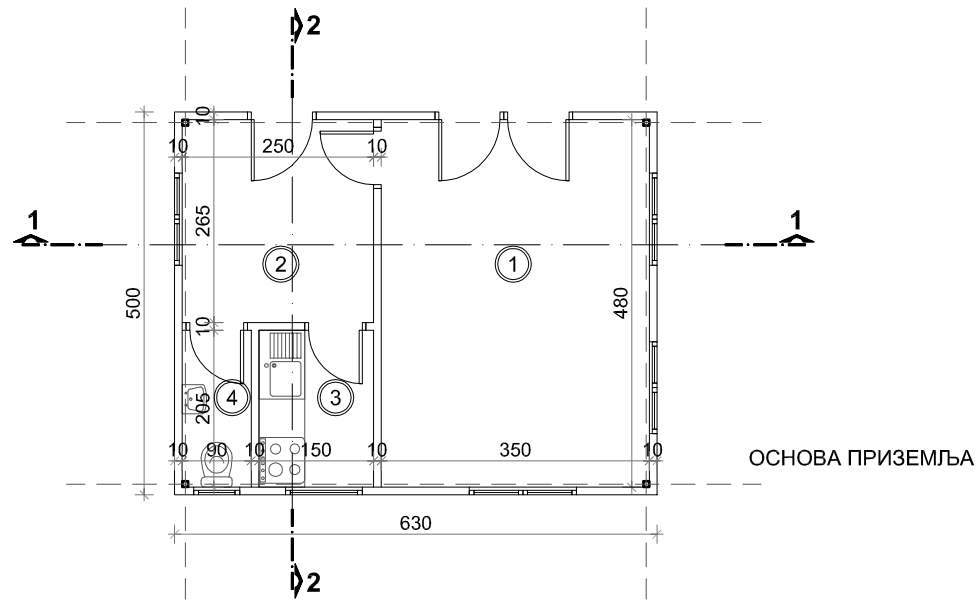
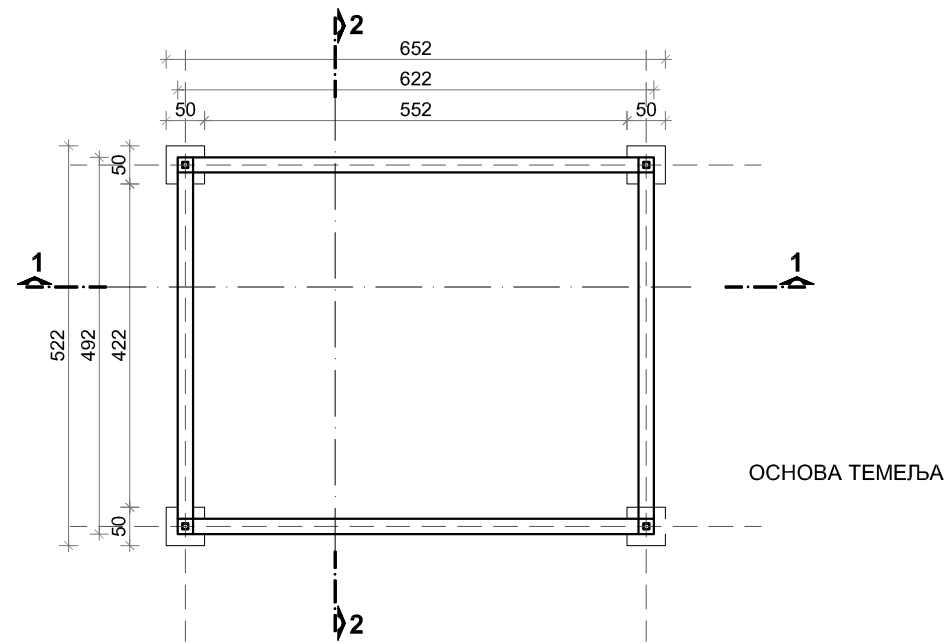
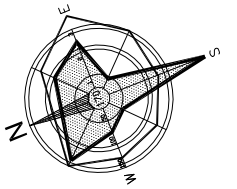

OSNOVA PRIZEMLJA		
OZN. PROST.	NAMENA PROSTORIJE	NETO POVRŠINA
		/ m ² /
1.	Kancelarija	16.79
2.	Hodnik	6.62
3.	Kuhinja	3.08
4.	Sanitarni cvor	1.84
Σ neto		28.33

UKUPNA NETO POVRŠINA	28.33 m ²
UKUPNA BRUTO POVRŠINA	31.50 m ²

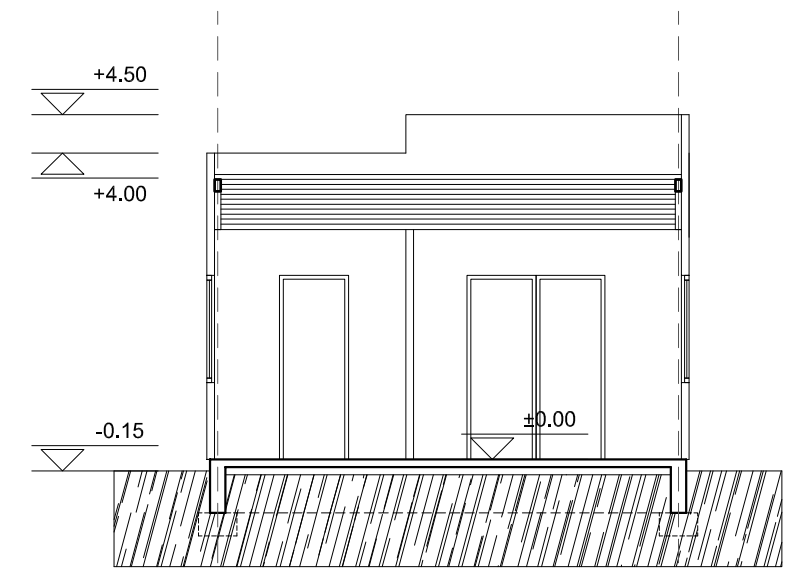

ПРЕСЕК А-А

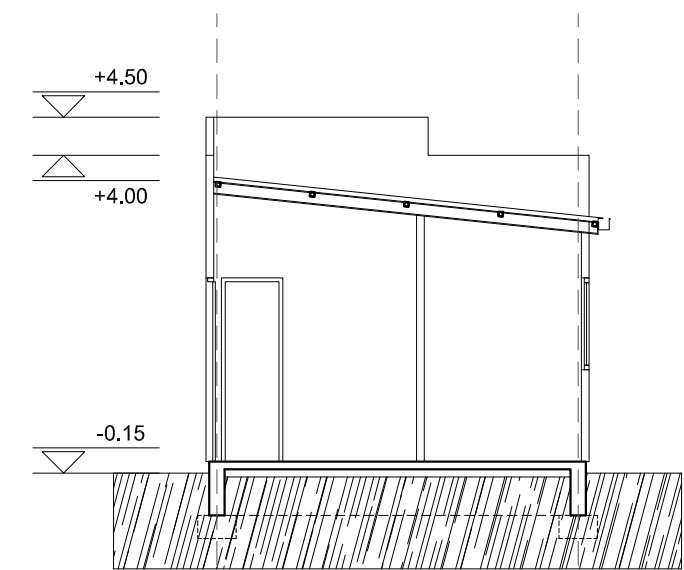

ПРЕСЕК Б-Б

инвеститор:	Агенција за некретнине "БАЊА НЕКРЕТНИНЕ" (мат.бр: 64635859, пиб: 110079040) адреса: Врњачка Бања, Ул. Кнеза Милоша бр. 32	kontakt tel: 064/434-0852 dusanarh@yahoo.com dusan@studioarhitekton.com www.studioarhitekton.com
објект/ локација:	ФАБРИКА БЕТОНА СА ПРАТЕЋИМ ОБЈЕКТИМА; КП бр. 3147/5, КО Ново Село	
техничка документација:	 BIRO ZA PROJEKTOVANJE, INŽENJERING I IZVOĐENJE RADOVA STUDIO ARHITEKTON I.D. D.O.O. VRNJAČKA BANJA	Врњачка Бања, Ул. 15. октобра бр. 3 ПИБ: 109772842 – МАТ.бр: 21240141 ТЕКУЋИ РАЧУН: 170-30030381001-98
ИДР	1-АР Р 1:100	ОБЈЕКАТ 4 - ПОРТИРНИЦА ОСНОВА & ПРЕСЕК
бр. пројекта:	УП-001/18	
датум:	фебруар 2018	
лист бр:	06	
	одговорни пројектант: Драган Пеšanaц, дипл.инг.арх. (лиценца бр: 300 5778 03)	

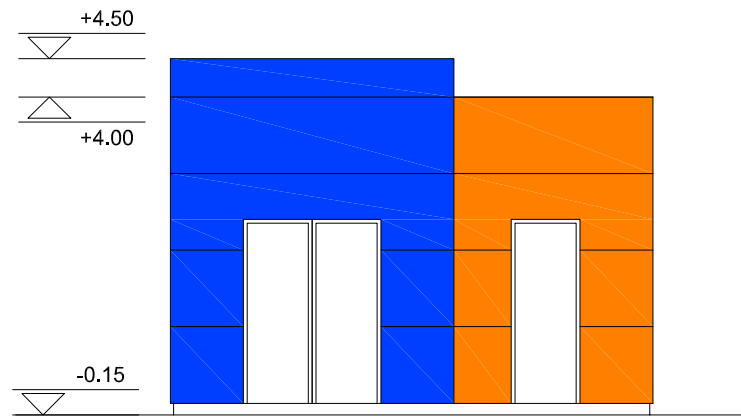

ЈУГОИСТОЧНА ФАСАДА

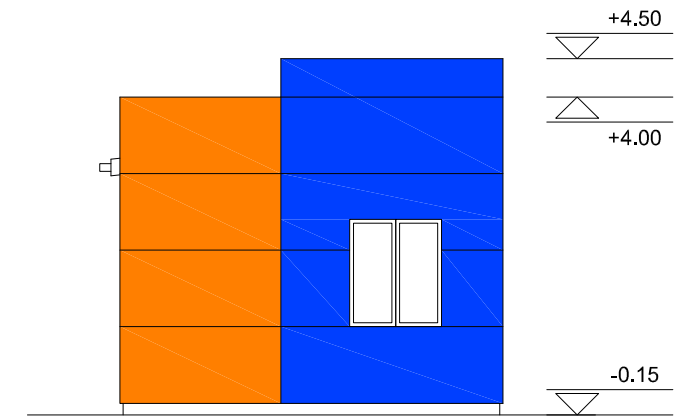

ЈУГОЗАПАДНА ФАСАДА

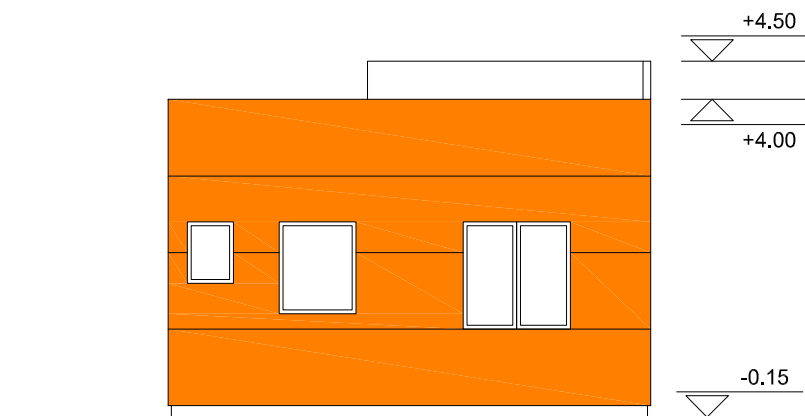

СЕВЕРОЗАПАДНА ФАСАДА

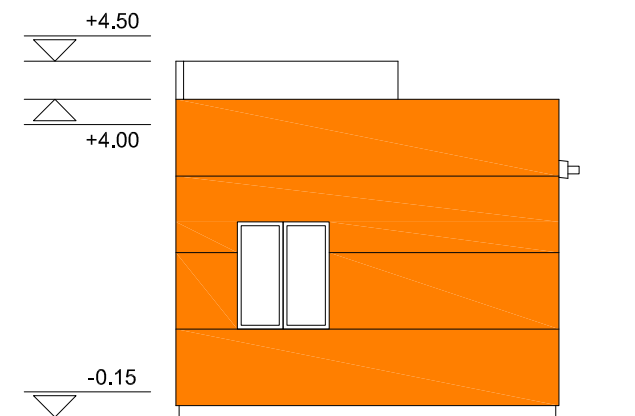

СЕВЕРОИСТОЧНА ФАСАДА

инвеститор:	Агенција за некретнине "БАЊА НЕКРЕТНИНЕ" (мат.бр: 64635859, пиб: 110079040) адреса: Врњачка Бања, Ул. Кнеза Милоша бр. 32	kontakt tel: 064/434-0852 dusanarh@yahoo.com dusan@studioarhitekton.com www.studioarhitekton.com
објект/ локација:	ФАБРИКА БЕТОНА СА ПРАТЕЋИМ ОБЈЕКТИМА; КП бр. 3147/5, КО Ново Село	
техничка документација:	 БИРО ЗА ПРОЈЕКТОВАЊЕ, ИНЖЕНЈЕРИЊ И ИЗВОДБЕНЈЕ РАДОВА STUDIO ARHITEKTON I.D. D.O.O. VRNJAČKA BANJA	Врњачка Бања, Ул. 15. октобра бр. 3 ПИБ: 109772842 - МАТ.бр: 21240141 ТЕКУЋИ РАЧУН: 170-30030381001-98
ИДР	1-АР Р 1:100	ОБЈЕКАТ 4 - ПОРТИРНИЦА КАРАКТЕРИСТИЧНЕ ФАСАДЕ
бр. пројекта:	УП-001/18	 Драгана Пеђанац дипл. инж. арх. 300 5778 03 ОДГОВОРНИ ПРОЈЕКТАНТ
датум:	фебруар 2018	
лист бр:	07	
	одговорни пројектант: Драгана Пеђанац, дипл. инж. арх. (лиценца бр: 300 5778 03)	