

Меморандум наручиоца



Меморандум

нaрyчиoцa

## КОНКУРСНА ДОКУМЕНТАЦИЈА

**ЗА ЈАВНУ НАБАВКУ РАДОВА:**

**ГРАЂЕВИНСКИ РАДОВИ НА РЕКОНСТРУКЦИЈИ МОСТА У ЛИПОВИ**

**Ознака из Општег речника набавке:**

45221000 – Радови на изградњи мостова и тунела, окана и подземних железница

**ОТВОРЕНИ ПОСТУПАК**

БРОЈ ЈАВНЕ НАБАВКЕ: 24/17

УКУПАН БРОЈ СТРАНА: 78

ОБЈАВЉЕНО НА ПОРТАЛУ ЈАВНИХ НАБАВКИ  
(01.08.2017.године)

<b><i>Рок за достављање понуда</i></b>	14.08.2017.год. до 12,00 часова
<b><i>Јавно отварање понуда</i></b>	14.08.2017.год. у 12,30 часова

Општина Врњачка Бања, август 2017.године

На основу чл. 32, 61, 131б, 131в, и 131г Закона о јавним набавкама („Службени гласник РС” бр. 124/12, 14/15 и 68/15 ), члана 2. Правилника о обавезним елементима конкурсне документације у поступцима јавних набавки и начину доказивања испуњености услова („Службени гласник РС” број 86/15), Одлуке о покретању поступка јавне набавке бр: **24/17**, (број одлуке):400-1630/17 од 01.08.2017. године и Решења о образовању Комисије за јавну набавку бр:**24/17**, (број решења)020-173/17од 01.08.2017.године, припремљена је

## **К О Н К У Р С Н А Д О К У М Е Н Т А Ц И Ј А**

### **ЗА ЈАВНУ НАБАВКУ РАДОВА: ГРАЂЕВИНСКИ РАДОВИ НА РЕКОНСТРУКЦИЈИ МОСТА У ЛИПОВИ, У ОТВОРЕНОМ ПОСТУПКУ, ЈН БРОЈ:24/17**

Конкурсна документација садржи :

<b>Поглавље</b>	<b>Назив поглавља</b>	<b>Стр ана</b>
I	ОПШТЕ ПОДАТКЕ О ЈАВНОЈ НАБАВЦИ	4
II	ПОДАТКЕ О ПРЕДМЕТУ ЈАВНЕ НАБАВКЕ	5
III	ВРСТУ, ТЕХНИЧКЕ КАРАКТЕРИСТИКЕ, КВАЛИТЕТ, КОЛИЧИНУ И ОПИС РАДОВА, РОК ИЗВРШЕЊА, МЕСТО ИЗВРШЕЊА И СЛ.	5
IV	ТЕХНИЧКУ ДОКУМЕНТАЦИЈУ И ПЛАНОВЕ	10
V	УСЛОВЕ ЗА УЧЕШЋЕ У ПОСТУПКУ ЈАВНЕ НАБАВКЕ ИЗ ЧЛ. 75. И 76. ЗАКОНА И УПУТСТВО КАКО СЕ ДОКАЗУЈЕ ИСПУЊЕНОСТ УСЛОВА	17
VI	УПУТСТВО ПОНУЂАЧИМА КАКО ДА САЧИНЕ ПОНУДУ	27
VII	ОБРАЗАЦ ПОНУДЕ	38
VIII	ОБРАЗАЦ ИЗЈАВЕ О НЕЗАВИСНОЈ ПОНУДИ	42
IX	ОБРАЗАЦ ТРОШКОВА ПРИПРЕМЕ ПОНУДЕ	43
X	МОДЕЛ УГОВОРА	44
XI	ОБРАЗАЦ СТРУКТУРЕ ЦЕНЕ	55
XII	ОБРАЗАЦ ИЗЈАВЕ ПОНУЂАЧА О ИСПУЊАВАЊУ УСЛОВА ИЗ ЧЛАНА 75.СТ. 1. ТАЧ. 1) – 4) ЗЈН	64
XIII	ОБРАЗАЦ ИЗЈАВЕ ПОДИЗВОЂАЧА О ИСПУЊАВАЊУ УСЛОВА ИЗ ЧЛАНА 75.СТ. 1. ТАЧ. 1) – 4) ЗЈН	65
XIV	ОБРАЗАЦ ИЗЈАВЕ О ПОШТОВАЊУ ОБАВЕЗА ИЗ ЧЛ. 75. СТ. 2. ЗАКОНА	66
XV	ОБРАЗАЦ ИЗЈАВЕ ПОНУЂАЧА О ИСПУЊАВАЊУ УСЛОВА ИЗ ЧЛАНА 76. ЗЈН	67
XVI	ОБРАЗАЦ ИЗЈАВЕ О ДОСТАВЉАЊУ ПОЛИСЕ ОСИГУРАЊА	68
XVII	ОБРАЗАЦ ИЗЈАВЕ О ОБИЛАСКУ ЛОКАЦИЈЕ ЗА ИЗВОЂЕЊЕ РАДОВА И ИЗВРШЕНОМ УВИДУ У ПРОЈЕКТНУ ДОКУМЕНТАЦИЈУ	69
XVIII	ОБРАЗАЦ МЕНИЧНОГ ПИСМА-ОВЛАШЋЕЊА ЗА КОРИСНИКА СОЛО БЛАНКО МЕНИЦЕ ЗА ОЗБИЉНОСТ ПОНУДЕ	70
XIX	ОБРАЗАЦ МЕНИЧНОГ ПИСМА-ОВЛАШЋЕЊА ЗА КОРИСНИКА СОЛО БЛАНКО МЕНИЦЕ ЗА ДОБРО ИЗВРШЕЊЕ ПОСЛА	72
XX	ОБРАЗАЦ МЕНИЧНОГ ПИСМА-ОВЛАШЋЕЊА ЗА КОРИСНИКА СОЛО БЛАНКО МЕНИЦЕ ЗА ОТКЛАЊАЊЕ ГРЕШАКА У	74

	ГАРАНТНОМ РОКУ	
XXI	ОБРАЗАЦ ИЗЈАВЕ О ТЕХНИЧКОЈ ОПРЕМЉЕНОСТИ	76
XXII	ОБРАЗАЦ РЕФЕРЕНТНЕ ЛИСТЕ	77
XXIII	ОБРАЗАЦ ПОТВРДЕ О РЕАЛИЗАЦИЈИ РАНИЈЕ ЗАКЉУЧЕНИХ УГОВОРА	78

Конкурсна документација има укупно 78 страна

### 1. Подаци о наручиоцу:

Назив наручиоца: | Општина Врњачка Бања | .  
Адреса наручиоца: | ул.Крушевачка 17, 36210 Врњачка Бања | .  
Матични број : | 07175981 | .  
ПИБ: | 100917981 | .  
Шифра делатности: | 8411 | .  
Интернет страница наручиоца: | [www.vrnjackabanja.gov.rs](http://www.vrnjackabanja.gov.rs) | .  
Врста наручиоца: | орган локалне самоуправе | .

### 2. Врста поступка јавне набавке

Предметна јавна набавка се спроводи у отвореном поступку, у складу са одредбама Закона о јавним набавкама(у даљем тексту: Закон), и подзаконским актима којима се уређују јавне набавке, као и прописима којима се уређује изградња објеката, односно извођење грађевинских радова.

### 3. Врста предмета јавне набавке

Предмет јавне набавке бр. | 24/17 | су радови.

### 4. Циљ поступка

Поступак јавне набавке се спроводи ради закључења уговора о јавној набавци.

### 5. Резервисана јавна набавка

Наручилац не спроводи резервисану јавну набавку у смислу одредби члана 8. Закона о јавним набавкама.

### 6. Електронска лицитација

Наручилац не спроводи електронску лицитацију у смислу члана 42. Закона.

### 7. Лице за контакт или служба

Лице (или служба) за контакт | Гордана Радичевић, тел.бр.069-8827711, за технички део конкурсне документације контакт особа – Ана Пецић бр.тел. 064-8008729].

### 8. Рок у коме ће наручилац донети одлуку о додели уговора

Одлуку о додели уговора наручилац ће донети у року до | 10 | дана, с тим што тај рок не може бити дужи од 25 (двадесет пет) дана од дана отварања понуда.

## II. ПОДАЦИ О ПРЕДМЕТУ ЈАВНЕ НАБАВКЕ

### 1. Предмет јавне набавке

Опис предмета јавне набавке: Предмет јавне набавке број: | 24/17 | је извођење радова на реконструкцији моста у Липови |.

**Назив и ознака из Општег речника набавке:**

|45221000 – Радови на изградњи мостова и тунела, окана и подземних железница |

### 2. Партије

Предмет јавне набавке није обликован у партије.

## III. ВРСТА, ТЕХНИЧКЕ КАРАКТЕРИСТИКЕ, КВАЛИТЕТ, КОЛИЧИНА И ОПИС РАДОВА, НАЧИН СПРОВОЂЕЊА КОНТРОЛЕ И ОБЕЗБЕЂИВАЊА ГАРАНЦИЈЕ КВАЛИТЕТА, РОК ИЗВРШЕЊА, МЕСТО ИЗВРШЕЊА, ОБИЛАЗАК ЛОКАЦИЈЕ ЗА ИЗВОЂЕЊЕ РАДОВА И УВИД У ПРОЈЕКТНУ ДОКУМЕНТАЦИЈУ

### 1. Врста радова

Радови на реконструкцији моста у Липови | у складу са техничком документацијом, спецификацијама и техничким условима који су саставни део Конкурсне документације.

### 2. Техничке карактеристике, квалитет, количина, опис радова

Техничке карактеристике, квалитет, количина и опис радова дати су поглављу **XI. ОБРАЗАЦ СТРУКТУРЕ ЦЕНЕ СА УПУТСТВОМ КАКО ДА СЕ ПОПУНИ** које садржи спецификацију радова, јединицу мере, уградњу материјала и сл. као и количину радова коју је потребно извршити.

Техничке карактеристике, квалитет, количина и опис радова дати су у Предмеру и предрачуна радова, који садржи спецификацију радова, јединицу мере, уградњу материјала и сл. као и количину радова коју је потребно извршити.

**Наручилац:** Општина Врњачка Бања  
**Локација:** Мост се налази на к.п. бр. 153/6, 1132 и 50/1 у КО Липова  
**Функција:** Распон колског моста је 8,20м са светлим отвором 6,60м што је условљено слободним протицајним профилем моста. Ширина коловозне плоче моста је 5,00м што је условљено урбанистичким условом: да ширина коловозне плоче треба да буде минимум 4,50м за мимоилажење два возила. Мост је у подужном нагибу од 1%, попречни нагиб је 2% на коловозу.  
**Уређење:** Мост се санира тако да горњи строј моста са доњим стројем моста образује профил санираног моста који одговара хидрауличком профилу Липовачке реке и надвишење од 1.40м од коте велике воде према водопривредним условима, тако да је минимална пројектована кота ДИК на 242.40мнм. Усваја се кота доње ивице конструкције ДИК 241.60мнм уз предложене радове од стране хидролошке анализе за процену утицаја режима великих вода на друмском мосту.  
Ова хидраулићна анализа процењује коту великих вода КВВ на 241,00 мнм као и предлог за продубљивање дна речног корита на коту дна речног корита КДРК 240,00 мнм. Такође је неопходно извршити подизање коте небевеле ради уклапања приступне саобраћајнице на укупној дужини од 170м у новопроектвану коту нивелете мостовске констртрукције према

хидролошким условима слива Липовачке реке. Геодетским снимањем профила речног корита утврђена је тренутна кота дна речног корита 240,46 мнм па се врши продубљивање дна речног корита за 46 цм. Врши се регулисање речног корита на укупној дужини од 100м (50м узводно и 50м низводно у односу на мостовску конструкцију).

**Конструкција моста:** Објекат је армирано бетонска конструкција која представља монолитну целину састављену од главних носача просте греде и опораца (плоча је предвиђена од монтажних носача који се лију у бетоњерци са монолитизацијом на лицу места) и темељних трака. Главни носач је у статичком погледу проста греда са дебљином плоче  $d=50\text{cm}$ . Главни носач је фундиран на армирано-бетонским тракама димензија  $л/б/д=500/120/50\text{cm}$ . Обални зидови моста су дебљине  $d=40\text{cm}$  и дужине су 5,00м, висине  $x_1=2,10\text{m}$ ,  $x_2=2,10\text{m}$ , чија је функција да сигурно пренесу оптерећење са конструкције на тло, као и да споје конструкцију моста са тереном у непрекидну целину, и да омогуће несметан саобраћај при преласку са моста на терен. Крилни обални зидови су дужина 3,00м под одговарајућим углом, фундирани на  $D_{\phi}=2,50\text{m}$ . Дубина фундирања је  $D_{\phi}=2,50\text{m}$  што је условљено добро носивим тлом испод и статичким системом.

**Конструкција потпорног зида** Потпорни зид се налази на к.п.бр.153/6 КО Липова на Липовачкој реци поред бетонске конструкције моста паралелно са током реке на левој обали реке са леве стране мостовске конструкције поред крилног зида моста. Потпорни зид је позисиониран на катастарској парцели 153/6 у КО Липова у дужини од 25.0 м. Постављање објекта на терен вршиће се у складу са приложеном ситуацијом. Зид се изводи у пет компада од пи 5.0 м. Потпорни зид је пројектован као армирано-бетонска конструкција ливена на лицу места, пројектоване марке бетона МБ30, посебна својства бетона нису потребна. Темелна стопа је димензија 50/220 цм, постављена на слоју шљунка од 20 цм. Вертикални зид је висине 2.50м, дебљине 30цм, односно 50.0 цм. Арматура је РА400/500-1, односно МА500/560. Предвиљен је је у Извођењу од теп компада од 5.0м. радни прекид у извођењу је после извођења Темелне конструкције. Потпорни зид се изводи у класичној оплати.

**Спољна обрада:** На мосту је предвиђена метална заштитна ограда са обе стране од профилисаних цеви које се завршно боје масном бојом ( у мат обради), вертикални носачи ограде су  $\varnothing 108.4$ , хоризонтални  $\varnothing 108.4$  тако да долази до естетског испуњавања кроз морфолошку структуру исте.

## ОПШТИ ТЕХНИЧКИ УСЛОВИ ЗА ИЗВРШЕЊЕ РАДОВА ОБУХВАЋЕНИХ ПРЕДМЕРОМ И ПРЕДРАЧУНОМ

Све одредбе ових услова имају се сматрати као саставни део описа сваког одељка и сваке позиције овог предрачуна. Сви радови морају бити изведени према техничким прописима солидно и квалитетно. Материал мора одговарати одредбама ЈУС-а. Извођач је дужан да употреби првокласан материал, без обзира на опис позиције и ако у њему није јасно дефинисан или прецизиран опис квалитета. Извођач је дужан, да се детаљно упозна са елаборатом и локацијом објекта ради јасне представе обима и врсте припремних радова. Сви радови обухваћени предрачуном морају се извести по важећим техничким прописима, плановима и детаљима, статичком прорачуну, упутствима пројектанта и надорног органа. Сви радови обухваћени предмером, односно предрачуном предвиђени су као потпуно готови са припремним и завршним радовима.

Јединичном ценом овог предрачуна обухваћени су радови:

- \*са свим предрадњама, транспортом и потпуним довршењем
- \*сав рад, материјал, амортизација, дацбине, таксе и сви трошкови који се односе на овај објекат
- \*трошкови и таксе привремених прикључака свих инсталација
- \*све потребне покретне, непокретне и помоћне скеле, разупирања, привремени транспорт, транспортне стазе, левкови и др. за довршење објекта
- \*обележавање објекта са успостављањем сталних тачака
- \*уградња са набавком пакница за утврђивање столарије, лимарије и др.
- \*чишћење и одржавање објекта и градилишта за време градње
- \*обезбеђење несметаног пролаза (пешачког и саобраћајног), растиња које остаје, поцемних инсталација и могућих археолошких налазишта
- \*уношење података у обрачунске планове, пројекте и допунске скице за „скривене” радове који након завршетка радова нису приступни директном погледу
- \*хигијенско-техничку заштиту радника
- \*извођач је дужан да уради сва пробијања и крпљења на објекту након полагања инсталација, након извођења занатских радова и сл. сем ако радови нису били планирани током погодбе или су накнадни радови на захтев инвеститора.

Наведено оверава и потписује овлашћени представник инвеститора и извођача. Након завршених радова на објекту извођач је дужан да уклони привремене објекте, скеле, алат, инвентар и др. да градилиште очисти и сва прекопавања доведе у првобитно стање као и да цео објекат са инсталацијама доведе у исправно и чисто стање све до предаје објекта инвеститору. После сваког чишћења сав шут и отпадни материјал мора се одвести ван градилишта на одређено и договорено место које одреди надорни орган. Обрачун количина радова има се извршити на начин предвиђен погодбом или описом уколико није јасно прецизирано у позицијама предмера радова. Ниједан рад се не може два пута наплатити уколико није рађен два пута али без кривице извођача радова, што се арбитражно утврђује на захтев једне стране. Трошкове арбитраже плаћа страна која није била у праву. У цену радова укалкулисан је ризик рада током зиме и не може се тражити надокнада за рад по хладноћи. Све обавезе и издаци по одредбама ових послова падају на терет извођача радова.

## **ПРИПРЕМНО ЗАВРШНИ РАДОВИ**

Извођач је дужан, да припреми и документује начин и услове уграђивања односно монтаже објекта. Извођач је дужан, да на градилишту обави све припреме за несметано обављање радова на будућем објекту. Привремене објекте у оквиру припремних радова разместити у свему према организационој шеми градилишта, коју уради пројектант извођења радова, а овери надорни орган. Извођач је дужан да за време извођења радова одржава привремене објекте у исправном стању, а по завршетку радова да их уклони и да очисти и рашчисти површине на којима су били лоцирани помоћни објекти. Извођач се мора у току градње придржавати Правилника о заштити на раду у грађевинарству, Правилника о општим мерама и нормативима на раду са дизалицама и Правилника о средствима личне заштите на раду и личној заштитној опреми.

У привремене објекте спадају:

- \*приступни путеви, приступне саобраћајнице са одводним јарковима, привременим пропустима и привременим мостовима
- \*ограде око градилишта, магацин за смештај горива, заштитне ограде за пролазе, заштитне надстрешнице
- \*привремене инсталације за осветљење и погонске за градилиште
- \*привремени водовод и канализација
- \*привремене зграде и надстрешнице, као сто су:
  - магацин за смештај цемента, креча, и осталог материјала који се лагерује у затвореној просторији

- приручни магацин за алат грађевинских и инсталатерских радова, механичка радионица, санитарне површине, трпезарија радника, канцеларије за особље, надорног органа и пословође.
- надстрешница за грађевинске машине, материјал и елементе који се готови допремају на градилиште.
- боксеви за грађевински типски материјал, текне за справљање малтера и гашење креча
- постоља за: градилишну бетоњерку, уређај за просејавање шљунка, грађевинску дизалицу, резервоар уља и резервоар воде.
- писте и платои за префабрикацију бетонских и армиранобетонских елемената.
- скеле и стубови за грађевинске дизалице.
- заштитни подови, ограда на скелама, монтажним отворима, ископаним јамама, степеништима и др.
- депонија материјала
- истоварна рампа за грађевинске мостове и тежу командну робу.

### **ОБРАЧУН НАВЕДЕНИХ РАДОВА У ОКВИРУ ПРИПРЕМНО ЗАВРШНИХ РАДОВА НЕЋЕ СЕ ВРШИТИ, ПОШТО НАВЕДЕНЕ СТАВКЕ УЛАЗЕ У ЈЕДИНИЧНУ И ФИКСНУ ЦЕНУ ИЗВОЂАЧА РАДОВА**

#### **3. Начин спровођења контроле и обезбеђивање гаранције квалитета**

За укупан уграђени материјал Извођач радова мора да има сертификате квалитета и атесте који се захтевају по важећим прописима и мерама за објекте те врсте у складу са пројектном документацијом.

Достављени извештаји о квалитету уграђеног материјала морају бити издати од акредитоване лабораторије за тај тип материјала.

Уколико Наручилац утврди да употребљени материјал не одговара стандардима и техничким прописима, он га може одбити и забранити његову употребу. У случају спора меродаван је налаз овлашћене организације за контролу квалитета.

Извођач радова је дужан да о свом трошку обави одговарајућа испитивања материјала. Поред тога, он је одговоран уколико употреби материјал који не одговара квалитету.

У случају да је због употребе неквалитетног материјала угрожена безбедност објекта, Наручилац има право да тражи од Извођача радова да поруши изведене радове и да их о свом трошку поново изведе у складу са техничком документацијом и уговорним одредбама. Уколико Извођач радова у одређеном року то не учини, Наручилац има право да ангажује друго лице на терет Извођача радова.

Стручни надзор над извођењем уговорених радова се врши у складу са законом којим се уређује планирање и изградња.

Извођач радова се не ослобађа одговорности ако је штета настала због тога што је при извођењу одређених радова поступао по захтевима Наручиоца.

Контрола и обезбеђивање гаранције квалитета спроводе се преко стручног надзора који, у складу са законом, одређује Наручилац, који проверава и утврђује да ли су радови изведени у складу са техничком документацијом и предвиђеном спецификацијом радова у погледу врсте, количине, квалитета и рока за извођење радова, о чему редовно извештава Наручиоца, у складу са уговором о вршењу стручног надзора и према законским прописима.

Након окончања свих предвиђених радова, извођач радова је у обавези да обавести представника наручиоца и стручни надзор, како би се потписао Записник о примопредаји радова.

Битни захтеви који нису укључени у важеће техничке норме и стандарде, а који се односе на заштиту животне средине, енергетску ефикасност, безбедност и друге околности од општег интереса, морају да се поштују приликом извођења грађевинских и грађевинско занатских радова, у складу са прописима којима се уређују наведене области.

Контрола извођења радова вршиће се и од стране лица одговорног код Наручиоца за праћење и контролисање извршења уговора који буде закључен по спроведеном поступку



предметне јавне набавке. Лице одговорно за праћење и контролисање извршења уговорних обавеза је Гордана Радичевић, телефон: 069-882-77-11.

#### **4. Рок за извођење радова**

Рок за извођење грађевинских радова који су предмет јавне набавке не може бити дужи од | 45 | (четрдесетпет) календарских дана од увођења у посао понуђача- извођача радова. Надзор је дужан да Извођача уведе у посао 10 дана од потписивања Уговора уколико другачије није договорено.

#### **5. Место извођења радова**

(Врњачка Бања, насеље Липова, улица Дејана Цветљанина, к.п.бр.153/6, 1132,50/1 КО Липова у дужини од 8.20 м, ширина моста износи 5,00 м.)

#### **6. Обилазак локације за извођење радова и увид у пројектну документацију**

Ради обезбеђивања услова за припрему прихватљивих понуда, Наручилац ће омогућити обилазак локације за извођење радова и увид у пројектну документацију за предметну јавну набавку, уз претходну пријаву, која се подноси дан пре намераваног обиласка локације, на меморандуму заинтересованог лица и која садржи податке о лицима овлашћеним за обилазак локације.

Заинтересована лица достављају пријаве на е-mail адресу Наручиоца | [jn@vrtjaskabanja.gov.rs](mailto:jn@vrtjaskabanja.gov.rs) |, које морају бити примљене од Наручиоца најкасније два дана пре истека рока за пријем понуда. Обилазак локације није могућ на дан истека рока за пријем понуда.

Лице за контакт: | Гордана Радичевић | телефон | 069-8827711 |.

Сва заинтересована лица која намеравају да поднесу понуду могу да изврше обилазак локације за извођење радова и увид у пројектну документацију, што ће се евидентирати од стране Наручиоца.

О извршеном обиласку локације за извођење радова и о извршеном увиду у пројектну документацију, понуђач даје изјаву на Обрасцу изјаве о обиласку локације за извођење радова и извршеном увиду у пројектну документацију ( Поглавље XVII. Конкурсне документације).

## Statički proračun kolskog mosta

### \*Poprečni presek kolskog mosta

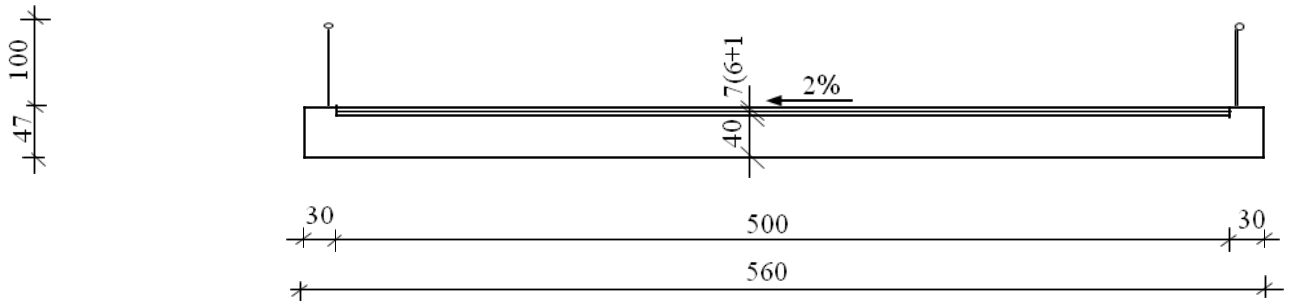

### POS 001 - Glavni nosač ab prosta ploča

#### \*Statički sistem

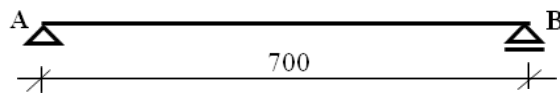

#### \*Analiza opterećenja

##### \*\*STALNO OPTEREĆENJE - KOLSKI SAOBRAĆAJ:

		$g_i$	(KN/m
1) $g_1$ (AB ploča).....	$0,40 \cdot 1,0 \cdot 25 =$	10.000	KN/m'
2) $g_2$ (asfaltni beton+hidroizolacija).....	$0,07 \cdot 1,0 \cdot 22 =$	1.540	KN/m'
	$b_k = 1.000 \text{ m}$	$g_k = 11.540$	KN/m'

##### \*\*POKRETNOST OPTEREĆENJE:

II kat. mosta	merodavno vozilo SLW 300:	P=	50	KN
		$b_1 =$	0.6	m
		$b_2 =$	0.2	m
* dinamički koeficijent:	$k_d = 1,4 - 0,008 L =$	<u>1.344</u>	$\geq$	<u>1.000</u>
		L=	7.00	m

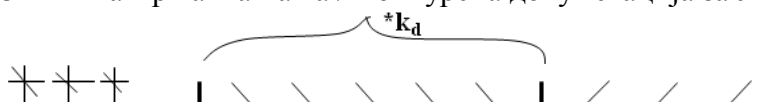
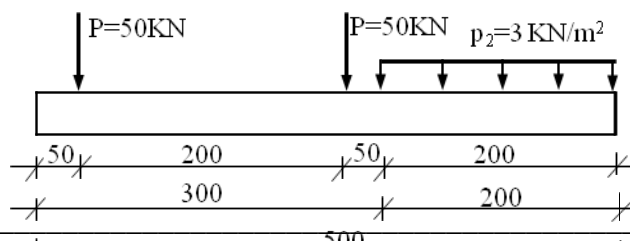

$$P^* = 50 * 1,344 = 67.20 \text{ KN}$$

$$p_2^* = 3 * 1,344 = 4.03 \text{ KN/m}^2$$

$$p_{11}^* = (6P^* + p_2 * 2,0 * 6,0) / 30,0 = \mathbf{14.64} \text{ KN/m}$$

$$p_1^* = 5 * 1,344 = 6.72 \text{ KN/m}^2 \quad p_{22}^* = (p_1^* * 3,0 * 0,5 + p_2 * 2,0 * 0,5) / 2,5 = \mathbf{5.23} \text{ KN/m}$$

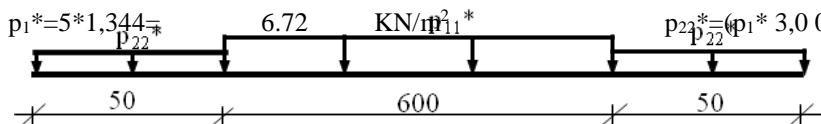

I varijanta



II varijanta

**\*\*\*Kombinacije opterećenja:**

**CO#1**  $1,6Q_g + 1,8Q_p^1$

**CO#2**  $1,6Q_g + 1,8Q_p^2$

## Dimenzionisanje glavnog nosača

### \*presek u sredini nosača

b= 100 cm  
h= 40 cm  
h<sub>0</sub>= 35 cm

MB30  
RA 400/500

f<sub>b</sub>= 2.05 KN/cm<sup>2</sup>  
σ<sub>v</sub>= 40.00 KN/cm<sup>2</sup>

### \*granični uticaji (CO#1):

M<sub>u</sub>=1,6M<sub>g</sub>+1,8M<sub>p</sub><sup>1</sup>= 272.38 KNm (zateže donju ivicu)

N<sub>u</sub>=1,6N<sub>g</sub>+1,8N<sub>p</sub><sup>1</sup>= 0.00 KN (pritisak)

M<sub>au</sub>=M<sub>u</sub>+N<sub>u</sub>(h/2-a)= 272.38 KNm

k<sub>b</sub>=h<sub>0</sub>/√(M<sub>au</sub>/b f<sub>b</sub>)= 3.036 >1,719

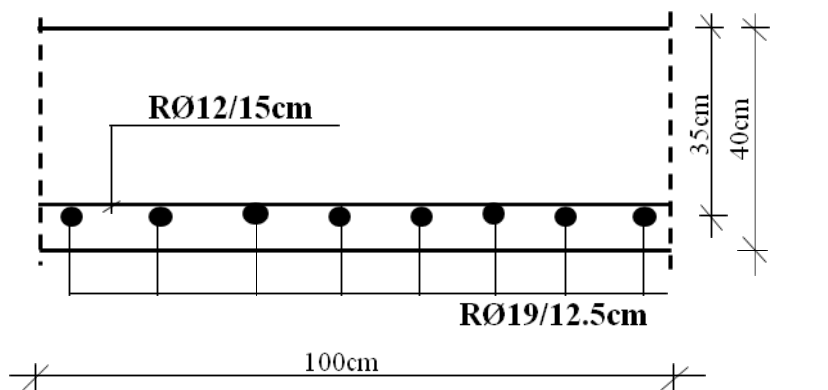

ε<sub>a</sub>= 10.000 ‰

ε<sub>b</sub>= 2.066 ‰

s = 0.171

ξ = 0.935

μ = 11.597 ‰

μ = 0.594 ‰

A<sub>a</sub>=μbh<sub>0</sub>/100-N<sub>u</sub>/σ<sub>v</sub>= 20.80 cm<sup>2</sup>

usvojeno: 8RØ19 (A<sub>a</sub>=22,68cm<sup>2</sup>)

R<sub>g</sub>= 40.39 KN      R<sub>co1</sub>= 148.39 KN  
R<sub>p1</sub>= 46.54 KN      R<sub>co2</sub>= 155.65 KN  
R<sub>p2</sub>= 50.57 KN

## POS 002 - ab oporac

### \*Statički sistem

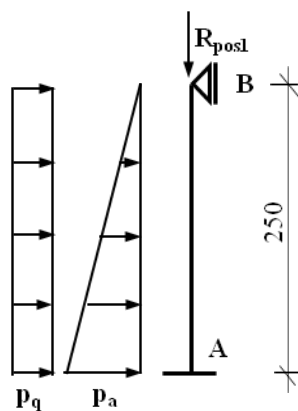

γ= 18 KN/m<sup>3</sup>

φ= 32 °

h= 2.50 m

tgφ= 0.624

q= 16.67 KN/m<sup>2</sup>

k<sub>a</sub>=tg<sup>2</sup>(45-φ/2)= 0.307

p<sub>a</sub>=γ\*h<sub>z</sub><sup>1</sup>\*k<sub>a</sub>= 13.81 KN/m<sup>2</sup>

p<sub>q</sub>=q\*k<sub>a</sub>= 5.12 KN/m<sup>2</sup>

### \*\*\*Kombinacije opterećenja:

CO#1	$1,6Q_g+1,8Q_p$
CO#2	$1,6Q_g+1,8Q_p+1,6Q_a$
CO#3	$1,6Q_g+1,8Q_p+1,6Q_{a1/2}$

### Dimenzionisanje ab oporca

$N_{u,max,A} = 194.05$ KN	$N_{u,max,AB} = 155.65$ KN	$R_{z,g} = 64.39$ KN
$M_{u,max,A} = 14.38$ KNm	$M_{u,max,AB} = 7.04$ KNm	$R_{z,p} = 50.57$ KN
		$R_{x,1/2a} = 10.47$ KN
		$M_{z,1/2a} = 4.50$ KNm
$n_{u,A} = N_u / (b d f_b) = 0.0237$	$\mu = 0.20$	$b = 100.00$ cm
$m_{u,A} = M_u / (b d^2 f_b) = 0.0000$	$\mu = \mu f_b / \sigma_v = 0.0082$	$d = 40.00$ cm
		$f_b = 2.05$ KN/cm <sup>2</sup>
$n_{u,AB} = N_u / (b d f_b) = 0.0190$	$\mu = 0.20$	MA 500/560
$m_{u,AB} = M_u / (b d^2 f_b) = 0.0000$	$\mu = \mu f_b / \sigma_v = 0.0082$	$\sigma_v = 50.00$ KN/cm <sup>2</sup>
$A_a = \mu b h_0 / 100 = 2.63$ cm <sup>2</sup>		
usvojeno: $\pm Q503$ ( $A_a = 2 * 5,03 \text{ cm}^2$ )		

### Dimenzionisanje temelja ab oporca

$R_{z,g} = 64.39$ KN	MB30	$f_b = 2.05$ KN/cm <sup>2</sup>
$R_{z,p} = 50.57$ KN	RA400/500	$\sigma_v = 40$ KN/cm <sup>2</sup>
$h_t = 50$ cm		
$D_f = 3.00$ m		
$b_z = 50$ cm		
$\gamma_{sr} = \gamma_b * \beta = 21.25$ kN/m <sup>3</sup>		

#### Proračunavanje dimenzija

##### trake:

$$N_k / (B * 1,0) \leq q_a$$

$$B \geq N_k / q_a = 0.96 \text{ m}$$

usvojeno:  $B = 1.20$  m

##### Kontrola pritiska na tlo:

$$\sigma_{max/min} = \Sigma V / (L * B) \pm 6 \Sigma M / (B * L^2)$$

$$\sigma = N_k / (B * 1,0)$$

$$\sigma = 95.80 \text{ KN/m}^2$$

usvojeno:  $B = 1.20$  m

##### Dimenzionisanje:

Proračun potrebne armature:

$$M_u = 1.6M_g + 1.8M_p = 28.11 \text{ KNm}$$

$$k_b = h_0 / \sqrt{(M_u / (f_b * b_1))} = 12.153$$

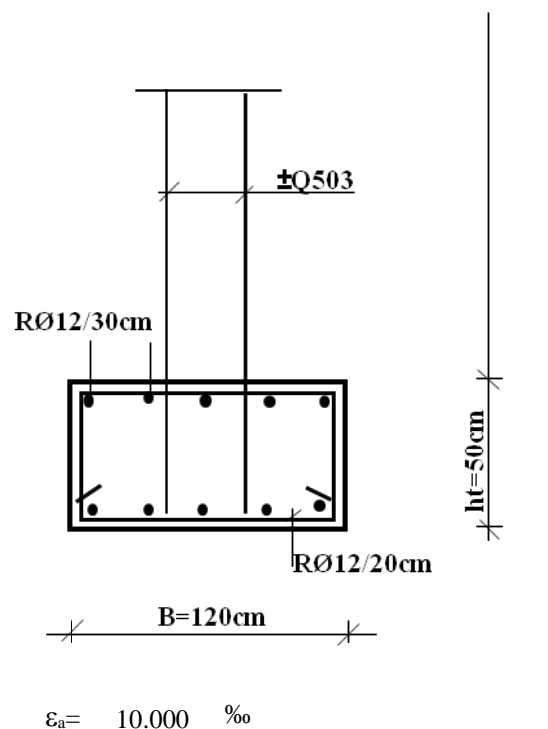

$$\epsilon_a = 10.000 \text{ ‰}$$

$$\epsilon_b = 0.391 \quad \text{‰}$$

$$s = 0.038$$

$$\xi = 0.987$$

$$\mu = 0.688 \quad \%$$

$$\mu = 0.035 \quad \%$$

$$\mu_{\min} = 0.100 \quad \%$$

$$A_a = \mu * (h_{01} * b) / 100 = 4.50 \quad \text{cm}^2$$

konstruktivna armatura:

$$\text{R}\text{Ø}12/20\text{cm} \quad 5.66 \quad \text{cm}^2$$

$$\text{R}\text{Ø}12/30\text{cm} \quad 3.39 \quad \text{cm}^2$$

## Dimenzionisanje krilnih zidova

širina zida $b_z =$	30	cm
visina zida $h_z =$	250	cm
zaštitni sloj $a_0 =$	5	cm
širina temelja $b_t =$	150	cm
visina temelja $h_t =$	50	cm

MB30	$f_b =$	2.05	KN/cm <sup>2</sup>
RA			
400/500	$\sigma_v =$	40	KN/cm <sup>2</sup>
	L =	2	m

## Statička šema:

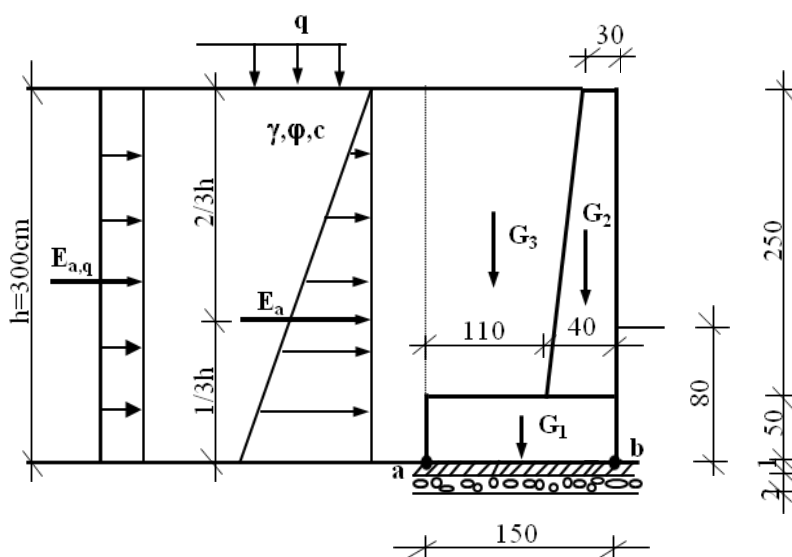

$$\gamma = 18 \quad \text{KN/m}^3$$

$$\varphi = 32 \quad ^\circ$$

$$c = 0 \quad \text{KN/m}^2$$

$$h_z^l = 3.00 \quad \text{m}$$

$$h_z^d = 0.80 \quad \text{m}$$

$$b_1 = 0.30 \quad \text{m}$$

$$b_2 = 0.40 \quad \text{m}$$

$$b_3 = 1.10 \quad \text{m}$$

$$\text{tg}\varphi = 0.624$$

$$q = 16.67 \quad \text{KN/m}^2$$

\*koeficijenti pritiska aktivni:

$$k_a = \text{tg}^2(45 - \varphi/2) = 0.307$$

\*koeficijenti pritiska pasivni:

$$k_p = \text{tg}^2(45 + \varphi/2) = 3.259$$

\*aktivni pritisci tla :

$$p_a = \gamma * h_z^l * k_a = 16.57 \quad \text{KN/m}^2$$

$$p_q = q * k_a = 5.12 \quad \text{KN/m}^2$$

$$p_a' = \gamma * (h_z^l - h_t) * k_a = 13.81 \quad \text{KN/m}^2$$

$$E_a' = p_a' * (h_z^l - h_t) / 2 = 17.26 \quad \text{KN/m}^2$$

\*aktivne sile :

$$E_a = p_a \cdot h_z^l / 2 = 24.86 \text{ KN/m}$$

$$E_{a,q} = p_q \cdot h_z^l = 15.35 \text{ KN/m}$$

\*pasivne sile :

$$p_p = \gamma \cdot h_z^d \cdot k_p = 46.92 \text{ KN/m}^2$$

$$E_p = p_p \cdot h_z^d / 2 = 18.77 \text{ KN/m}$$

\*sile od potpornog zida :

$$G_1 = b_t \cdot h_t \cdot \gamma_b = 18.75 \text{ KN/m}$$

$$G_2 = h_z \cdot (b_1 + b_2) \cdot \gamma_b = 21.88 \text{ KN/m}$$

$$G_3 = h_z \cdot (b_3 + (b_2 - b_1) / 2) \cdot \gamma = 51.75 \text{ KN/m}$$

\*kontrola pritisaka ispod temelja potpornog zida :

$$\sigma_{\max/\min} = \Sigma N / b_t \pm 6 \Sigma M / ((b_t)^2)$$

$$\sigma_{\max/\min} = (G_1 + G_2 + G_3) / b_t \pm 6 (\Sigma G_i x_i + \Sigma E_i e_i) / ((b_t)^2)$$

$$\sigma_{\max} = 169.24 \text{ KN/m}^2$$

$$\sigma_{\min} = -46.07 \text{ KN/m}^2$$

\*kontrola stabilnosti u pogledu preturanja (oko tačke b) :

$$F_s = M_{st} / M_{pr} \geq 1 \quad (1,2-1,8)$$

$$F_s = M_{st}^b / M_{pr}^b = 1.60$$

uslov  
ispunjen

\*kontrola stabilnosti u pogledu klizanja :

$$F_s = (N_t \tan \varphi + b_t c) / (E_a) = 1.43$$

uslov  
ispunjen

Dimenzionisanje:

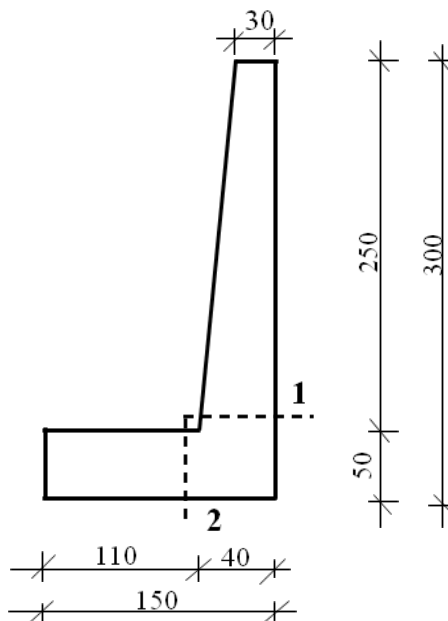

\*Dimenzionisanje preseka 1-1

$$M_u = 53.71 \text{ KNm}$$

$$h_0 = 35 \text{ cm}$$

$$b = 100 \text{ cm}$$

$$k_b = 6.838 > 1,719$$

$$\mu_{\min} = 0.075 \%$$

potrebna-glavna armatura:

$$A_a = 3.93 \text{ cm}^2$$

$$\varepsilon_a = 10.000 \%$$

$$\varepsilon_b = 0.732 \%$$

$$s = 0.068$$

$$\xi = 0.976$$

$$\mu = 2.192 \%$$

$$\mu = 0.112 \%$$

površina podeone armature (član 211):

$$A_{ap}=(0.2-0.3)A_a=0.2A_a= 0.79 \text{ cm}^2$$

**\*Dimenzionisanje preseka 2-2**

$$M_u= 13.63 \text{ KNm}$$

$$\varepsilon_a= 10.000 \text{ ‰}$$

$$h_0= 45 \text{ cm}$$

$$\varepsilon_b= 0.267 \text{ ‰}$$

$$b= 100 \text{ cm}$$



$$s = 0.026$$

$$k_b= 17.452 > 1,719$$

$$\xi = 0.991$$

$$\mu_{\min}= 0.075 \text{ ‰}$$

$$\mu = 0.332 \text{ ‰}$$

$$\mu = 0.017 \text{ ‰}$$

potrebna-glavna armatura:

$$A_a= 3.38 \text{ cm}^2$$

površina podeone armature (član 211):

$$A_{ap}=(0.2-0.3)A_a=0.2A_a= 0.68 \text{ cm}^2$$

USVOJENA ARMATURA ZA POS:		Zp	MB30
<b><u>presek 1-1</u></b>			
glavna armatura:	<b>RØ8/10cm ( Q503 )</b>	A <sub>a</sub> =	<b>5.03 cm<sup>2</sup></b> 5.03
podeona armatura:	<b>RØ6/25cm</b>	A <sub>ap</sub> =	<b>1.13 cm<sup>2</sup></b> 1.13
<b><u>presek 2-2</u></b>			
glavna armatura:	<b>2UØ8/20cm</b>	A <sub>a</sub> =	<b>5.03 cm<sup>2</sup></b>
podeona armatura:	<b>10RØ10</b>	A <sub>ap</sub> =	<b>7.85 cm<sup>2</sup></b>

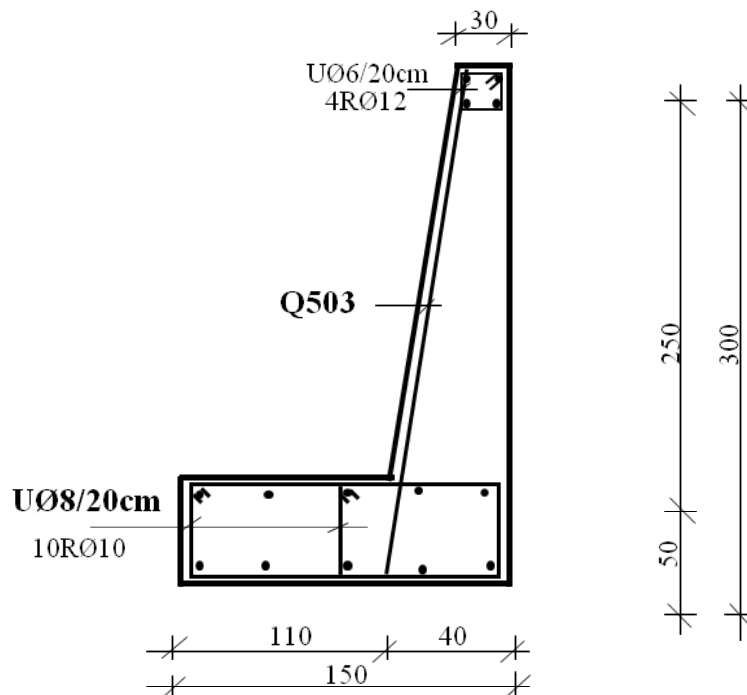



**V УСЛОВИ ЗА УЧЕШЋЕ У ПОСТУПКУ ЈАВНЕ НАБАВКЕ ИЗ ЧЛ. 75. И 76. ЗАКОНА О ЈАВНИМ НАБАВКАМА И УПУТСТВО КАКО СЕ ДОКАЗУЈЕ ИСПУЊЕНОСТ ТИХ УСЛОВА**

**1.1. ОБАВЕЗНИ УСЛОВИ**

**Право на учешће у поступку јавне набавке имају понуђачи који испуњавају ОБАВЕЗНЕ УСЛОВЕ за учешће у поступку јавне набавке, који су прописани чланом 75. Закона о јавним набавкама (у даљем тексту: Закон). Обавезни услови су:**

**1) Услов:** Понуђач у поступку јавне набавке мора да докаже **да је регистрован код надлежног органа, односно уписан у одговарајући регистар (члан 75. став 1. тачка 1) Закона).**

<b>Доказ:</b>	
Правно лице:	Извод из регистра Агенције за привредне регистре, односно извод из регистра надлежног Привредног суда.
Предузетник	Извод из регистра Агенције за привредне регистре, односно извод из регистра надлежног Привредног суда.
Физичко лице	/

**2) Услов:** Понуђач у поступку јавне набавке мора да докаже **да он и његов законски заступник није осуђиван за неко од кривичних дела као члан организоване криминалне групе, да није осуђиван за кривична дела против привреде, кривична дела против животне средине, кривично дело примања или давања мита, кривично дело преваре (члан 75. став 1. тачка 2) Закона).**

<b>Доказ:</b>	
<u>Правно лице</u>	<p>1) Извод из казнене евиденције, односно уверење основног суда на чијем подручју се налази седиште домаћег правног лица, односно седиште представништва или огранка страног правног лица, којим се потврђује да правно лице није осуђивано за кривична дела против привреде, кривична дела против животне средине кривично дело примања или давања мита, кривично дело преваре.</p> <p>2) Извод из казнене евиденције Посебног одељења за организовани криминал Вишег суда у Београду, којим се потврђује да правно лице није осуђивано за неко од кривичних дела организованог криминала;</p> <p>3) Извод из казнене евиденције, односно уверење надлежне полицијске управе МУП-а, којим се потврђује да законски заступник понуђача није осуђиван за кривична дела против привреде, кривична дела против животне средине кривично дело примања или давања мита, кривично дело преваре и за неко од кривичних дела организованог криминала (захтев се подноси према месту рођења или према месту пребивалишта законског заступника. Уколико понуђач има више законских заступника, дужан је да достави доказ за сваког од њих.</p>

<u>Предузетник и физичко лице</u>	Извод из казнене евиденције: 1) уверење надлежне полицијске управе МУП-а којим се потврђује да да није осуђиван за неко од кривичних дела као члан организоване криминалне групе, да није осуђиван за кривична дела против привреде, кривична дела против животне средине, кривично дело примања или давања мита, кривично дело преваре (захтев се може поднети према месту рођења или према месту пребивалишта
-----------------------------------	---

**ДОКАЗ О ИСПУЊЕНОСТИ УСЛОВА ИЗ ЧЛАНА 75. СТАВ 1.  
ТАЧКА 2. ЗАКОНА, НЕ МОЖЕ БИТИ СТАРИЈИ ОД ДВА  
МЕСЕЦА ПРЕ ОТВАРАЊА ПОНУДА.**

3) **Услов:** Понуђач у поступку јавне набавке мора доказати да је измирио доспеле порезе, доприносе и друге јавне дажбине у складу са прописима Републике Србије или стране државе када има седиште на њеној територији. (члан 75. ст. 1. тачка 4) Закона).

<u>Доказ:</u>	
<u>Правно лице</u>	1) уверење Пореске управе Министарства финансија да је измирио доспеле порезе и доприносе и 2) уверења надлежне локалне самоуправе да је измирио обавезе по основу изворних локалних јавних прихода
<u>Предузетник</u>	1. уверење Пореске управе Министарства финансија да је измирио доспеле порезе и доприносе и 2. уверења надлежне локалне самоуправе да је измирио обавезе по основу изворних локалних јавних прихода
<u>Физичко лице</u>	1) уверење Пореске управе Министарства финансија да је измирио доспеле порезе и доприносе и 2) уверења надлежне локалне самоуправе да је измирио обавезе по основу изворних локалних јавних прихода
Орган надлежан за издавање:	1) Република Србија - Министарство финансија - Пореска управа Регионални центар - Филијала/експозитура - према месту седишта пореског обвезника правног лица, односно према пребивалишту физичког лица, односно прописаној надлежности за утврђивање и наплату одређене врсте јавног прихода. 2) Град, односно општина - градска, односно општинска пореска управа према месту седишта пореског обвезника правног лица, односно према пребивалишту физичког лица, односно прописаној надлежности за утврђивање и наплату одређене врсте јавног прихода. Уколико локална (општинска) пореска управа у својој потврди наведе да се докази за одређене изворне локалне јавне приходе прибављају и од других локалних органа/организација/установа понуђач је дужан да уз потврду локалне пореске управе приложи и потврде осталих локалних органа/организација/установа.

**ДОКАЗ О ИСПУЊЕНОСТИ УСЛОВА ИЗ ЧЛАНА 75. СТАВ 1.  
ТАЧКА 4. ЗАКОНА, НЕ МОЖЕ БИТИ СТАРИЈИ ОД ДВА  
МЕСЕЦА ПРЕ ОТВАРАЊА ПОНУДА.**

4) **Услов:** Понуђач у поступку јавне набавке мора доказати да има важећу дозволу надлежног органа за обављање делатности која је предмет јавне набавке, ако је таква дозвола предвиђена посебним прописом. (члан 75. став 1. тачка 5) Закона).

**Напомена:** „За ову јавни набавку дозвола надлежног органа за обављање делатности која је предмет јавне набавке није предвиђена посебним прописом.“.

5) **Услов:** Понуђачи су дужни да при састављању својих понуда изричито наведу да су поштовали обавезе које произлазе из важећих прописа о заштити на раду, запошљавању и условима рада, заштити животне средине, као и да немају забрану обављања делатности која је на снази у време подношења понуде (члан 75. став 2. Закона).

**Доказ:** Попуњена, потписана и печатом оверена Изјава о поштовању обавеза које произлазе из важећих прописа о заштити на раду, запошљавању и условима рада, заштити животне средине, као и да понуђач нема забрану обављања делатности која је на снази у време подношења понуде. Образац наведене изјаве дат је у Поглављу X. Конкурсне документације.

## 1.2. ДОДАТНИ УСЛОВИ

Понуђач који учествује у поступку предметне јавне набавке, мора испунити додатне услове за учешће у поступку јавне набавке, одређене у члану 76. став 2. Закона, и то: да располаже потребним финансијским, пословним, техничким и кадровским капацитетом.

### 1) Финансијски капацитет:

**Услов:**

(1) да остварени пословни приход у последње три године (2014, 2015, 2016) за које су достављени подаци **мора да буде већи од 18.000.000,00 динара;**

(2) да понуђач у последњих шест месеци који претходе месецу у коме је на Порталу јавних набавки објављен Позив за подношење понуда. **није био неликвидан.**

### 2) Пословни капацитет:

**Услов:**

Да је понуђач у претходних шест година од дана објаве Позива на Порталу јавних набавки изводио радове на изградњи и санацији друмских мостовских конструкција распона изнад 5 метара, у минималној вредности од 10.000.000,00 динара без ПДВ

### 3) Технички капацитет

**Услов:**

Понуђач мора да располаже (по основу власништва, закупа, лизинга) опремом за извођење следећих радова: земљаних радова, радова на отклањању шута, зидарских радова, грађевинско-занатских радова, инсталатерских радова и других радова који се изводе у оквиру предмета јавне набавке.

Минимално захтевана опрема којом понуђач мора да располаже:

Врста	Количина
Багер	комада 1
Камион кипер	комада 1

### 4) Кадровски капацитет:

**Услов:** Понуђач мора да располаже потребним бројем и квалификацијама извршилаца за све време извршења уговора о јавној набавци и то најмање 15 извршилаца, од чега:

- најмање 1 дипломирани грађевинских инжењера који поседују важећу лиценцу Инжењерске коморе Србије, и то: а) лиценцу 410 или 411 или 412 или 415-који ће решењем бити именован за одговорног извођача радова у предметној јавној набавци.

### **5) Обилазак локације за извођење радова и увид у пројектну документацију**

Обилазак локације је пожељан за понуђаче како би понуђач детаљно прегледао локацију и извршио увид у пројектно техничку документацију и добио све неопходне информације потребне за припрему прихватљиве понуде.

Услови и начин обиласка локације и увида у пројектну документацију одређени су у **Поглављу III. ВРСТА, ТЕХНИЧКЕ КАРАКТЕРИСТИКЕ, КВАЛИТЕТ, КОЛИЧИНА И ОПИС РАДОВА, НАЧИН СПРОВОЂЕЊА КОНТРОЛЕ И ОБЕЗБЕЂИВАЊА ГАРАНЦИЈЕ КВАЛИТЕТА, РОК ИЗВРШЕЊА, МЕСТО ИЗВРШЕЊА, ОБИЛАЗАК ЛОКАЦИЈЕ ЗА ИЗВОЂЕЊЕ РАДОВА И УВИД У ПРОЈЕКТНУ ДОКУМЕНТАЦИЈУ**, Одељак 6. Обилазак локације за извођење радова и увид у пројектну документацију.

***О извршеном обиласку локације за извођење радова и извршеног увида у пројектну документацију, понуђач даје изјаву на Обрасцу изјаве о обиласку локације за извођење радова и извршеном увиду у пројектну документацију ( Поглавље XVII. Конкурсне документације).***

Потписивањем горе наведене изјаве понуђачи потврђују да су упознати са локацијом на којој ће се радови изводити и документацијом на основу које ће се радови изводити, тако да у току извођења радова не могу да одустану од радова из разлога који им нису били познати у време подношења понуде.

### **1.3. ОБАВЕЗНИ УСЛОВИ ЗА ПОДИЗВОЂАЧА**

Уколико понуђач подноси понуду са подизвођачем, у складу са чланом 80. Закона, подизвођач мора да испуњава обавезне услове из члана 75. став 1. тач. 1) до 4) Закона и услов из члана 75. став 1. тачка 5) Закона, за део набавке који ће понуђач извршити преко подизвођача.

### **1.4. ОБАВЕЗНИ И ДОДАТНИ УСЛОВИ УСЛОВИ ЗА ГРУПУ ПОНУЂАЧА**

Уколико понуду подноси група понуђача, сваки понуђач из групе понуђача, мора да испуни обавезне услове из члана 75. став 1. тач. 1) до 4) Закона, а додатне услове испуњавају заједно.

Услов из члана 75. став 1. тач. 5) Закона, дужан је да испуни понуђач из групе понуђача којем је поверено извршење дела набавке за који је неопходна испуњеност тог услова.

## **1. УПУТСТВО КАКО СЕ ДОКАЗУЈЕ ИСПУЊЕНОСТ УСЛОВА**

Испуњеност **обавезних услова** за учешће у поступку предметне јавне набавке, понуђач доказује достављањем следећих доказа:

Испуњеност **обавезних услова** из члана 75. став 1. тач. од 1-4. ЗЈН-а понуђач, у складу са чланом 131г. став 2. ЗЈН-а, доказује писаном изјавом датом под пуном материјалном и кривичном одговорношћу. Образац изјаве је саставни елемент конкурсне документације (Поглавље XII. Конкурсне документације). Уколико понуђач подноси понуду са подизвођачем, Образац изјаве подизвођача о испуњавању услова (Поглавље XIII. **Конкурсне документације**), који је саставни део конкурсне документације, који мора бити потписан од стране овоашћеног лица подизвођача и оверен печатом, **Уколико понуду подноси група понуђача**, Образац изјаве, који је саставни део Конкурсне документације ( Поглавље XII. **Конкурсне документације**) , мора бити потписан од стране овлашћеног лица сваког понуђача из групе понуђача и оверен печатом.

Испуњеност услова из чл. 75. став 2. Закона, понуђач доказује достављањем потписане и оверене Изјаве о поштовању обавеза које произлазе из важећих прописа о заштити на раду, запошљавању и условима рада, заштити животне средине и непостојању забране обављања делатности која је на снази у време подношења понуде, на прописаном Обрасцу изјаве који је саставни део Конкурсне документације ( Поглавље XIV. Конкурсне документације). **Уколико понуду подноси група понуђача**, Образац изјаве мора бити потписан од стране овлашћеног лица сваког понуђача из групе понуђача и оверена печатом.

Испуњеност **додатних услова** за учешће у поступку предметне јавне набавке, у складу са чланом 131 г став. 2. ЗЈН-а, понуђач доказује достављањем писане изјаве дате под пуном материјалном и кривичном одговорношћу, на прописаном обрасцу који је саставни део конкурсне документације (Поглавље XV. Конкурсне документације). **Уколико понуду подноси група понуђача**, **Образац** изјаве мора бити потписана од стране овлашћеног лица сваког понуђача.

**О извршеном обиласку локације** за извођење радова и извршеног увида у пројектну документацију, понуђач даје изјаву на Обрасцу изјаве о обиласку локације за извођење радова и извршеном увиду у пројектну документацију, који је саставни део Конкурсне документације (Поглавље XVII. Конкурсне документације).Образац изјаве мора бити потписан од овлашћеног представника понуђача, односно овлашћеног представника групе понуђача ако понуду подноси група понуђача.

**Наручилац ће пре доношења одлуке о додели уговора, да захтева од понуђача чија је понуда оцењена као најповољнија да докаже испуњеност тражених услова, на начин како је то наведено у овој конкурсној документацији.**

**На захтев Наручиоца**, понуђач доставља следеће доказе:

**1) Услов из чл. 75. сав. 1. така. 1) Закона**

Правно лице:	Извод из регистра Агенције за привредне регистре, односно извод из регистра надлежног Привредног суда.
Предузетник	Извод из регистра Агенције за привредне регистре, односно извод из регистра надлежног Привредног суда.
Физичко.лице	/

**2) Услов из чл. 75. сав 1. тачка 2) Закона:**

<u>Правно лице</u>	1) Извод из казнене евиденције , односно уверење основног суда на чијем подручју се налази седиште домаћег правног лица, односно седиште представништва или огранка страног правног лица, којим се потврђује да правно лице није осуђивано за кривична дела против привреде, кривична дела против животне средине кривично дело примања или давања мита, кривично дело преваре. 2) Извод из казнене евиденције Посебног одељења за организовани
--------------------	--

	<p>криминал Вишег суда у Београду, којим се потврђује да правно лице није осуђивано за неко од кривичних дела организованог криминала;</p> <p>3) Извод из казнене евиденције, односно уверење надлежне полицијске управе МУП-а, којим се потврђује да законски заступник понуђача није осуђиван за кривична дела против привреде, кривична дела против животне средине кривично дело примања или давања мита, кривично дело преваре и за неко од кривичних дела организованог криминала ( захтев се подноси према месту рођења или према месту пребивалишта законског заступника. Уколико понуђач има више законских заступника, дужан је да достави доказ за сваког од њих.</p>
--	--

<u>Предузетник и физичко лице</u>	<p>Извод из казнене евиденције: 1) уверење надлежне полицијске управе МУП-а којим се потврђује да да није осуђиван за неко од кривичних дела као члан организоване криминалне групе, да није осуђиван за кривична дела против привреде, кривична дела против животне средине, кривично дело примања или давања мита, кривично дело преваре (захтев се може поднети према месту рођења или према месту пребивалишта</p>
-----------------------------------	--

**ДОКАЗ О ИСПУЊЕНОСТИ УСЛОВА ИЗ ЧЛАНА 75. СТАВ 1. ТАЧКА 2. ЗАКОНА, НЕ МОЖЕ БИТИ СТАРИЈИ ОД ДВА МЕСЕЦА ПРЕ ОТВАРАЊА ПОНУДА.**

**3) Услов. из члан 75. став 1. тачка 4) Закона.**

<u>Правно лице</u>	<p>1) уверење Пореске управе Министарства финансија да је измирио доспеле порезе и доприносе и</p> <p>2) уверења надлежне локалне самоуправе да је измирио обавезе по основу изворних локалних јавних прихода</p>
<u>Предузетник</u>	<p>1) уверење Пореске управе Министарства финансија да је измирио доспеле порезе и доприносе и</p> <p>2) уверења надлежне локалне самоуправе да је измирио обавезе по основу изворних локалних јавних прихода</p>
<u>Физичко лице</u>	<p>6) уверење Пореске управе Министарства финансија да је измирио доспеле порезе и доприносе и</p> <p>7) уверења надлежне локалне самоуправе да је измирио обавезе по основу изворних локалних јавних прихода</p>
Орган надлежан за издавање:	<p>4) Република Србија - Министарство финансија - Пореска управа Регионални центар - Филијала/експозитура - према месту седишта пореског обвезника правног лица, односно према пребивалишту физичког лица, односно прописаној надлежности за утврђивање и наплату одређене врсте јавног прихода.</p> <p>5) Град, односно општина - градска, односно општинска пореска Управа према месту седишта пореског обвезника правног лица, односно према пребивалишту физичког лица, односно прописаној надлежности за утврђивање и наплату одређене врсте јавног прихода. Уколико локална (општинска) пореска управа у својој потврди наведе да се докази за одређене изворне локалне јавне приходе прибављају и од других локалних</p>

органа/организација/установа понуђач је дужан да уз потврду локалне пореске управе приложи и потврде осталих локалних органа/организација/установа.
---

<b>ДОКАЗ О ИСПУЊЕНОСТИ УСЛОВА ИЗ ЧЛАНА 75. СТАВ 1. ТАЧКА 4. ЗАКОНА, НЕ МОЖЕ БИТИ СТАРИЈИ ОД ДВА МЕСЕЦА ПРЕ ОТВАРАЊА ПОНУДА.</b>
---

**4) Услов из члана 75. став 1. тачка 5) Закона**

<p>Понуђач у поступку јавне набавке мора доказати да има <u>важећу дозволу надлежног органа за обављање делатности која је предмет јавне набавке, ако је таква дозвола предвиђена посебним прописом.</u></p> <p><i>Ако таква дозвола за предметну јавну набавку није предвиђена посебним прописом, овај доказ се не захтева.</i></p>
--

<b><u>Доказивање испуњености обавезних услова уколико понуђач понуду подноси са подизвођачем</u></b>
--

<p>Понуђач је дужан да за подизвођача достави доказе да испуњава обавезне услове из члана 75. став 1. тач. 1) до 4) Закона, а доказ о испуњености услова из члана 75. став 1. тачка 5) Закона, за део набавке који ће извршити преко подизвођача.</p> <p>Ако је за извршење дела јавне набавке чија вредност не прелази 10% укупне вредности јавне набавке потребно испунити обавезан услов из члана 75, став 1. тачка 5) закона, понуђач може доказати испуњеност тог услова преко подизвођача коме је поверио извршење тог дела набавке.</p>
--

<b><u>Доказивање испуњености обавезних услова уколико понуду подноси група понуђача</u></b>
---

<p>Услове из члана 75. став 1. тач. 1) до 4) Закона: мора да испуни сваки понуђач из групе понуђача, а испуњеност сваког од тих обавезних услова доказује се достављањем одговарајућих доказа наведених у овом делу Конкурсне документације, док је услов из члана 75. став 1. тач. 5) Закона, дужан да испуни понуђач из групе понуђача којем је поверено извршење дела набавке за који је неопходна испуњеност тог услова.</p>
--

Понуђачи који су регистровани у регистру који води Агенција за привредне регистре не морају да доставе доказ из чл.75. ст.1. тач.1) – Извод из регистра Агенције за привредне регистре, који је јавно доступан на интернет страници Агенције за привредне регистре.

Уколико су понуђачи регистровани у Регистру понуђача, који води Агенција за привредне регистре, не морају да достављају доказе о испуњености услова из чл.75.став 1.тач.1) до 4) ЗЈН., већ су у обавези, да јасно нагласе да су уписани у Регистар понуђача.

**На захтев Наручиоца, а пре. доношења одлуке о додели уговора, испуњеност додатних услова** за учешће у поступку предметне јавне набавке, понуђач доказује достављањем следећих доказа:

**3) за финансијски капацитет:**

<p>Извештај о бонитету Центра за бонитет (Образац БОН-ЈН) Агенције за привредне регистре, који мора да садржи: статусне податке понуђача, сажети биланс стања и биланс успеха за претходне три обрачунске године, показатеље за оцену бонитета за претходне три обрачунске године ( 2014, 2015 и 2016). Уколико Извештај о бонитету Центра за бонитет (Образац БОН-ЈН) не садржи податке за 2016 годину,</p>
--

доставити Биланс стања и Биланс успеха.

Уколико Извештај о бонитету не садржи податак о данима неликвидности у последњих шест месеци који претходе месецу у коме је на Порталу јавних набавки објављен Позив за подношење понуда, понуђач је дужан да достави Потврду Народне банке Србије да понуђач у последњих шест месеци који претходе месецу у коме је на Порталу јавних набавки објављен Позив за подношење понуда, није био неликвидан.

#### **4) за пословни капацитет:**

Попуњен, оверен печатом и потписан од стране одговорног лица понуђача **Образац Референтне листе, који је дат у Поглављу XIX.** Конкурсне документације.

Понуђач је дужан да уз Референтну листу достави потписане и оверене **Обрасце потврда о раније реализованим уговорима, од стране наручилаца наведених у Референтној листи,** који је дат у Поглављу XX. Конкурсне документације.

**Потврде наручилаца** о реализацији закључених уговора могу бити на оригиналном Обрасцу из Конкурсне документације или издате од стране других наручилаца на њиховим обрасцима, при чему такве потврде морају имати све елементе које садржи Образац из Конкурсне документације и то:

- назив и адресу наручиоца,
- назив и седиште понуђача,
- облик наступања за радове за које се издаје Потврда ,
- изјава да су радови за потребе тог наручиоца извршени квалитетно и у уговореном року,
- врста радова,
- вредност изведених радова,
- број и датум уговора,
- изјава да се Потврда издаје ради учешћа на тендеру и у друге сврхе се не може користити ,
- контакт особа наручиоца и телефон ,
- потпис овлашћеног лица и печат наручиоца .

Уз потврду Наручиоца доставити:

1. Фотокопије Уговора на које се потврда односи
2. Фотокопије Окончане ситуације по тим уговорима

#### **5) за технички капацитет:**

а) за опрему набављену до краја године која претходи години у којој се спроводи јавна набавка, пописна листа или аналитичка картица основних средстава на којим ће видно бити означена тражена техничка опрема. Пописна листа мора бити са последњим датумом у години која претходи години у којој се јавна набавка спроводи, потписана од стране овлашћеног лица и оверена печатом понуђача.

б) за средства набављена у години у којој се јавна набавка спроводи – рачун и отпремница;

в) доказ о закупу – фотокопија уговора о закупу;

г) доказ о лизингу – фотокопија уговора о лизингу.

б) за камионе, багере точкаше и друга возила код којих постоји законска обавеза регистрације без обзира на основ коришћења (власништво, закуп, лизинг)– копије саобраћајних дозвола (фотокопије и испис из читача) и полисе осигурања важеће на дан отварања;



Наручилац задржава право да од понуђача накнадно захтева доставу оригинала или оверене фотокопије уговора на увид.

Понуђач је дужан да попуни Образац изјаве о техничкој опремљености, који је дат у Поглављу XVIII. Конкурсне документације. Образац мора бити оверен печатом и потписан од стране одговорног лица и достављен уз понуду.

#### **4) за кадровски капацитет:**

<b>а) обавештење о поднетој пореској пријави ППП-ПД, извод из појединачне пореске пријаве за порез и доприносе по одбитку, а којим понуђач доказује да располаже са најмање 15 извршилаца. Понуђач је у обавези да достави извод из појединачне пореске пријаве за порез и доприносе по одбитку за месец који претходи месецу објаве позива за подношење понуда, оверену печатом и потписом овлашћеног лица понуђача.</b>
<b>б) фотокопије личних лиценци са потврдама Инжењерске коморе Србије ( уз сваку лиценцу) да су носиоци лиценци чланови Инжењерске коморе Србије, као и да им одлуком Суда части издате лиценце нису одузете (потврда о важности лиценце). Фотокопије потврда о важности лиценце морају се оверити печатом имаоца лиценце и његовим потписом;</b>
<b>в) доказ о радном статусу: за носиоце лиценци и друге извршиоце који су код понуђача запослени – фотокопију уговора о раду и М-А образац, односно за носиоце лиценци и друге извршиоце који нису запослени код понуђача: уговор – фотокопија уговора о делу / уговора о обављању привремених и повремених послова или другог уговора о радном ангажовању, у складу са Законом о раду</b>

#### **Доказивање испуњености додатних услова уколико понуду подноси група понуђача**

Додатне услове група понуђача испуњава заједно.

Наведени докази о испуњености услова, након захтева Наручиоца, достављају се у виду неовверених копија, а наручилац може пре доношења одлуке о додели уговора да тражи од понуђача, чија је понуда на основу извештаја за јавну набавку оцењена као најповољнија, да достави на увид оригинал или оверену копију свих или појединих доказа у примереном року који му одреди Наручилац, који **не може бити краћи од пет дана**..

Ако понуђач у остављеном, примереном року, не достави на увид оригинал или оверену копију тражених доказа, **наручилац ће његову понуду одбити као неприхватљиву**.

Наручилац неће одбити понуду као неприхватљиву, уколико понуда не садржи доказ одређен конкурсном документацијом, ако понуђач у понуди наведе интернет страницу на којој су подаци који су тражени у оквиру услова јавно доступни. Уколико је доказ о испуњености услова електронски документ, понуђач доставља копију електронског документа у писаном облику, у складу са законом којим се уређује електронски документ.

Ако се у држави у којој понуђач има седиште не издају тражени докази, понуђач може, уместо доказа, приложити своју писану изјаву, дату под кривичном и материјалном одговорношћу оверену пред судским или управним органом, јавним бележником или другим надлежним органом те државе.

Ако понуђач има седиште у другој држави, наручилац може да провери да ли су документи којима понуђач доказује испуњеност тражених услова издати од стране надлежних органа те државе.

Понуђач је дужан да без одглагања писмено обавести наручиоца о било којој промени у вези са испуњеношћу услова из поступка јавне набавке, која наступи до доношења одлуке, односно закључења уговора, односно током важења уговора о јавној набавци и да је документује на прописан начин.

**1. ПОДАЦИ О ЈЕЗИКУ НА КОЈЕМ ПОНУДА МОРА ДА БУДЕ САСТАВЉЕНА**

Понуда мора бити састављена на српском језику.

**2. НАЧИН НА КОЈИ ПОНУДА МОРА ДА БУДЕ ПОДНЕТА И САЧИЊЕНА**

Понуђач понуду подноси непосредно или путем поште у затвореној коверти или кутији, затворену на начин да се приликом отварања понуда може са сигурношћу утврдити да се први пут отвара.

Понуђач може да поднесе само једну понуду.

Понуђач који је самостално поднео понуду не може истовремено да учествује у заједничкој понуди или као подизвођач, нити исто лице може учествовати у више заједничких понуда. Све понуде које су поднете супротно овој забрани, Наручилац ће да одбије.

У Обрасцу понуде (Поглавље VII. Конкурсне документације), понуђач наводи на који начин подноси понуду, односно да ли подноси понуду самостално, или као заједничку понуду или подноси понуду са подизвођачем.

На полеђини коверте или на кутији навести назив и адресу понуђача.

У случају да понуду подноси група понуђача ( заједничка понуда ), на коверти је потребно назначити да се се ради о групи понуђача и навести називе и адресу свих понуђача из групе понуђача.

Понуду доставити на адресу (Наручиоца) [Општина Врњачка Бања, крушевачка 17, 36210 Врњачка Бања ], са назнаком „**Понуда за јавну набавку радова | на Реконструкцији моста у Липови | ЈН бр. 24/17 | НЕ ОТВАРАТИ**“. Понуда се сматра благовременом, ако је примљена од стране наручиоца до | 14.08.2017. | године, до | 12,00 | часова.

Наручилац ће по пријему понуде, на коверти, односно кутији, у којој се понуда налази, уписати време пријема и евидентирати број и датум понуде према редоследу приспећа. Уколико је понуда достављена непосредно, наручилац ће понуђачу предати потврду пријема понуде. У потврди пријема понуде наручилац ће навести датум и сат пријема понуде.

Понуда коју наручилац није примио у року одређеном за подношење понуда, односно која је примљена по истеку дана и сата до којег се могу поднети понуде, сматраће се неблаговременом.

Понуда, поред докумената којима се доказује испуњеност обавезних и додатних услова, на начин како је то прописано овом конкурсном документацијом, мора да садржи:

- 1) образац понуде,
- 2) врсту, техничке карактеристике, квалитет, количину и опис радова, начин спровођења контроле и обезбеђења гаранције квалитета, рок за завршетак радова, место извођења радова,
- 3) модел уговора,
- 4) образац структуре цене,
- 5) образац трошкова припреме понуде,
- 6) образац изјаве о независној понуди,
- 7) образац изјаве о поштовању обавеза из члана 75. став 2. Закона,
- 8) образац Референтне листе и образац Потврде о раније реализованим уговорима;
- 9) образац изјаве о обиласку локације за извођење радова и извршеном увиду у пројектну документацију,
- 10) друге образце и изјаве из Конкурсне документације, ако су тражени у конкурсној документацији и ако је њихово достављање одређено као обавеза.

Понуђач је дужан да, на начин дефинисан конкурсном документацијом, попуни, овери печатом и потпише све образце из конкурсне документације. Образци се не могу попуњавати и потписивати графитном оловком.

Обрасце понуђач мора попунити читко, односно дужан је уписати податке у, за њих предвиђена празна поља или заокружити већ дате елементе у обрасцима, тако да обрасци буду у потпуности попуњени, а садржај јасан и недвосмислен.

Понуда се даје у оригиналу, на обрасцима преузете конкурсне документације са свим страницама преузете конкурсне документације (од 1 до 78 ), са свим наведеним траженим подацима.

**Понуђач је дужан да докаже о испуњености услова и понуду преда у форми која онемогућава убацивање или уклањање појединих докумената након отварања понуде (повезана јемствеником или на други начин).**

Уколико понуђачи подносе заједничку понуду, група понуђача може да се определи да обрасце дате у конкурсној документацији потписују и печатом оверавају сви понуђачи из групе понуђача или група понуђача може да одреди једног понуђача из групе који ће потписивати и печатом оверавати обрасце дате у конкурсној документацији, **изузев образаца који подразумевају давање изјава под материјалном и кривичном одговорношћу** (нпр. Изјава о независној понуди, Изјава о поштовању обавеза из члана 75. став 2. Закона, као и други обрасци изјава који се дају под пуном материјалном и кривичном одговорношћу наведени у Конкурсној документацији), **који морају бити потписани и оверени печатом од стране сваког понуђача из групе понуђача.**

У случају да се понуђачи определи да један понуђач из групе потписује и печатом оверава обрасце дате у конкурсној документацији (изузев образаца који подразумевају давање изјава под материјалном и кривичном одговорношћу), то треба да дефинишу споразумом којим се понуђачи из групе међусобно и према наручиоцу обавезују на извршење јавне набавке, а који је саставни део заједничке понуде сагласно чл. 81. Закона.

### **3. ПАРТИЈЕ**

Предмет ове јавне набавке није обликован по партијама.

### **4. ПОНУДА СА ВАРИЈАНТАМА**

Подношење понуде са варијантама није дозвољено.

### **5. НАЧИН ИЗМЕНЕ, ДОПУНЕ И ОПОЗИВА ПОНУДЕ**

У року за подношење понуде понуђач може да измени, допуни или опозове своју понуду на начин који је одређен за подношење понуде.

Понуђач је дужан да јасно назначи који део понуде мења односно која документа накнадно доставља.

Измену, допуну или опозив понуде треба доставити на адресу: Општина Врњачка Бања, ул. Крушевачка 17, 36210 Врњачка Бања, са знаком:

„**Измена понуде за јавну набавку радова на Реконструкцији моста у Липови – ЈН бр. 24/17 - НЕ ОТВАРАТИ**” или

„**Допуна понуде за јавну набавку радова на Реконструкцији моста у Липови- ЈН бр. 24/17 - НЕ ОТВАРАТИ**” или

„**Опозив понуде за јавну набавку радова на Реконструкцији моста у Липови– ЈН бр. 24/17 - НЕ ОТВАРАТИ**” или

„**Измена и допуна понуде за јавну набавку радова на Реконструкцији моста у Липови– ЈН бр. 24/17 - НЕ ОТВАРАТИ**”.

На полеђини коверте или на кутији навести назив и адресу понуђача.

У случају да понуду подноси група понуђача, на коверти је потребно назначити да се ради о групи понуђача и навести називе и адресу свих учесника у заједничкој понуди.

По истеку рока за подношење понуда понуђач не може да повуче нити да мења своју понуду.

## **6. УЧЕСТВОВАЊЕ У ЗАЈЕДНИЧКОЈ ПОНУДИ ИЛИ КАО ПОДИЗВОЂАЧ**

Понуђач понуду може да поднесе самостално или са подизвођачем.

Понуду може поднети група понуђача (заједничка понуда).

Понуду може поднети задруга, самостално, у своје име, а за рачун задругара или заједничку понуду у име задругара. Ако задруга подноси понуду у своје име, за обавезе из поступка јавне набавке и уговора о јавној набавци одговара задруга и задругари, у складу са законом. Ако задруга подноси заједничку понуду у име задругара, за обавезе из поступка јавне набавке и уговор о јавној набавци неограничено солидарно одговарају задругари.

## **7. ПОНУДА СА ПОДИЗВОЂАЧЕМ**

Уколико понуђач подноси понуду са подизвођачем дужан је да у Обрасцу понуде (Поглавље VII. Конкурсне документације) наведе да понуду подноси са подизвођачем, да наведе проценат укупне вредности набавке који ће поверити подизвођачу, а који не може бити већи од 50%, као и део предмета набавке који ће извршити преко подизвођача.

Понуђач у Обрасцу понуде наводи назив и седиште подизвођача, уколико ће делимично извршење набавке поверити подизвођачу.

Уколико уговор о јавној набавци буде закључен између наручиоца и понуђача који подноси понуду са подизвођачем, тај подизвођач ће бити наведен и у уговору о јавној набавци.

Понуђач је дужан да за подизвођаче достави доказе о испуњености услова који су наведени у поглављу V. УСЛОВИ ЗА УЧЕШЋЕ У ПОСТУПКУ ЈАВНЕ НАБАВКЕ ИЗ ЧЛ. 75. И 76. ЗАКОНА О ЈАВНИМ НАБАВКАМА И УПУТСТВО КАКО СЕ ДОКАЗУЈЕ ИСПУЊЕНОСТ ТИХ УСЛОВА Конкурсне документације, на начин како је то наведено у делу тог поглавља који се односи на **Доказивање испуњености обавезних услова уколико понуђач понуду подноси са подизвођачем.**

Понуђач у потпуности одговара наручиоцу за извршење обавеза из поступка јавне набавке, односно извршење уговорних обавеза, без обзира на број подизвођача.

Понуђач је дужан да наручиоцу, на његов захтев, омогући приступ код подизвођача, ради утврђивања испуњености тражених услова.

У предметној јавној набавци Наручилац не предвиђа пренос доспелих потраживања директно подизвођачу.

## **8. ЗАЈЕДНИЧКА ПОНУДА**

Понуду може поднети група понуђача.

Уколико понуду подноси група понуђача, саставни део заједничке понуде мора бити Споразум којим се понуђачи из групе међусобно и према наручиоцу обавезују на извршење јавне набавке, а који обавезно садржи податке из члана 81. став 4. тач. 1) до 2) Закона и то:

- (1) податке о члану групе који ће бити носилац посла, односно који ће поднети понуду и који ће заступати групу понуђача пред наручиоцем;
- (2) опис послова сваког од понуђача из групе понуђача у извршењу уговора.

Поред наведених обавезних елемената, споразум садржи и податке о:

- понуђачу који ће у име групе понуђача потписати уговор,
- понуђачу који ће у име групе понуђача дати средство обезбеђења,
- понуђачу који ће издати рачун,
- рачуну на који ће бити извршено плаћање,
- обавезама сваког од понуђача из групе понуђача за извршење уговора.

Група понуђача је дужна да достави све доказе о испуњености услова који су наведени у поглављу V. УСЛОВИ ЗА УЧЕШЋЕ У ПОСТУПКУ ЈАВНЕ НАБАВКЕ ИЗ ЧЛ. 75. И 76. ЗАКОНА О ЈАВНИМ НАБАВКАМА И УПУТСТВО КАКО СЕ ДОКАЗУЈЕ ИСПУЊЕНОСТ ТИХ УСЛОВА Конкурсне документације, на начин како је то наведено у делу тог поглавља који се односи на **Доказивање испуњености обавезних и додатних услова уколико понуду подноси група понуђача.**

Понуђачи из групе понуђача одговарају неограничено солидарно према наручиоцу.

## **9. НАЧИН И УСЛОВИ ПЛАЋАЊА, ГАРАНТНИ РОК, КАО И ДРУГЕ ОКОЛНОСТИ ОД КОЈИХ ЗАВИСИ ПРИХВАТЉИВОСТ ПОНУДЕ**

### **9.1. Захтеви у погледу начина, рока и услова плаћања.**

Плаћање се врши на основу испостављене привремене месечне и окончане ситуације потписане од стране одговорног Извођача радова и стручног надзора. Поред уговора, основ за плаћање окончане ситуације мора бити и записник о примопредаји радова са позитивним мишљењем, потписан од стране свих чланова Комисије о примопредаји.

Рок плаћања је до 45 дана од дана пријема одговарајућег документа који испоставља Извођач радова, а којим је потврђено извођење радова, потписан од стране стручног надзора.

Плаћање се врши уплатом на рачун Извођача радова као у ставу 1.

Авансно плаћање није предвиђено.

### **9.2. Захтеви у погледу гарантног рока**

Гаранција за радове **на Реконструкцији моста у Липови** не може бити краћа од **24 месеци** од дана примопредаје радова. Гаранција не може бити краћа од 24 месеца од дана примопредаје радова, осим ако је Правилником о минималним гарантним роковима за поједине врсте објеката, односно радова другачије одређено.

За уграђене материјале важи гарантни рок у складу са условима произвођача, који тече од дана извршене примопредаје радова.

### **9.3. Захтев у погледу рока и места извођења радова**

Рок за извођење грађевинских радова који су предмет јавне набавке не може бити дужи од **45** (четрдесетпет) календарских дана од увођења у посао понуђача- извођача радова. Надзор је дужан да Извођача уведе у посао 10 дана од потписивања Уговора уколико другачије није договорено.

Место извођења радова - **Врњачка Бања, насеље Липова, улица Дејана Цветљанина, к.п.бр.153/6, 1132,50/1 КО Липова** у дужини од 8.20 м, ширина моста износи 5,00 м.

### **9.4. Захтев у погледу рока важења понуде**

Рок важења понуде **не може бити краћи од 60 дана** од дана отварања понуда.

У случају истека рока важења понуде, наручилац је дужан да у писаном облику затражи од понуђача продужење рока важења понуде.

Понуђач који прихвати захтев за продужење рока важења понуде на може мењати понуду.

### **9.5. Други захтеви-Полиса осигурања**

Изабрани понуђач (извођач радова) је дужан да осигура радове, раднике, материјал и опрему од уобичајених ризика до њихове пуне вредности (**осигурање објекта у изградњи**) и достави наручиоцу, најкасније **5 (пет) дана од дана закључења уговора**, полису осигурања, оригинал или оверену копију, са роком важења за цео период извођења радова.

Изабрани понуђач (извођач радова) је такође дужан да, најкасније у року од **5 (пет) дана од дана закључења уговора**, достави наручиоцу **полису осигурања од одговорности за штету причињену трећим лицима и стварима трећих лица**, оригинал или оверену копију, са роком важења за цео период извођења радова, у свему према важећим прописима.

Уколико се рок за извођење радова продужи, изабрани понуђач (извођач радова) је дужан да достави, пре истека уговореног рока, полисе осигурања са новим периодом осигурања.

Понуђач попуњава Образац изјаве о достављању полисе осигурања, који је дат у Поглављу **XVI**. Конкурсне документације.

## **10. ВАЛУТА И НАЧИН НА КОЈИ МОРА ДА БУДЕ НАВЕДЕНА И ИЗРАЖЕНА ЦЕНА У ПОНУДИ**

Цена мора бити исказана у динарима, са и без пореза на додату вредност, са урачунатим свим трошковима које понуђач има у реализацији предметне јавне набавке, с тим да ће се **за оцену понуде узимати у обзир цена без пореза на додату вредност.**

Цена је фиксна и не може се мењати.

Ако је у понуди исказана неуобичајено ниска цена, наручилац ће поступити у складу са чланом 92. Закона.

Ако понуђена цена укључује увозну царину и друге дажбине, понуђач је дужан да тај део одвојено искаже у динарима.

## **11. ПОДАЦИ О ДРЖАВНОМ ОРГАНУ ИЛИ ОРГАНИЗАЦИЈИ, ОДНОСНО ОРГАНУ ИЛИ СЛУЖБИ ТЕРИТОРИЈАЛНЕ АУТОНОМИЈЕ ИЛИ ЛОКАЛНЕ САМОУПРАВЕ ГДЕ СЕ МОГУ БЛАГОВРЕМЕНО ДОБИТИ ИСПРАВНИ ПОДАЦИ О ПОРЕСКИМ ОБАВЕЗАМА, ЗАШТИТИ ЖИВОТНЕ СРЕДИНЕ, ЗАШТИТИ ПРИ ЗАПОШЉАВАЊУ, УСЛОВИМА РАДА И СЛ., А КОЈИ СУ ВЕЗАНИ ЗА ИЗВРШЕЊЕ УГОВОРА О ЈАВНОЈ НАБАВЦИ**

Подаци о пореским обавезама се могу добити у Пореској управи Министарства финансија.

Подаци о заштити животне средине се могу добити у агенцији за заштиту животне средине и у министарству надлежном за послове заштите животне средине ( тренутно то је Министарство пољопривреде, шумарства, водопривреде и заштите животне средине)

Подаци о заштити при запошљавању и условима рада могу се добити у Министарству рада, запошљавања и социјалне политике.

## **12. ПОДАЦИ О ВРСТИ, САДРЖИНИ, НАЧИНУ ПОДНОШЕЊА, ВИСИНИ И РОКОВИМА ОБЕЗБЕЂЕЊА ИСПУЊЕЊА ОБАВЕЗА ПОНУЂАЧА**

### **1) За озбиљност понуде**

Понуђач је дужан да у понуди достави средство финансијског обезбеђења за озбиљност понуде, односно **бланко сопствену меницу**, која мора бити евидентирања у Регистру меница и овлашћења Народне банке Србије. Меница мора бити оверена печатом и потписана од стране лица овлашћеног за потписивање, а уз исту мора бити достављено, попуњено и оверено менично писмо – овлашћење за корисника бланко менице, са назначеним износом у висини од 10% од понуђеног износа (без ПДВ-а).

Уз меницу мора бити достављена копија захтева за регистрацију, копија картона депонованих потписа који је издат од стране пословне банке коју понуђач наводи у меничном овлашћењу. Рок важења менице је 60 дана од дана отварања понуда.

**Наручилац ће уновчити меницу** дату уз понуду уколико: понуђач након истека рока за подношење понуда повуче, опозове или измени своју понуду; понуђач коме је додељен уговор благовремено не потпише уговор о јавној набавци; у предвиђеном року не достави бланко соло меницу за добро извршење посла са свим прилозима; не достави полису осигурања за радове који су предмет јавне набавке и полису осигурања од одговорности за штету причињену трећим лицима и стварима трећих лица.

Наручилац ће вратити менице понуђачима са којима није закључен уговор, одмах по закључењу уговора са изабраним понуђачем.

Уколико понуђач кумулативно не достави меницу, захтев за регистрацију менице, копију картона депонованих потписа и менично овлашћење, понуда ће бити одбијена као неприхватљива.

Понуђач попуњава, потписује и оверава образац меничног писма-овлашћења за озбиљност понуде, који је садржан у Поглављу XVIII. ОБРАЗАЦ МЕНИЧНОГ ПИСМА-

ОВЛАШЋЕЊА ЗА КОРИСНИКА БЛАНКО СОЛО МЕНИЦЕ, ЗА ОЗБИЉНОСТ ПОНУДЕ и доставља га уз меницу.

**2) За добро извршење посла**

Изабрани понуђач се обавезује да у року од седам дана од дана закључења уговора преда наручиоцу бланко сопствену меницу као обезбеђење за добро извршење посла.

Меница мора бити евидентирања у Регистру меница и овлашћења Народне банке Србије. Меница мора бити оверена печатом и потписана од стране лица овлашћеног за потписивање, а уз исту мора бити достављено, попуњено, потписано и оверено менично писмо – овлашћење за корисника бланко менице, за добро извршење посла, са назначеним износом у висини од 10% од укупне вредности уговора без ПДВ-а, са роком важности који је пет дана дужи од истека рока за коначно извршење уговорених радова.

Уз меницу мора бити достављена копија захтева за регистрацију, копија картона депонованих потписа који је издат од стране пословне банке коју понуђач наводи у меничном овлашћењу.

Наручилац ће уновчити дату меницу у случају да:

- наручилац утврди да се предвиђени радови не извршају у складу са Уговором (на основу записника надлежних служби који врше контролу и надзор над извођењем радова);
- наручилац утврди (на основу записника надлежних служби који врше контролу и надзор над извођењем радова) да је извођач радова, приликом извођења радова нанео штету наручиоцу или трећем лицу.

Понуђач попуњава, потписује и оверава образац меничног писма-овлашћења за озбиљност понуде, који је садржан у Поглављу XIX. ОБРАЗАЦ МЕНИЧНОГ ПИСМА-ОВЛАШЋЕЊА ЗА КОРИСНИКА БЛАНКО СОЛО МЕНИЦЕ, ЗА ДОБРО ИЗВРШЕЊЕ ПОСЛА и доставља га уз меницу.

**3) За отклањање грешака у гарантном року**

Изабрани понуђач се обавезује да у тенутку примопредаје радова преда наручиоцу бланко сопствену меницу као обезбеђење за отклањање грешака у гарантном року.

Меница мора бити евидентирања у Регистру меница и овлашћења Народне банке Србије. Меница мора бити оверена печатом и потписана од стране лица овлашћеног за потписивање, а уз исту мора бити достављено, попуњено и оверено менично писмо – овлашћење за корисника бланко менице, са назначеним износом у висини од 5% од укупне вредности уговора без ПДВ-а, са роком важности који мора бити пет дана дужи од истека гарантног рока.

Уз меницу мора бити достављена копија захтева за регистрацију, копија картона депонованих потписа који је издат од стране пословне банке коју понуђач наводи у меничном овлашћењу.

Наручилац ће уновчити дату меницу у случају да Изабрани понуђач не изврши обавезу отклањања евентуалних грешака у гарантном року.

Понуђач попуњава, потписује и оверава образац меничног писма-овлашћења за озбиљност понуде, који је садржан у Поглављу XX. ОБРАЗАЦ МЕНИЧНОГ ПИСМА-ОВЛАШЋЕЊА ЗА КОРИСНИКА БЛАНКО СОЛО МЕНИЦЕ, ЗА ОТКЛАЊАЊЕ ГРЕШАКА У ГАРАНТНОМ РОКУ и доставља га уз меницу.

### **13. ОТВАРАЊЕ ПОНУДА**

Отварање понуда одржаће се 14.08.2017. године, у [12 и 30] часова у радним просторијама Наручиоца, на адреси: Општина врњачка Бања, ул. Крушевачка 17, 36210 Врњачка Бања, просторија: Велика сала, спрат I.

Отварање понуда је јавно и може присуствовати свако заинтересовано лице.



У поступку отварања понуда активно могу да учествују само овлашћени представници понуђача.

Пре почетка поступка јавног отварања понуда овлашћени представници понуђача, који ће учествовати поступку отварања понуда, дужни су да наручиоцу предају оверено овлашћење на меморандуму Понуђача, на основу кога ће доказати овлашћење за активно учешће у поступку отварања понуда.

#### **14. ЗАШТИТА ПОВЕРЉИВОСТИ ПОДАТАКА КОЈЕ НАРУЧИЛАЦ СТАВЉА ПОНУЂАЧИМА НА РАСПОЛАГАЊЕ, УКЉУЧУЈУЋИ И ЊИХОВЕ ПОДИЗВОЂАЧЕ**

Предметна набавка не садржи поверљиве информације које наручилац ставља на располагање понуђачима.

#### **15. ЗАШТИТА ПОВЕРЉИВОСТИ ПОДАТАКА О ПОНУЂАЧИМА**

Наручилац је дужан да чува као поверљиве све податке о понуђачима садржане у понуди које је као такве, који су посебним прописом утврђени као поверљиви и које је као такве понуђач означио речју „ПОВЕРЉИВИ“ у понуди. Наручилац ће одбити давање информације која би значила повреду поверљивости података добијених у понуди;

Наручилац је дужан да чува као пословну тајну имена заинтересованих лица и понуђача, као и податке о поднетим понудама, до отварања понуда.

Неће се сматрати поверљивим докази о испуњености обавезних услова, цена и други подаци из понуде који су од значаја за примену елемената критеријума и рангирање понуде.

#### **16. ДОДАТНЕ ИНФОРМАЦИЈЕ ИЛИ ПОЈАШЊЕЊА У ВЕЗИ СА ПРИПРЕМАЊЕМ ПОНУДЕ**

Заинтересовано лице може, у писаном облику (путем поште на адресу наручиоца | Општина Врњачка Бања, ул. Крушевачка 17, 36210 Врњачка Бања |), електронске поште на e-mail | jn@vrnjackabanja.gov.rs | тражити од наручиоца додатне информације или појашњења у вези са припремањем понуде, при чему може да укаже наручиоцу и на евентуалне недостатке и неправилности у Конкурсној документацији, најкасније 5 (пет) дана пре истека рока за подношење понуде.

Наручилац је дужан да у року од 3 (три) дана од дана пријема захтева објави одговор на Порталу јавних набавки и на својој интернет страници.

Додатне информације или појашњења упућују се са напоменом "Захтев за додатним информацијама или појашњењима конкурсне документације, ЈН бр. | 24/17 |".

Ако наручилац измени или допуни конкурсну документацију 8 (осам) или мање дана пре истека рока за подношење понуда, дужан је да продужи рок за подношење понуда и на Порталу јавних набавки и на својој интернет страници објави обавештење о продужењу рока за подношење понуда.

По истеку рока предвиђеног за подношење понуда наручилац не може да мења нити да допуњује конкурсну документацију.

Тражење додатних информација или појашњења у вези са припремањем понуде телефоном није дозвољено.

Комуникација у поступку јавне набавке врши се искључиво на начин одређен чл. 20. Закона.

#### **17. ДОДАТНА ОБЈАШЊЕЊА ОД ПОНУЂАЧА ПОСЛЕ ОТВАРАЊА ПОНУДА И КОНТРОЛА КОД ПОНУЂАЧА ОДНОСНО ЊЕГОВОГ ПОДИЗВОЂАЧА**

После отварања понуда наручилац може приликом стручне оцене понуда да у писаном облику захтева од понуђача додатна објашњења која ће му помоћи при прегледу, вредновању и

упоређивању понуда, а може да врши контролу (увид) код понуђача, односно његовог подизвођача (чл.93. Закона).

Уколико наручилац оцени да су потребна додатна објашњења или је потребно извршити контролу (увид) код понуђача, односно његовог подизвођача, наручилац ће понуђачу оставити примерени рок да поступи по позиву наручиоца, односно да омогући наручиоцу контролу (увид) код понуђача, као и код његовог подизвођача.

Наручилац може уз сагласност понуђача да изврши исправке рачунских грешака уочених приликом разматрања понуде по окончаном поступку отварања.

У случају разлике између јединичне и укупне цене, меродавна је јединична цена. Ако се понуђач не сагласи са исправком рачунских грешака, наручилац ће његову понуду одбити као неприхватљиву.

#### **18. ВРСТА КРИТЕРИЈУМА ЗА ДОДЕЛУ УГОВОРА, ЕЛЕМЕНТИ КРИТЕРИЈУМА НА ОСНОВУ КОЈИХ СЕ ДОДЕЉУЈЕ УГОВОР И МЕТОДОЛОГИЈА ЗА ДОДЕЛУ ПОНДЕРА ЗА СВАКИ ЕЛЕМЕНТ КРИТЕРИЈУМА**

Критеријум за оцењивање понуде је „Најнижа понуђена цена“.

При оцењивању понуда, Наручилац је дужан да примењује само критеријум који је одређен Конкурсном документацијом.

#### **19. ЕЛЕМЕНТИ КРИТЕРИЈУМА НА ОСНОВУ КОЈИХ ЋЕ НАРУЧИЛАЦ ИЗВРШИТИ ДОДЕЛУ УГОВОРА У СИТУАЦИЈИ КАДА ПОСТОЈЕ ДВЕ ИЛИ ВИШЕ ПОНУДА СА ЈЕДНАКИМ БРОЈЕМ ПОНДЕРА ИЛИ ИСТОМ ПОНУЂЕНОМ ЦЕНОМ**

Уколико две или више понуда имају исту најнижу понуђену цену, као најповољнија биће изабрана понуда оног понуђача који је понудио дужи гарантни рок.

Ако је исти и понуђени гарантни рок, као најповољнија биће изабрана понуда оног понуђача који је понудио краћи рок извођења радова.

#### **20. КОРИШЋЕЊЕ ПАТЕНТА И ОДГОВОРНОСТ ЗА ПОВРЕДУ ЗАШТИЂЕНИХ ПРАВА ИНТЕЛЕКТУАЛНЕ СВОЈИНЕ ТРЕЋИХ ЛИЦА**

Накнаду за коришћење патената, као и одговорност за повреду заштићених права интелектуалне својине трећих лица сноси понуђач.

#### **21. РАЗЛОЗИ ЗА ОДБИЈАЊЕ ПОНУДЕ**

**Наручилац ће одбити понуду** ако:

1. понуђач не докаже да испуњава обавезне услове за учешће;
2. понуђач не докаже да испуњава додатне услове
3. понуђач није доставио тражена средства финансијског обезбеђења;
4. у понуди није приложена попуњена, потписана и оверена Изјава о обезбеђењу полиса/е осигурања;
5. је понуђени рок важења понуде краћи од прописаног;
6. није доставио потписане све обавезне обрасце дефинисане конкурсном документацијом
7. понуда садржи друге недостатке због којих није могуће утврдити стварну садржину понуде или није могуће упоредити је са другим понудама;

**Наручилац може одбити понуду** уколико поседује доказ да је понуђач у претходне три године пре објављивања позива за подношење понуда у поступку јавне набавке:

- (1) поступао супротно забрани из чл. 23. и 25.ЗЈН-а;
- (2) учинио повреду конкуренције;
- (3) доставио неистините податке у понуди или без оправданих разлога одбио да закључи уговор о јавној набавци, након што му је уговор додељен;

(4) одбио да достави доказе и средства финансијског обезбеђења на шта се у понуди обавезао.

Наручилац може одбити понуду уколико поседује доказ који потврђује да понуђач није испуњавао своје обавезе по раније закљученим уговорима о јавним набавкама који су се односили на исти предмет набавке, за период од претходне три године пре објављивања позива за подношење понуда.

Докази на основу којих наручилац може одбити понуду су:

1. исправа о наплаћеној уговорној казни;
2. исправа о реализованом средству обезбеђења испуњења обавеза у поступку јавне набавке или испуњења уговорних обавеза;
3. правоснажна судска одлука или коначна одлука другог надлежног органа;
4. рекламације корисника, ако нису отклоњене у уговореном року;
5. извештај надзорног органа о изведеним радовима који нису у складу са пројектом, односно уговором;
6. изјава о раскиду уговора због неиспуњења битних елемената уговора дата на начин и под условима предвиђеним законом којим се уређују облигациони односи;
7. доказ о ангажовању на извршењу уговора о јавној набавци лица која нису означена у понуди као подизвођачи, односно чланови групе понуђача;
8. други одговарајући доказ примерен предмету јавне набавке, који се односи на испуњење обавеза у ранијим поступцима јавне набавке или по раније закљученим уговорима о јавним набавкама.

## **22. НЕГАТИВНА РЕФЕРЕНЦА**

Наручилац може одбити понуду уколико поседује доказ да је понуђач у претходне три године пре објављивања позива за подношење понуда у поступку јавне набавке:

- 1) поступао супротно забрани из чл. 23. и 25.ЗЈН-а;
- 2) учинио повреду конкуренције;
- 3) доставио неистините податке у понуди или без оправданих разлога одбио да закључи уговор о јавној набавци, након што му је уговор додељен;
- 4) одбио да достави доказе и средства обезбеђења на шта се у понуди обавезао.

Наручилац може одбити понуду понуђача уколико поседује доказ који потврђује да понуђач није испуњавао своје обавезе по раније закљученим уговорима о јавним набавкама који су се односили на исти предмет набавке, за период од претходне три године пре објављивања позива за подношење понуда.

Докази из става 1. ове тачке су:

- 1) исправа о наплаћеној уговорној казни;
- 2) исправа о реализованом средству обезбеђења испуњења обавеза у поступку јавне набавке или испуњења уговорних обавеза;
- 3) правоснажна судска одлука или коначна одлука другог надлежног органа;
- 4) рекламације корисника, ако нису отклоњене у уговореном року;
- 5) извештај надзорног органа о изведеним радовима који нису у складу са пројектом, односно уговором;
- 6) изјава о раскиду уговора због неиспуњења битних елемената уговора дата на начин и под условима предвиђеним законом којим се уређују облигациони односи;
- 7) доказ о ангажовању на извршењу уговора о јавној набавци лица која нису означена у понуди као подизвођачи, односно чланови групе понуђача;
- 8) други одговарајући доказ примерен предмету јавне набавке, који се односи на испуњење обавеза у ранијим поступцима јавне набавке или по раније закљученим уговорима о јавним набавкама.

Доказ из става 2. подтачка 3) ове тачке може да се односи на поступак који је спровео или уговор који је закључио и други наручилац ако је предмет јавне набавке истоврстан.

## **23. РОКОВИ И НАЧИН ПОДНОШЕЊА ЗАХТЕВА ЗА ЗАШТИТУ ПРАВА СА УПУТСТВОМ О УПЛАТИ ТАКСЕ ИЗ ЧЛАНА 156. ЗАКОНА**

Захтев за заштиту права може да поднесе понуђач, односно заинтересовано лице које има интерес за доделу уговора у овом поступку јавне набавке и које је претрпело или би могло да претрпи штету због поступања наручиоца противно одредбама Закона ( у даљем тексту: подносилац захтева).

Захтев за заштиту права подноси се наручиоцу, а копија се истовремено доставља Републичкој комисији за заштиту права у поступцима јавних набавки на адресу: Немањина 22-26, 11000 Београд.

Захтев за заштиту права доставља се непосредно, електронском поштом на e-mail: jn@vrgjaskabanja.gov.rs, или препорученом поштом са повратницом.

Захтев за заштиту права може се поднети у току целог поступка јавне набавке, против сваке радње наручиоца, осим ако Законом није другачије одређено.

**1. Захтев за заштиту права којим се оспорава врста поступка, садржина позива за подношење понуда или конкурсне документације**, сматраће се благовременим ако је примљен од стране наручиоца најкасније 7 (седам) дана пре истека рока за подношење понуда, без обзира на начин достављања, и уколико је подносилац захтева у складу са чланом 63. став 2. Закона указао наручиоцу на евентуалне недостатке и неправилности, а наручилац исте није отклонио.

Захтев за заштиту права којим се оспоравају радње које наручилац предузме пре истека рока за подношење понуда, а након истека рока из члана 149. став 3. Закона, сматраће се благовременим уколико је поднет најкасније до истека рока за подношење понуда.

**2. После доношења одлуке о додели уговора из члана 108. Закона или одлуке о обустави поступка јавне набавке из члана 109. Закона**, рок за подношење захтева за заштиту права је 10 (десет) дана од дана објављивања одлуке на Порталу јавних набавки.

Захтевом за заштиту права не могу се оспоравати радње наручиоца предузете у поступку јавне набавке ако су подносиоцу захтева били или могли бити познати разлози за његово подношење пре истека рока из члана 149. ст. 3. и 4. Закона, а подносилац захтева га није поднео пре истека тог рока.

Ако је у истом поступку јавне набавке поново поднет захтев за заштиту права од стране истог подносиоца захтева, у том захтеву се не могу оспоравати радње наручиоца за које је подносилац захтева знао или могао знати приликом подношења претходног захтева.

О поднетом захтеву за заштиту права Наручилац објављује обавештење на Порталу јавних набавки и на својој интернет страници, најкасније у року од два дана од дана пријема захтева за заштиту права.

Захтев за заштиту права не задржава активности наручиоца ( члан 131д став 1. Закона).

Подносилац захтева је дужан да уплати таксу у износу од 120.000,00 динара на следећи рачун: **Текући рачун:** 840-30678845-06, **Модел:** 97, **Позив на број:** 50-016 **Прималац:** буџет Републике Србије.

Поступак заштите права понуђача уређен је одредбама чл. 138. – 159. Закона, а посебна овлашћења Републичке комисије за заштиту права у поступцима јавних набавки, одредбама чл. 160 до 167. Закона.

## **24. РОК У КОЈЕМ ЋЕ УГОВОР БИТИ ЗАКЉУЧЕН**

Наручилац ће уговор о јавној набавци доставити понуђачу којем је уговор додељен у року од 8 (осам) дана од дана протекла рока за подношење захтева за заштиту права.

**Наручилац може и пре истека рока за подношење захтева за заштиту права да закључи уговор о јавној набавци ( члан 131б став 2. Закона).**

## **25. ИЗМЕНЕ ТОКОМ ТРАЈАЊА УГОВОРА О ЈАВНОЈ НАБАВЦИ РАДОВА НА РЕКОНСТРУКЦИЈИ МОСТА У ЛИПОВИ**

1) Наручилац може, након закључења Уговора о јавној набавци извођење радова на реконструкцији моста у Липови, без спровођења поступка јавне набавке, да повећа обим радова који су предмет уговора, ако је то повећање последица околности које су уочене у току реализације уговора и без чијег извођења циљ закљученог уговора не би био остварен у потпуности. Вредност повећаног обима радова не може бити већа од 5% укупне вредности закљученог уговора, односно укупна вредност повећања уговора не може да буде већа од 5.000.000 динара. Наведено ограничење не односи се на вишкове радова уколико су ти радови уговорени. ( члан 115. ст. 1. и 3. Закона).

Ако вредност повећаног обима радова прелази прописане лимите, повећање обима предмета уговора не може се извршити без спровођења одговарајућег поступка јавне набавке.

Наручилац ће дозволити продужетак рока за извођење радова, ако наступе околности на које извођач радова није могао да утиче, а које се односе на:

- 1) природни догађај (пожар, поплава, земљотрес, изузетно лоше време неуобичајено за годишње доба и за место на коме се радови изводе и сл.);
- 2) мере које буду предвиђене актима надлежних органа;
- 3) услови за извођење радова у земљи или води, који нису предвиђени техничком документацијом;
- 4) закашњење наручиоца да Извођача радова уведе у посао;
- 5) непредвиђене радове за које Извођач радова приликом извођења радова није знао нити је могао знати да се морају извести.

У случају потребе извођења непредвиђених радова, поред продужења рока, наручилац ће дозволити и промену вредности закљученог уговора, до износа трошкова који су настали због извођења тих радова, под условом да вредност тих трошкова не прелази прописане лимите за повећање обима предмета јавне набавке.

Наручилац доноси одлуку о измени уговора због повећања обима предмета јавне набавке или због промене других битних елемената уговора, у складу са чланом 115. Закона.

Изменом уговора, по било ком од наведених основа, **не може се мењати предмет јавне набавке.**

## VII ОБРАЗАЦ ПОНУДА

Понуда бр \_\_\_\_\_ од \_\_\_\_\_ за јавну набавку (*радова на реконструкцији моста у Липови* ЈН број | 24/17 |

### 1) ОПШТИ ПОДАЦИ О ПОНУЂАЧУ

Назив понуђача:	
Адреса понуђача:	
Матични број понуђача:	
Порески идентификациони број понуђача (ПИБ):	
Име лица за контакт:	
Електронска адреса понуђача (e-mail):	
Телефон:	
Телефакс:	
Број рачуна понуђача и назив банке:	
Лице овлашћено за потписивање уговора	

### 2) ПОНУДУ ПОДНОСИ:

<b>А) САМОСТАЛНО</b>
<b>Б) СА ПОДИЗВОЂАЧЕМ</b>
<b>В) КАО ЗАЈЕДНИЧКУ ПОНУДУ</b>

**Напомена:** заокружити начин подношења понуде и уписати податке о подизвођачу, уколико се понуда подноси са подизвођачем, односно податке о свим учесницима заједничке понуде, уколико понуду подноси група понуђача

### 3) ПОДАЦИ О ПОДИЗВОЂАЧУ

1)	Назив подизвођача:	
	Адреса:	
	Матични број:	
	Порески идентификациони број:	
	Име лица за контакт:	
	Процент укупне вредности набавке који ће извршити подизвођач:	
	Део предмета набавке који ће извршити подизвођач:	
2)	Назив подизвођача:	
	Адреса:	
	Матични број:	
	Порески идентификациони број:	
	Име лица за контакт:	
	Процент укупне вредности набавке који ће извршити подизвођач:	
	Део предмета набавке који ће извршити подизвођач:	

**Напомена:** Табелу „Подаци о подизвођачу“ попуњавају само они понуђачи који подносе понуду са подизвођачем, а уколико има већи број подизвођача од места предвиђених у табели, потребно је да се наведени образац копира у довољном броју примерака, да се попуни и достави за сваког подизвођача.

#### 4) ПОДАЦИ О УЧЕСНИКУ У ЗАЈЕДНИЧКОЈ ПОНУДИ

1)	Назив учесника у заједничкој понуди:	
	Адреса:	
	Матични број:	
	Порески идентификациони број:	
	Име лица за контакт:	
2)	Назив учесника у заједничкој понуди:	
	Адреса:	
	Матични број:	
	Порески идентификациони број:	
	Име особе за контакт:	
3)	Назив учесника у заједничкој понуди:	
	Адреса:	
	Матични број:	
	Порески идентификациони број:	
	Име особе за контакт:	

**Напомена:** Табелу „Подаци о учеснику у заједничкој понуди“ попуњавају они понуђачи који подносе заједничку понуду. Потребно је да се наведени образац копира у довољном броју примерака, да се попуни и достави за сваког понуђача који је учесник у заједничкој понуди.



## 5) ОПИС ПРЕДМЕТА НАБАВКЕ [радови на реконструкцији моста у Липови]

Укупна цена без ПДВ-а	
Укупна цена са ПДВ-ом	
Рок и начин плаћања	Рок плаћања је до 45 дана од достављања оверених привремених ситуација и окончане ситуације
Рок важења понуде	___ дана од дана отварања понуда
Рок извођења радова од дана увођења у посао	___ календарских дана од дана увођења у посао
Гарантни период	___ месеци/а од дана примопредаје радова

### НАПОМЕНА:

Овом понудом прихватamo све услове из позива за подношење понуда и конкурсне документације за ову јавну набавку

Датум

М. П.

Понуђач

### Напомене:

Образац понуде понуђач мора да попуни, овери печатом и потпише, чиме потврђује да су тачни подаци који су у обрасцу понуде наведени. Уколико понуђачи подносе заједничку понуду, понуду потписује члан групе понуђача који је Споразумом овлашћен да поднесе понуду, а понуду могу да потпишу и печатом овере сви понуђачи из групе понуђача

Уколико је предмет јавне набавке обликован у више партија, понуђачи ће попуњавати образац понуде за сваку партију посебно.

## VIII. ОБРАЗАЦ ИЗЈАВЕ О НЕЗАВИСНОЈ ПОНУДИ

На основу члана 26. став 2. Закона, \_\_\_\_\_,  
(назив понуђача)  
дајем следећу

### ИЗЈАВУ О НЕЗАВИСНОЈ ПОНУДИ

Изјављујем, под пуном материјалном и кривичном одговорношћу, да сам понуду у поступку јавне набавке радова на реконструкцији моста у Липови, бр 24/17, поднео независно, без договора са другим понуђачима или заинтересованим лицима.

Датум:

М.П.

Потпис понуђача

***Напомена:** у случају постојања основане сумње у истинитост изјаве о независној понуди, наручилац ће одмах обавестити организацију надлежну за заштиту конкуренције. Организација надлежна за заштиту конкуренције, може понуђачу, односно заинтересованом лицу изрећи меру забране учешћа у поступку јавне набавке ако утврди да је понуђач, односно заинтересовано лице повредило конкуренцију у поступку јавне набавке у смислу закона којим се уређује заштита конкуренције. Мера забране учешћа у поступку јавне набавке може трајати до две године.*

***Уколико понуду подноси група понуђача,** Изјава мора бити потписана од стране овлашћеног лица сваког понуђача из групе понуђача и оверена печатом.*

## IX. ОБРАЗАЦ ТРОШКОВА ПРИПРЕМЕ ПОНУДЕ

На основу члана 88. став 1. Закона, \_\_\_\_\_ [навести назив понуђача], као понуђач, доставља укупан износ и структуру трошкова припремања понуде, како следи у табели:

<i><b>ВРСТА ТРОШКА</b></i>	<i><b>ИЗНОС ТРОШКА У РСД</b></i>
<i><b>УКУПАН ИЗНОС ТРОШКОВА ПРИПРЕМАЊА ПОНУДЕ</b></i>	

Датум:

М.П.

Потпис понуђача

**Напомена:** достављање овог обрасца није обавезно.

*Трошкове припреме и подношења понуде сноси искључиво понуђач и не може тражити од наручиоца накнаду трошкова.*

*Ако је поступак јавне набавке обустављен из разлога који су на страни наручиоца, наручилац је дужан да понуђачу надокнади трошкове израде узорка или модела, ако су израђени у складу са техничким спецификацијама наручиоца и трошкове прибављања средства обезбеђења, под условом да је понуђач тражио накнаду тих трошкова у својој понуди.*

**УГОВОР**  
**О ИЗВОЂЕЊУ ГРАЂЕВИНСКИХ РАДОВА НА**  
**РЕКОНСТРУКЦИЈИ МОСТА У ЛИПОВИ**

Закључен у \_\_\_\_\_, дана \_\_\_\_\_ године, између:

**НАРУЧИЛАЦ РАДОВА:**

Општина Врњачка Бања са седиштем у ул. Крушевачка бр.17, 36210 Врњачка Бања, ПИБ 100917981, кога заступа Бобан Ђуровић, председник општине (у даљем тексту: Наручилац),

и

**ИЗВОЂАЧ РАДОВА:**

\_\_\_\_\_ са седиштем у \_\_\_\_\_  
*назив извођача*  
ул. \_\_\_\_\_ бр. \_\_\_\_\_, ПИБ \_\_\_\_\_ кога заступа  
*адреса*  
\_\_\_\_\_ (у даљем тексту: Извођач радова).

Или

Носилац посла \_\_\_\_\_ са седиштем у \_\_\_\_\_  
*назив носиоца посла*  
ул. \_\_\_\_\_ бр. \_\_\_\_\_, ПИБ \_\_\_\_\_ кога заступа  
*адреса*  
\_\_\_\_\_ (у даљем тексту: Извођач радова) са члановима групе

\_\_\_\_\_ са седиштем у \_\_\_\_\_  
*назив члана групе*  
ул. \_\_\_\_\_ бр. \_\_\_\_\_, ПИБ \_\_\_\_\_ и  
*адреса*

\_\_\_\_\_ са седиштем у \_\_\_\_\_  
*назив члана групе*  
ул. \_\_\_\_\_ бр. \_\_\_\_\_, ПИБ \_\_\_\_\_

или

Носилац посла \_\_\_\_\_ са седиштем у \_\_\_\_\_  
*назив носиоца посла*  
ул. \_\_\_\_\_ бр. \_\_\_\_\_, ПИБ \_\_\_\_\_ кога заступа  
*адреса*  
\_\_\_\_\_ (у даљем тексту: Извођач радова) са подизвођачем

\_\_\_\_\_ са седиштем у \_\_\_\_\_  
*назив Подизвођача*  
ул. \_\_\_\_\_ бр. \_\_\_\_\_, ПИБ \_\_\_\_\_ и  
*адреса*

## Члан 1.

Уговорне стране констатују:

- да је Наручилац на основу члана 32. Закона о јавним набавкама („Службени гласник РС” број 124/12, 14/15 и 68/15), дана |01.08.2017. | године, објавио Позив за подношење понуда у отвореном поступку и Конкурсну документацију, за јавну набавку извођења грађевинских радова | на реконструкцији моста у Липови |, ЈН. Бр. |24/17 |, на Порталу јавних набавки и на интернет страници наручиоца,

- да је у прописаним роковима спровео поступак јавне набавке, извршио оцену, вредновање и упоређивање понуда и да је као најповољнију понуду изабрао понуду коју је поднео Извођач радова, која у потпуности одговара свим условима из Закона о јавним набавкама, захтевима конкурсне документације, као и техничким спецификацијама;

- да се средства за извођење предметних радова обезбеђују у складу са Уредбом о изменама и допунама Уредбе о утврђивању државног програма обнове инфраструктуре која је у надлежности јединице локалне самоуправе ( у даљем тексту: Уредба) који је донела Влада Закључком 05 Број: 110-2455/2017 од 17.03.2017. године преко Канцеларије за управљање јавним улагањима (у даљем тексту: Канцеларија).

-да је Наручилац у складу са чланом 108. став 1. Закона о јавним набавкама, донео Одлуку о додели уговора бр. \_\_\_\_\_ од \_\_\_\_\_ године, којом је уговор о јавној набавци доделио Извођачу радова.

## 1. Предмет уговора

### Члан 2.

Предмет овог уговора је |извршење радова на реконструкцији моста у Липови|.

Ради извршења радова који су предмет Уговора, Извођач радова се обавезује да обезбеди радну снагу, материјал, грађевинску и другу опрему, изврши грађевинске, грађевинско-занатске и припремно-завршне радове, као и све друго неопходно за потпуно извршење радова који су предмет овог уговора.

## Вредност радова – цена

### Члан 3

Уговорне стране утврђују да цена свих радова који су предмет Уговора износи: \_\_\_\_\_ динара са ПДВ-ом(словима: \_\_\_\_\_), од чега је ПДВ \_\_\_\_\_, што без ПДВ-а износи \_\_\_\_\_ (словима: \_\_\_\_\_) а добијена је на основу јединичних цена из усвојене понуде Извођача радова број \_\_\_\_\_ од \_\_\_\_\_ 2017. године.

Уговорена цена је фиксна по јединици мере и не може се мењати услед повећања цене елемената на основу којих је одређена.

Осим вредности рада, добара и услуга неопходних за извршење уговора, цена обухвата и трошкове организације градилишта, осигурања и све остале зависне трошкове Извођача радова.

Понуђеном ценом из става 1 овог Члана Уговора обухваћено је: вредност материјала, радне снаге, механизације, скеле, оплате, средства за рад, унутрашњи и спољашњи транспорт, чување и одржавање радова, осигурање и обезбеђење одвијања саобраћаја у току радова, обезбеђење целокупних радова, материјала, грађевинске механизације, гаранције, осигурање, рад ноћу и рад недељом и празником, све привремене радове потребне за извођење сталних радова, све таксе, накнаде, као и све трошкове мобилизације и демобилизације градилишта, организације истог, спровођење мера безбедности и здравља на раду и заштите животне средине, градилишних прикључака, припремних радова, градилишне оgrade и градилишне табле, прилазне путеве и платое за комуникацију и организацију грађења, режијске и све друге трошкове који се јаве током извођења радова и који су потребни за извођење и завршетак радова у складу са захтевима Наручиоца. Уговорене јединичне цене за материјал, инсталације

и сву опрему, подразумевају франко градилиште, односно објекат, размештено и изведено према техничкој документацији.

## Услови и начин плаћања

### Члан 4

Уговорне стране су сагласне да се плаћање по овом уговору изврши по испостављеним привременим ситуацијама једном месечно и окончаној ситуацији, сачињеним на основу оверене грађевинске књиге изведених радова и јединичних цена из усвојене понуде бр. \_\_\_\_\_ од \_\_\_\_\_ и потписаним од стране стручног надзора, у року од 45 (четрдесетпет) дана од дана пријема оверене ситуације од стране стручног надзора, с тим што окончана ситуација мора износити минимум 10% (десет процената) од уговорене вредности.

Уплату средстава обрачунатих на начин и у роковима из става 1.овог члана, Канцеларија ће вршити директно на рачун Извођача радова.

Услов за оверу окончане ситуације је извршена примопредаја изведених радова.

Комплетну документацију неопходну за оверу привремене ситуације: листове грађевинске књиге, одговарајуће атесте за уграђени материјал и другу документацију Извођач радова доставља стручном надзору који ту документацију чува до примопредаје и коначног обрачуна, у супротном се неће извршити плаћање тих позиција, што Извођач радова признаје без права приговора.

## Рок за завршетак радова

### Члан 5

Извођач радова се обавезује да уговорене радове изведе у року од \_\_\_\_\_ (\_\_\_\_\_) календарских дана рачунајући од дана увођења у посао, а према приложеном динамичком плану, који је саставни део Уговора. У случају обуставе радова која се евидентира у грађевинском дневнику, рок за извођење радова се продужава за онолико дана колико је трајала обустава радова и тај рок се не обрачунава у календарске дане који су потребни за завршетак радова. Разлози за обуставу радова у складу са чланом 6. овог уговора су:

1. природни догађаји (пожар, поплава, земљотрес, изузетно лоше време неуобичајено за годишње доба и за место на коме се радови изводе и сл.);
2. мере предвиђене актима надлежних органа;
3. услови за извођење радова у земљи или води, који нису предвиђени техничком документацијом;

Датум увођења у посао стручни надзор уписује у грађевински дневник. Рок за увођење у посао је најкасније 10 дана од дана ступања на снагу овог Уговора уколико није другачије одређено.

Под завршетком радова сматра се дан њихове спремности за примопредају изведених радова, а што стручни надзор констатује у грађевинском дневнику.

Утврђени рокови су фиксни и не могу се мењати без сагласности Наручиоца.

Ако постоји оправдана сумња да ће радови бити изведени у уговореном року, Наручилац има право да затражи од Извођача радова да предузме потребне мере којима се обезбеђује одговарајуће убрзање радова и њихово усклађивање са уговореним планом грађења.

### Члан 6

Извођач радова има право да захтева продужење рока за извођење радова у случају у коме је због промењених околности или неиспуњења обавеза Наручиоца био спречен да изводи радове.

Као разлози због којих се, у смислу става 1. овог члана, може захтевати продужење рокова, сматрају се нарочито:

1. природни догађаји (пожар, поплава, земљотрес, изузетно лоше време неубичајено за годишње доба и за место на коме се радови изводе и сл.);
2. мере предвиђене актима надлежних органа;
3. услови за извођење радова у земљи или води, који нису предвиђени техничком документацијом;
4. закашњење увођења Извођача радова у посао;
5. непредвиђени радови за које Извођач радова приликом извођења радова није знао нити је могао знати да се морују извести.

Наручилац одлучује да ли ће и за колико продужити рок за завршетак радова у року од 8 дана од дана када је Извођач радова затражио од Наручиоца да одлучи о продужењу рока за завршетак радова. Уколико Извођач радова пропусти да достави благовремено упозорење о кашњењу или не сарађује у смислу решавања овог кашњења, кашњење изазавано овим пропустом се неће разматрати приликом одређивања новог рока за завршетак радова.

Захтев за продужење рока за извођење радова Извођач радова писмено подноси Наручиоцу у року од једног дана од сазнања за околност, а најкасније 10 (десет) дана пре истека коначног рока за завршетак радова.

Уговорени рок је продужен када уговорне стране закључе Анекс уговора у складу са одлуком коју Наручилац донесе на начин и под условима прописаним чланом 115. Закона.

У случају да Извођач радова не испуњава предвиђену динамику, обавезан је да уведе у рад више извршилаца, без права на захтевање повећаних трошкова или посебне накнаде.

Ако Извођач радова падне у доцњу са извођењем радова, нема право на продужење уговореног рока због околности које су настале у време доцње.

## **Уговорна казна**

### **Члан 7**

Уколико Извођач радова не заврши радове у уговореном року, дужан је да плати Наручиоцу радова уговорну казну у висини 0,1% (0,1 процената) од укупно уговорене вредности без ПДВ-а за сваки дан закашњења. Уколико је укупан износ обрачунат по овом основу већи од 5% од Укупне уговорене цене без ПДВ-а, Наручилац може једнострано раскинути Уговор.

Наплату уговорне казне Наручилац радова ће извршити, без претходног пристанка Извођача радова, умањењем рачуна наведеног у окончаној ситуацији.

Ако је Наручилац због закашњења у извођењу или предаји изведених радова претрпео какву штету, може захтевати од Извођача радова и потпуну накнаду штете, независно од уговорене казне и заједно са њом.

## **Обавезе Извођача радова**

### **Члан 8**

Извођач радова се обавезује да радове изведе у складу са важећим техничким прописима, документацијом и овим уговором као и да исте по завршетку преда Наручиоцу радова, као и:

(1) да пре почетка радова Наручиоцу радова достави решење о именовању одговорног Извођача радова;

(2) да по пријему пројектно-техничке документације исту детаљно прегледа и брижљиво проучи и у року од 10 дана, рачунајући од дана примопредаје техничке документације, достави у писаном облику Наручиоцу евентуалне примедбе на разматрање и даље поступање. Неблаговремено уочене или достављене примедбе, као и евентуални недостаци у пројектно-техничкој документацији који нису могли остати непознати да је пројектно-техничка документација, на време, савесно и брижљиво сагледана, неће се узете у обзир, нити ће имати утицаја на рок и цену извођења радова;

- (3) да у року од 7 (седам) дана од дана потписивања уговора достави стручном надзору динамични план извођења радова;
- (4) да о свом трошку обезбеди и истакне на видном месту градилишну таблу у складу са важећим прописима;
- (5) да се строго придржава мера заштите на раду;
- (6) да по завршеним радовима одмах обавести Наручиоцу радова да је завршио радове и да је спреман за њихову примопредају; да изводи радове према документацији на основу које је издато одобрење за изградњу, односно главном пројекту, у складу са прописима, стандардима, техничким нормативима и нормама квалитета које важе за поједине врсте радова, инсталацију и опреме;
- (7) да обезбеди довољну радну снагу на градилишту и благовремену испоруку уговореног материјала и опреме потребну за извођење уговором преузетих радова;
- (8) да обезбеди безбедност свих лица на градилишту, као и одговарајуће обезбеђење складишта својих материјала и слично, тако да се Наручилац радова ослобађа свих одговорности према државним органима, што се тиче безбедности, прописа о заштити животне средине, и радно-правних прописа за време укупног трајања извођења радова до предаје радова Наручиоцу радова;
- (9) да уредно води све књиге предвиђене законом и другим прописима Републике Србије;
- (10) да на градилишту обезбеди уговор о грађењу, решење о одређивању одговорног извођача радова на градилишту и главни пројекат, односно документацију на основу које се објекат гради;
- (11) да омогући вршење стручног надзора на објекту;
- (12) да омогући наручиоцу сталан надзор над радовима и контролу количине и квалитета употребљеног материјала;
- (13) да поступи по свим основаним примедбама и захтевима Наручиоца радова датим на основу извршеног надзора и да у том циљу, у зависности од конкретне ситуације, о свом трошку, изврши поправку или рушење или поновно извођење радова, замену набављеног или уграђеног материјала, опреме, уређаја и постројења или убрзања извођења радова када је запао у доцњу у погледу уговорених рокова извођења радова;
- (14) да уведе у рад више смена, продужи смену или уведе у рад више извршилаца, без права на повећање трошкова или посебне накнаде за то уколико не испуњава предвиђену динамику;
- (15) да сноси трошкове накнадних прегледа комисије за пријем радова уколико се утврде неправилности и недостаци;
- (16) да гарантује квалитет изведених радова и употребљеног материјала, с тим да отклањању недостатка у гарантном року за изведене радове Извођач мора да приступи у року од 5 дана;
- (17) да обезбеди доказ о квалитету извршених радова, односно уграђеног материјала, инсталација и опреме.
- (18) да Извођач отклони, све евентуално начињене штете на постојећим инсталацијама, објектима, саобраћајницама, јавним и приватним површинама

## **Обавезе Наручиоца радова**

### **Члан 9**

Наручилац радова ће обезбедити вршење стручног надзора над извршењем уговорних обавеза Извођача радова.

Наручилац радова се обавезује да уведе Извођача радова у посао, предајући му техничку документацију као и обезбеђујући му несметан прилаз градилишту.

Наручилац радова се обавезује да учествује у раду комисије за примопредају и коначни обрачун изведених радова са стручним надзором и Извођачем радова.



Наручилац радова се обавезује да пре почетка рада на градилишту писменим актом одреди координатора за безбедност и здравље на раду у фази извођења радова, а у складу са законом који регулише ову област;

## **Евентуалне примедбе и предлози надзорног органа**

### **Члан 10**

Евентуалне примедбе и предлози надзорног органа уписују се у грађевински дневник.

Извођач радова је дужан да поступи по оправданим примедбама и захтевима надзорног органа и да отклони недостатке у радовима у погледу којих су стављене примедбе и то на сопствени трошак.

## **Финансијско обезбеђење**

### **Члан 11**

Извођач радова се обавезује да у року од седам дана од дана закључења уговора преда наручиоцу *бланко сопствену меницу као обезбеђење за добро извршење посла.*

Бланко сопствена меница мора бити евидентирања у Регистру меница и овлашћења Народне банке Србије. Меница мора бити оверена печатом и потписана од стране лица овлашћеног за потписивање, а уз исту мора бити достављено, попуњено, потписано и оверено менично писмо – овлашћење за корисника бланко менице, за добро извршење посла, са назначеним износом у висини од 10% од укупне вредности уговора без ПДВ-а, са роком важности који је пет дана дужи од истека рока за коначно извршење уговорених радова.

Уз меницу мора бити достављена копија захтева за регистрацију и копија картона депонованих потписа који је издат од стране пословне банке коју понуђач наводи у меничном овлашћењу.

Извођач радова се обавезује да у тенутку примопредаје радова преда наручиоцу *бланко сопствену меницу као обезбеђење за отклањање грешака у гарантном року.*

Меница мора бити евидентирана у Регистру меница и овлашћења Народне банке Србије. Меница мора бити оверена печатом и потписана од стране лица овлашћеног за потписивање, а уз исту мора бити достављено, попуњено и оверено менично писмо – овлашћење за корисника бланко менице, са назначеним износом у висини од 5% од укупне вредности уговора без ПДВ-а, са роком важности који мора бити пет дана дужи од истека гарантног рока.

Уз меницу мора бити достављена копија захтева за регистрацију и копија картона депонованих потписа који је издат од стране пословне банке коју понуђач наводи у меничном овлашћењу.

## **Осигурање**

### **Члан 12**

Извођач радова је дужан да осигура радове, раднике, материјал и опрему од уобичајних ризика до њихове пуне вредности (осигурање објекта у изградњи) и достави наручиоцу полису осигурања, оригинал или оверену копију, са роком важења за цео период извођења радова.

Извођач радова је такође дужан да достави наручиоцу полису осигурања од одговорности за штету причињену трећим лицима и стварима трећих лица, оригинал или оверену копију, са роком важења за цео период извођења радова, у свему према важећим законским прописима.

Уколико се рок за извођење радова продужи, извођач радова је дужан да достави, пре истека уговореног рока, полисе осигурања из става 1. и 2. овог члана, са новим периодом осигурања.

## **Гаранција за изведене радове и гарантни рок**

### **Члан 13**

Извођач радова гарантује да су изведени радови у време примопредаје у складу са уговором, прописима и правилима струке и да немају мана које онемогућавају или умањују њихову вредност или њихову подобност за редовну употребу, односно употребу одређену уговором.

Гарантни рок за квалитет изведених радове износи 2 (две) године и рачуна се од датума примопредаје радова. Гарантни рок за сву уграђену опрему и материјал је у складу са гарантним роком произвођача рачунајући од датума примопредаје радова, с тим што је извођач радова дужан да сву документацију о гаранцијама произвођача опреме, заједно са упутствима за употребу, прибави и преда Наручиоцу радова.

Извођач радова је дужан да о свом трошку отклони све недостатке који се покажу у току гарантног рока, а који су наступили услед тога што се Извођач није држао својих обавеза у погледу квалитета радова и материјала у року од 5 дана од пријема писаног захтева од стране Наручиоца.

Независно од права из гаранције, Наручилац радова има право да од извођача радова захтева накнаду штете која је настала као последица некавалитетно изведених радова или уградње материјала неодговарајућег квалитета.

## **Квалитет уграђеног материјала**

### **Члан 14**

За укупан уграђени материјал Извођач радова мора да има сертификате квалитета и атесте који се захтевају по важећим прописима и мерама за објекте те врсте у складу са пројектном документацијом.

Достављени извештаји о квалитету уграђеног материјала морају бити издати од акредитоване лабораторије за тај тип материјала.

Уколико Наручилац утврди да употребљени материјал не одговара стандардима и техничким прописима, он га може одбити и забранити његову употребу. У случају спора меродаван је налаз овлашћене организације за контролу квалитета.

Извођач радова је дужан да о свом трошку обави одговарајућа испитивања материјала. Поред тога, он је одговоран уколико употреби материјал који не одговара квалитету.

У случају да је због употребе некавалитетног материјала угрожена безбедност и функционалност објекта, Наручилац има право да тражи од Извођача радова да поруши изведене радове и да их о свом трошку поново изведе у складу са техничком документацијом и уговорним одредбама. Уколико Извођач радова у одређеном року то не учини, Наручилац има право да ангажује друго лице на терет Извођача радова.

Стручни надзор над извођењем уговорених радова се врши складу са законом којим се уређује планирање и изградња.

Извођач радова се не ослобађа одговорности ако је штета настала због тога што је при извођењу одређених радова поступао по захтевима Наручиоца.

## **Вишкови и мањкови радова**

### **Члан 15**

За свако одступање од техничке документације на основу које се изводе радови и уграђује опрема, односно за свако одступање од уговорених радова, Извођач радова је дужан да о томе обавести Наручиоца и да тражи писмену сагласност за та одступања.

Извођач радова не може захтевати повећање уговорене цене за радове које је извршио без сагласности Наручиоца.

Вишкови или мањкови радова за чије извођење је Наручилац дао сагласност, обрачунавају се и плаћају по уговореним фиксним јединичним ценама и стварним количинама изведених радова.

Наручилац има право да у току извођења радова, односно монтаже опреме, одустане од дела радова и опреме предвиђених у техничкој документацији чија укупна вредност не прелази 10% укупне уговорене цене, под условом да се тим одустајањем не угрозе гарантоване карактеристике објекта као целине.

## **Непредвиђени радови**

### **Члан 16.**

Непредвиђени радови су они радови чије је предузимање било нужно због осигурања стабилности објекта или ради спречевања настанка штете, а изазвани су неочекиваном тежом природом земљишта, неочекиваном појавом воде или другим ванредним и неочекиваним догађајем.

Непредвиђене радове Извођач радова може да изведе и без претходне сагласности наручиоца, ако због њихове хитности није био у могућности да прибави ту сагласност.

Извођач радова је дужан без одлагања обавестити Наручиоца о разлозима за извођење непредвиђених радова и о предузетим мерама.

Извођач радова има право на правичну накнаду за непредвиђене радове који су морали бити обављени.

Наручилац може раскинути овај уговор ако би услед непредвиђених радова уговорена цена морала бити повећана за 5%, и више, о чему је дужан без одлагања обавестити Извођача радова.

У случају раскида уговора Наручилац је дужан исплатити Извођачу радова одговарајући део цене за већ извршене радове, као и правичну накнаду за учињене неопходне трошкове.

## **Примопредаја изведених радова**

### **Члан 17**

Примопредаја изведених радова врши се по завршетку извођења уговорених радова на објекту, односно свих радова предвиђених одобрењем за изградњу или одобрењем за извођење радова и техничком документацијом. Примопредаја изведених радова може да се врши и упоредо са извођењем радова на захтев Наручиоца, ако по завршетку извођења свих радова на објекту не би могла да се изврши контрола дела изведених радова.

Примопредаја изведених радова обухвата контролу усклађености изведених радова са одобрењем за изградњу или одобрењем за извођење радова и техничком документацијом на основу које се изводе уговорени радови, као и са техничким прописима и стандардима који се односе на поједине врсте радова, односно материјала, опреме и инсталација.

Извођач радова о завршетку уговорених радова обавештава Наручиоца и стручни надзор, а дан завршетка радова уписује се у грађевински дневник.

Примопредаја радова се врши комисијски најкасније у року од 15 (петнаест) дана од завршетка радова.

Комисију за примопредају радова именоване Наручилац, а обавезно је чине 2(два) представника Наручиоца, 1(један) представник Канцеларије и 1 (један) представник Извођача радова, уз присуство Стручног надзора.

Комисија сачињава записник о примопредаји.

Извођач радова је дужан да приликом примопредаје преда Наручиоцу, пре техничког прегледа пројекте изведених радова у два примерка са одговарајућим атестима за уграђени материјал и извештајима.

Грешке, односно недостатке које утврди Наручилац у току извођења или приликом преузимања и предаје радова, Извођач радова мора да отклони без одлагања. Уколико те недостатке Извођач радова не почне да отклања у року од 3 (три) дана и ако их не отклони у разумно утврђеном року, Наручилац има право да те недостатке отклони преко другог лица на терет Извођача радова.

Евентуално уступање отклањања недостатака другом лицу, Наручилац ће учинити по тржишним ценама и са пажњом доброг привредника.

Примопредају радова обезбедиће Наручилац у законски предвиђеном року.

Наручилац ће у моменту у примопредаје радова од стране Извођача радова примити на коришћење изведене радове.

## **Коначни обрачун**

### **Члан 18**

Коначну количину и вредност изведених радова по Уговору утврђује Комисија за коначни обрачун на бази стварно изведених радова оверених у грађевинској књизи од стране стручног надзора и усвојених јединичних цена из понуде које су фиксне и непроменљиве.

Комисију за коначни обрачун именоване Наручилац радова, а обавезно је чине и 2 (два) представника Наручиоца, 1 (један) представник Канцеларије и 1 (један) представник Извођача радова, уз присуство Стручног надзора.

Комисија сачињава Записник о коначном обрачуну изведених радова.

Окончана ситуација за изведене радове испоставља се истовремено са Записником о примопредаји и Записником о коначном обрачуну изведених радова.

## **Раскид Уговора**

### **Члан 19**

Наручилац задржава право да једнострано раскине овај уговор уколико Извођач радова касни са извођењем радова дуже од 15 (петнаест) календарских дана.

Наручилац задржава право да једнострано раскине овај уговор уколико извршени радови не одговарају прописима или стандардима за ту врсту посла и квалитету наведеном у понуди Извођача радова, а Извођач радова није поступио по примедбама стручног надзора, као и ако Извођач радова не изводи радове у складу са пројектно-техничком документацијом или из неоправданих разлога прекине са извођењем радова.

Наручилац може једнострано раскинути уговор и у случају недостатка средстава за његову реализацију.

Уколико дође до раскида Уговора пре завршетка свих радова чије извођење је било предмет овог Уговора заједничка Комисија ће сачинити Записник о до тада стварно изведеним радовима и њиховој вредности у складу са Уговором.

Уговор се раскида писаном изјавом која садржи основ за раскид уговора и доставља се другој уговорној страни.

У случају раскида Уговора, Извођач радова је дужан да изведене радове обезбеди и сачува од пропадања, као и да Наручиоцу преда пројекат изведеног објекта као и преглед стварно изведеним радова до дана раскида уговора, потписан од стране одговорног извођача радова и надзорног органа.

## **Измене уговора**

### **Члан 20**

Наручилац може, након закључења овог уговора, без спровођења поступка јавне набавке, да повећа обим радова који су предмет уговора, ако је то повећање последица околности које су уочене у току реализације уговора и без чијег извођења циљ закљученог уговора не би био остварен у потпуности. Вредност повећаног обима радова не може бити већа од 5% укупне вредности закљученог уговора, односно укупна вредност повећања уговора не може да буде већа од 5.000.000 динара. Наведено ограничење не односи се на вишкове радова уколико су ти радови уговорени. (члан 115. ст. 1. и 3. Закона).

Ако вредност повећаног обима радова прелази прописане лимите, повећање обима предмета уговора не може се извршити без спровођења одговарајућег поступка јавне набавке.

Наручилац ће дозволити продужетак рока за извођење радова, ако наступе околности на које извођач радова није могао да утиче, а које се односе на:

- 1) природни догађај (пожар, поплава, земљотрес, изузетно лоше време неуобичајено за годишње доба и за место на коме се радови изводе и сл.);
- 2) мере које буду предвиђене актима надлежних органа;
- 3) услови за извођење радова у земљи или води, који нису предвиђени техничком документацијом;
- 4) закашњење наручиоца да Извођача радова уведе у посао;
- 5) непредвиђене радове за које Извођач радова приликом извођења радова није знао нити је могао знати да се морају извести.

#### Члан 21

У случају потребе извођења непредвиђених радова, поред продужења рока, наручилац ће дозволити и промену цене, до износа трошкова који су настали због извођења тих радова, под условом да вредност тих трошкова не прелази прописане лимите за повећање обима предмета јавне набавке.

У року од 3 дана од почетка извођења радова на позицијама непредвиђених радова, Извођач је у обавези да достави Надзорном органу на сагласност Понуду са анализом цена за наведене позиције непредвиђених радова.

Наручилац доноси одлуку о измени уговора због повећања обима предмета јавне набавке или због промене других битних елемената уговора, у складу са чланом 115. Закона.

Изменом уговора, по било ком од наведених основа, не може се мењати предмет јавне набавке.

### Сходна примена других прописа

#### Члан 22

На питања која овим уговором нису посебно утврђена, примењују се одговарајуће одредбе закона којим се уређује планирање и изградња и закона којим се уређују облигациони односи.

### Саставни део уговора

#### Члан 23

Прилози и саставни делови овог Уговора су:

- техничка документација
- понуда Извођача радова бр. \_\_\_\_\_ од \_\_\_\_\_ године
- динамика извођења радова

### Решавање спорова

#### Члан 24

Све евентуалне спорове уговорне стране ће решавати споразумно. Уколико до споразума не дође, уговара се надлежност Привредног суда у Краљеву.

### Број примерака уговора

#### Члан 25

Овај уговор сачињен је у 6 (шест) једнака примерка, по 2 (два) за сваку уговорну страну и 2 (два) за Канцеларију за управљање јавним улагањима.

**Ступање на снагу**

**Члан 26**

Овај уговор се сматра закљученим када га потпишу обе уговорне стране а ступа на снагу даном предаје Наручиоцу бланко сопствену меницу за добро извршење посла од стране Извођача радова.

**ЗА ИЗВОЂАЧА РАДОВА**

**ЗА НАРУЧИОЦА**

\_\_\_\_\_  
МП.

\_\_\_\_\_  
Бобан Ђуровић

МП.

**САГЛАСНА:  
КАНЦЕЛАРИЈА ЗА УПРАВЉАЊЕ ЈАВНИМ УЛАГАЊИМА**

В.Д. ДИРЕКТОРА Марко Благојевић

Датум \_\_\_\_\_

**XI. ОБРАЗАЦ СТРУКТУРЕ ЦЕНЕ СА УПУТСТВОМ КАКО ДА СЕ ПОПУНИ**

	Предмет ЈН Опис позиције радова	Јединица мере	Количина	Јединична цена без ПДВ-а	Јединична цена са ПДВ- ом	Укупна цена без ПДВ-а	Укупна цена са ПДВ-ом
Бр.	1	2	3	4	5	6 (3x4)	7 (3x5)
	<b>RADOVI NA RUŠENJU</b>						
1.1	Pripremni radovi na čišćenju i produbljivanju rečnog korita, kao i radovi na seči stabala, uklanjanju znakova, obeležavanju objekta i ostalo Обрачун паушално		паушално				
1.2	Uklanjanje svih delova postojećeg betonskog kolskog mosta, kao i delova stubova i temelja mosta iz rečnog krita. Pozicija obuhvata i odvoz šuta na deponiju maksimalne udaljenosti do 10km od gradilišta. Troškovi transporta i deponovaje materijala padaju na teret izvodjača. Обрачун po m2 mosta.	m <sup>2</sup>	40.00				
1.3	Struganje - virginovanje kolovozne površine postojećih pristupnih puteva radi uklapanja kote nivelete i novoprojektovane kote mosta na ukupnoj dužini od 170m i širini 5m. Обрачун po m2 kolovoza	m <sup>2</sup>	850.00				
				<b>УКУПНО:</b>			

	ZEMLJANI RADOVI						
2.1	<p>Mašinski iskop zemlje III i IV kategorije za za produbljivanje recnog korita, na dužini od ukupno 100m ispred i iza konstrukcije mosta, prosečne površine poprečnog preseka 5.00m<sup>3</sup>/m. Obračun količina izvršice se na osnovu snimka postojećeg stanja i stanja kota terena nakon iskopa. Iskop vršiti do kote 240.05 mm prema uputstvima iz elaborata instituta Jaroslav Černi hidrološke hidrauličke analize velikih voda na drumskom mostu u Lipovi. Obračun po m<sup>3</sup>.</p>	m <sup>3</sup>	500.00				
2.2	<p>Mašinski iskop zemlje III i IV kategorije za livenje temeljnih stopa od AB, sa crpljenjem vode pumpama. Troškovi crpljenja vode padaju na teret izvođača radova. Obračun po m<sup>3</sup>.</p>	m <sup>3</sup>	150.00				
2.3	<p>Utovar i odvoz zemlje na predviđenu deponiju udaljenosti do 10km. Troškovi transporta i deponovanje materijala padaju na teret izvođača. Obračun po m<sup>3</sup>.</p>	m <sup>3</sup>	650.00				
2.4	<p>Nabavka, transport i nasipanje šljunka iza konstrukcije krilnih zidova ramova</p>	m <sup>3</sup>	150.00				



	sa razastiranjem i zbijanjem u slojevima debljine d=30cm. Kao i nasipanje šljunka u sloju debljine d=10cm na dnu temeljnih jama, sa zbijanjem vibro sredstvima. Obračun po m <sup>3</sup> .							
2.5	Nabavka, transport i nasipanje šljunka ispod temelja potpornog zida na dnu temeljne jame debljine 20cm i iza potpornog zida. Nasipanje šljunka vršiti u slojevima od po 20cm sa zbijanjem do potrebnog stepena zbijenosti Obračun po m <sup>3</sup> .		m <sup>3</sup>	35.00				
						<b>УКУПНО:</b>		
	<b>BETONSKI RADOVI</b>							
3.1	Betoniranje AB ploče glavnog nosača betonom MB 30 u glatkoj oplati. U cenu uračunati troškove nabavke i montiranja oplata, razupirača i radne skele Obračun po m <sup>3</sup> Armatura se obračunava posebno.		m <sup>3</sup>	16.60				
3.2	Betoniranje AB zidova oporaca betonom MB 30 u klasičnoj oplati. U cenu uračunati troškove nabavke i montiranja oplata, razupirača i radne skele Obračun po m <sup>3</sup> Armatura se obračunava posebno.		m <sup>3</sup>	9.50				

3.3	<p>Betoniranje AB temelja glavnih nosača MB 30 u klasičnoj oplati. U cenu uračunati troškove nabavke i montiranja oplata, razupirača i radne skele Obračun po m<sup>3</sup> Armatura se obračunava posebno.</p>		m <sup>3</sup>	6.80				
3.4	<p>Betoniranje AB krilnih zidova betonom MB 30 u klasičnoj oplati. U cenu uračunati troškove nabavke i montiranja oplata, razupirača i radne skele Obračun po m<sup>3</sup> Armatura se obračunava posebno.</p>		m <sup>3</sup>	14.00				
3.5	<p>Betoniranje AB ploče ispod konstrukcije mosta, sa izradom zuba, betonom marke MB 30 u klasičnoj oplati, debljine 20cm. U cenu uračunati troškove nabavke i montiranja oplata, razupirača i radne skele Obračun po m<sup>3</sup> Armatura se obračunava posebno.</p>		m <sup>3</sup>	30.00				
3.6	<p>Izrada armirano betonskih prelaznih ploča širine 6m dužine 2,00m debljine 20cm ispred i iza mostovske konstrukcije koje se polažu preko tamponskog sloja šljunka pretkodno zbijenog u slojevima do potrebnog stepena zbijenosti. Betonske prelazne ploče izraditi od MB30 u prethodno pripremljenoj oplati. U cenu uračunati</p>		m <sup>3</sup>	4.80				

	troškove nabavke i montiranja oplata, razupirača, radne skele							
	Armatura se obračunava posebno.							
3.7	Izrada armiranobetonskih temelja popornog zida od MB30. Izraditi temelje prema detaljima i statičkom proračunu, bt/ht=160/40cm dužine 25m. Beton ugraditi i negovati po propisima. U cenu ulazi i korišćenje oplata. Obračun po m3 betona Armatura se obračunava posebno.		m3	17.00				
3.8	Izrada armiranobetonskog potpornog zidova od MB30. Izraditi ab zid prema detaljima i statičkom proračunu, bz/hz=40cm/200cm dužina zida 25m. Beton ugraditi i negovati po propisima. U cenu ulazi i korišćenje oplata. Obračun po m3 betona Armatura se obračunava posebno.		m3	15.00				
							<b>УКУПНО:</b>	

	АРМИРАЧКИ РАДОВИ						
4.1	Nabavka, mašinsko ispravljanje, sečenje i savijanje, ručna montaža armature od rebrastog betonskog gvožđa RA400/500-1 glatkog betonskog gvožđa GA240/360, MA500/560. glavni nosač, krilni zidovi, ab ploca i zubmostovske konstrukcije. Obračun po kg.	kg	4084.00				
4.2	Nabavka, mašinsko ispravljanje, sečenje i savijanje, ručna montaža armature od mreže Q503 MA500/560 za izradu AB prelaznih ploča mostovske konstrukcije Obračun po kg.	kg	212.00				
4.3	Nabavka, mašinsko ispravljanje, sečenje i savijanje, ručna montaža armature od mreže Q503 MA500/560 za izradu AB popornog zida Obračun po kg.	kg	43.36				
4.4	Nabavka, mašinsko ispravljanje, sečenje i savijanje, ručna montaža armature od rebrastog betonskog gvoždja RA 400/500 Rφ8, Rφ10mm prema specifikaciji armature u prilogu Obračun po kg.	kg	295.00				
	IZRADA NEHABAJUĆEG SLOJA						

5.1	Izrada habajućeg sloja od asfalt betona AB11 debljine d=6cm preko betonske konstrukcije mosta . Obračun po m <sup>2</sup>		m <sup>2</sup>	40.00				
5.2	Izrada bituagregata BNS 22 debljine d=7cm na prilaznim putevima do mosta za sanaciju oštećenja i deformacija na postojećoj kolovoznoj konstrukciji Obračun po m <sup>2</sup>		m <sup>2</sup>	890.00				
5.3	Izrada habajućeg sloja od asfalt betona AB11 debljine 4cm kao kolovozni zastor u zoni mosta i na pristupnom putu ispred i iza mosta na ukupnoj dužini od 170m Obračun po m <sup>2</sup>		m <sup>2</sup>	850.00				
						[UKUPNO: ]		
	HIDROIZOLACIJA							
6.1	Izrada hidroizolacije od sloja kondora 3 i penetrata. Hidroizolaciju postaviti preko betonske konstrukcije ploče mosta sa prethodnim otprašivanjem i premazom bitulitom. Obračun po m <sup>2</sup>		m <sup>2</sup>	42.00				
						[UKUPNO: ]		

	IZRADA OGRADE MOSTA						
7.1	Izrada, postavljanje, farbanje, i montiranje metalne ograde od profilisanih cevi prečnika Ø108.4 sa obe strane mosta Ogradu izraditi prema dispoziciji u prilogu. Obračun po kg.		kg	900			
						<b>УКУПНО:</b>	

**ЗБИРНА РЕКАПИТУЛАЦИЈА РАДОВА ПО ВРСТАМА РАДОВА:**

RADOVI NA RUŠENJU	_____
ZEMLJANI RADOVI:	_____
BETONSKI RADOVI:	_____
ARMIRAČKI RADOVI :	_____
IZRADA HABAJUĆEG SLOJA:	_____
HIDROIZOLACIJA:	_____
IZRADA OGRADE:	_____

УКУПНА ВРЕДНОСТ ПОНУДЕ БЕЗ ПДВ-а: \_\_\_\_\_

ОБРАЧУНАТ ПДВ: \_\_\_\_\_

УКУПНА ВРЕДНОСТ ПОНУДЕ СА ПДВ-ом: \_\_\_\_\_

**НАПОМЕНА:**

Изјављујем да сам понуду сачинио у сладу са техничким условима и техничком документацијом који су саставни део ове конкурсне документације.

**Упутство за попуњавање обрасца структуре цене:**

Понуђач треба да попуни образац структуре цене на следећи начин:

7. у колони 4. уписати колико износи јединична цена без ПДВ-а, за сваки тражени предмет јавне набавке;
8. у колони 5. уписати колико износи јединична цена са ПДВ-ом, за сваки тражени предмет јавне набавке;
9. у колони 6. уписати укупна цена без ПДВ-а за сваки тражени предмет јавне набавке и то тако што ће помножити јединичну цену без ПДВ-а (наведену у колони 4.) са траженим количинама (које су наведене у колони 3.); На крају уписати укупну цену предмета набавке без ПДВ-а.
10. у колони 7. уписати колико износи укупна цена са ПДВ-ом за сваки тражени предмет јавне набавке и то тако што ће помножити јединичну цену са ПДВ-ом (наведену у колони 5.) са траженим количинама (које су наведене у колони 3.); На крају уписати укупну цену предмета набавке са ПДВ-ом.

Датум:

М.П.

Потпис понуђача

\_\_\_\_\_

\_\_\_\_\_

**XII. ОБРАЗАЦ ИЗЈАВЕ ПОНУЂАЧА О ИСПУЊАВАЊУ УСЛОВА ИЗ ЧЛАНА 75. СТ.  
1. ТАЧ. 1-4. ЗАКОНА О ЈАВНИМ НАБАВКАМА**

У складу са чланом 131.г. ст. 2. Закона о јавним набавкама („Сл. гласник РС“, број 124/2012, 14/2015 и 68/2015), под пуном материјалном и кривичном одговорношћу, као заступник понуђача \_\_\_\_\_, дајем следећу

**ИЗЈАВУ**

Понуђач \_\_\_\_\_, са седиштем у \_\_\_\_\_, испуњава **обавезне услове дефинисане** конкурсном документацијом у поступку јавне набавке радова \_\_\_\_\_, број \_\_\_\_\_, односно. услове наведене у члану 75. ст. 1. Закона о јавним набавкама, и то:

1. Понуђач је регистрован код надлежног органа, односно уписан је у одговарајући регистар;
2. Понуђач и његов законски заступник није осуђиван за неко од кривичних дела као члан организоване криминалне групе, није осуђиван за кривична дела против привреде, кривична дела против животне средине, кривична дела примања или давања мита и кривичног дела преваре;
3. Понуђач је измирио доспеле порезе, доприносе и друге јавне дажбине у складу са прописима Републике Србије или стране државе када има седиште на њеној територији.
4. Понуђач има дозволу надлежног органа за обављање делатности која је предмет јавне набавке, ако је таква дозвола услов за обављање те делатности.

Датум

Потпис,

МП

**Напомена:** Уколико понуду подноси група понуђача, Изјава мора бити потписана од стране овлашћеног лица сваког понуђача из групе понуђача и оверена печатом.  
Овај образац попуњен, потписан и оверен печатом доставља се уз понуду.



**ХИИ. ОБРАЗАЦ ИЗЈАВЕ ПОДИЗВОЂАЧА О ИСПУЊАВАЊУ УСЛОВА ИЗ ЧЛАНА 75.  
СТ. 1. ТАЧ. 1-4. ЗАКОНА О ЈАВНИМ НАБАВКАМА**

У складу са чланом 131.г. ст. 2. Закона о јавним набавкама („Сл. гласник РС“, број 124/2012, 14/2015 и 68/2015), под пуном материјалном и кривичном одговорношћу, као заступник подизвођача \_\_\_\_\_, дајем следећу

**ИЗЈАВУ**

Подизвођач \_\_\_\_\_, са седиштем у \_\_\_\_\_, испуњава обавезне услове дефинисане конкурсном документацијом у поступку јавне набавке радова \_\_\_\_\_, број \_\_\_\_\_, односно услове наведене у члану 75. ст. 1. Закона о јавним набавкама, и то:

1. Подизвођач је регистрован код надлежног органа, односно уписан је у одговарајући регистар;
2. Подизвођач и његов законски заступник није осуђиван за неко од кривичних дела као члан организоване криминалне групе, није осуђиван за кривична дела против привреде, кривична дела против животне средине, кривична дела примања или давања мита и кривичног дела преваре;
3. Подизвођач је измирио доспеле порезе, доприносе и друге јавне дажбине у складу са прописима Републике Србије или стране државе када има седиште на њеној територији.
4. Понуђач има дозволу надлежног органа за обављање делатности која је предмет јавне набавке, ако је таква дозвола услов за обављање те делатности.

Датум

Потпис овлашћеног лица подизвођача

МП

**Напомена: Уколико понуђач понуду подноси са подизвођачем, Изјава мора бити потписана од стране овлашћеног лица подизвођача и оверена печатом.**

**Овај образац попуњен, потписан и оверен печатом доставља се уз понуду.**

**XIV. ОБРАЗАЦ ИЗЈАВЕ О ПОШТОВАЊУ ОБАВЕЗА ИЗ ЧЛ. 75. СТ. 2. ЗАКОНА**

Назив понуђача:  
Седиште понуђача:  
Матични број:  
ПИБ:

Поступајући по одредби члана 75. став 2. Закона, \_\_\_\_\_,  
*назив понуђача*  
као овлашћено лице понуђача (или као законски заступник понуђача), дајем следећу

**ИЗЈАВУ**

Изјављујем, под пуном материјалном и кривичном одговорношћу, да је Понуђач  
\_\_\_\_\_ при састављању понуде за јавну набавку  
*назив понуђача*

**Радова на реконструкцији моста у Липови бр. 24/17**, поштовао обавезе које произлазе из  
важећих прописа о заштити на раду, запошљавању и условима рада, заштити животне  
средине и потврђујем да понуђач нема забрану обављања делатности која је на снази у  
време подношења понуде.

Датум:

М.П.

Потпис понуђача

**Напомена:** Уколико понуду подноси група понуђача, Изјава мора бити потписана од стране  
овлашћеног лица сваког понуђача из групе понуђача и оверена печатом.

**XV. ОБРАЗАЦ ИЗЈАВЕ ПОНУЂАЧА О ИСПУЊАВАЊУ УСЛОВА ИЗ ЧЛАНА 76.  
ЗАКОНА О ЈАВНИМ НАБАВКАМА**

Назив понуђача:  
Седиште понуђача:  
Матични број:  
ПИБ:

У складу са чланом 131.г. ст. 2. Закона о јавним набавкама („Службени гласник РС“, број 124/2012, 14/2015 и 68/2015), под пуном материјалном и кривичном одговорношћу, као заступник понуђача \_\_\_\_\_, дајем следећу

**ИЗЈАВУ**

Понуђач \_\_\_\_\_, са седиштем у \_\_\_\_\_, испуњава **додатне услове** дефинисане конкурсном документацијом у поступку јавне набавке радова \_\_\_\_\_“, број \_\_\_\_\_, односно услове наведене у члану 75. ст. 1. Закона о јавним набавкама, и то:

**1. Да располаже неопходним финансијским и пословним капацитетом:**

- 1) да остварени пословни приход у последње три године (2014, 2015, 2016) за које су достављени подаци **мора да буде већи од |18.000.000,00| динара;**
- (2) да понуђач у последњих шест месеци који претходе месецу у коме је на Порталу јавних набавки објављен Позив за подношење понуда. **није био неликвидан**
- 3) Да је понуђач у претходних шест година од дана објаве Позива на Порталу јавних набавки изводио радове на изградњи и санацији друмских мостовских конструкција распона изнад 5 метара, у минималној вредности од 10.000.000,00 динара без ПДВ.

**2. Да располаже довољним техничким и кадровским капацитетом:**

А) Минимално захтевана опрема којом понуђач мора да располаже:

Врста	Количина
Багер	комада 1
Камион кипер	комада 1

Б) Понуђач мора да располаже потребним бројем и квалификацијама извршилаца за све време извршења уговора о јавној набавци и то најмање 15 извршилаца, од чега:

- најмање 1 дипломирани грађевинских инжењера који поседују важећу лиценцу

Инжењерске коморе Србије, и то: а) лиценцу 410 или 411 или 412 или 415-који ће решењем бити именован за одговорног извођача радова у предметној јавној набавци

Датум

Потпис,

**Напомена:** Уколико понуду подноси група понуђача, Изјава мора бити потписана од стране овлашћеног лица сваког понуђача из групе понуђача и оверена печатом. Овај образац попуњен, потписан и оверен печатом доставља се уз понуду.

**XVI. ОБРАЗАЦ ИЗЈАВЕ О ДОСТАВЉАЊУ ПОЛИСЕ ОСИГУРАЊА**

Назив понуђача:  
Седиште понуђача:  
Матични број:  
ПИБ:

Понуђач \_\_\_\_\_, даје

**ИЗЈАВУ  
О ДОСТАВЉАЊУ ПОЛИСЕ ОСИГУРАЊА**

Изјављујем, да се понуђач \_\_\_\_\_, обавезује да ће, уколико у поступку јавне набавке радова на реконструкцији моста у Луипови \_\_\_\_\_ буде изабран као најповољнији и уколико понуђач приступи закључењу уговора о извођењу радова, одмах по закључењу уговора, а најкасније у року од 5 (пет) дана од дана закључења уговора, Наручиоцу доставити, оригинал или оверену копију полисе осигурања за извођење радова који су предмет јавне набавке и полису осигурања од одговорности за штету причињену трећим лицима и стварима трећих лица, са важношћу за цео период извођења радова тј. до предаје истих наручиоцу и потписивања записника о примопредаји радова.

Датум

Овлашћено лице понуђача

\_\_\_\_\_

М.П.

\_\_\_\_\_

**Напомена: Уколико понуду подноси група понуђача, Изјаву потписује овлашћени представник групе понуђача.**

*Овај образац попуњен, потписан и оверен печатом доставља се уз понуду.*

**XVII. ОБРАЗАЦ ИЗЈАВЕ О ОБИЛАСКУ ЛОКАЦИЈЕ ЗА ИЗВОЂЕЊЕ РАДОВА И ИЗВРШЕНОМ УВИДУ У ПРОЈЕКТНУ ДОКУМЕНТАЦИЈУ**

Понуђач \_\_\_\_\_, даје следећу

**ИЗЈАВУ  
О ОБИЛАСКУ ЛОКАЦИЈЕ ЗА ИЗВОЂЕЊЕ РАДОВА И ИЗВРШЕНОМ УВИДУ У  
ПРОЈЕКТНУ ДОКУМЕНТАЦИЈУ**

Понуђач \_\_\_\_\_, са седиштем у \_\_\_\_\_, по пријави коју је поднео Наручиоцу и обавештењу Наручиоца, дана \_\_\_\_\_ године, обишао је локацију где ће се изводити радови који су предмет јавне набавке, детаљно је прегледао локацију и извршио увид у пројектно техничку документацију и добио све неопходне информације потребне за припрему понуде. Такође изјављујемо да смо упознати са свим условима градње и да они, сада видљиви, не могу бити основ за било какве накнадне промене у цени ни обиму радова.

Датум

Потпис,

\_\_\_\_\_

\_\_\_\_\_

За Наручиоца: \_\_\_\_\_ М.П.  
(п о т п и с)

**Напомена:** Образац потписује лице овлашћено од понуђача за обилазак локације, односно овлашћени представник групе понуђача и представник Наручиоца.  
Овај образац попуњен, потписан и оверен печатом доставља се уз понуду.

**XVIII. ОБРАЗАЦ МЕНИЧНОГ ПИСМА – ОВЛАШЋЕЊА ЗА КОРИСНИКА БЛАНКО СОЛО МЕНИЦЕ, ЗА ОЗБИЉНОСТ ПОНУДЕ**

На основу Закона о меници и тачке 1, 2. и 6. Одлуке о облику, садржини и начину коришћења јединствених инструмената платног промета,  
ДУЖНИК \_\_\_\_\_ (пун назив и седиште), ПИБ \_\_\_\_\_, Матични број \_\_\_\_\_, Текући рачун \_\_\_\_\_ код: \_\_\_\_\_ (назив банке), издаје

**МЕНИЧНО ПИСМО – ОВЛАШЋЕЊЕ  
ЗА КОРИСНИКА БЛАНКО СОЛО МЕНИЦЕ**

**КОРИСНИК:** Пун назив и (поверилац) седиште: \_\_\_\_\_  
ПИБ: \_\_\_\_\_ Матични број: \_\_\_\_\_  
Текући рачун: \_\_\_\_\_ код: \_\_\_\_\_ (назив банке),

Предајемо вам 1 (једну) потписану и оверену, бланко соло меницу, сер. бр. \_\_\_\_\_ као средство финансијског обезбеђења и овлашћујемо \_\_\_\_\_ (пун назив и седиште корисника), као Повериоца, да предату меницу може попунити до максималног износа од \_\_\_\_\_ динара \_\_\_\_\_ (и словима \_\_\_\_\_ динара), односно у висини од 10% од вредности понуде без ПДВ-а, као средство финансијског обезбеђења **за озбиљност понуде.**

Издата Бланко соло меница сер.бр. \_\_\_\_\_ може се поднети на наплату до истека рока од **60 (шездесет) дана од дана отварања понуда**, уколико \_\_\_\_\_ (назив дужника), као дужник након истека рока за подношење понуде повуче, опозове или измени своју понуду, а ако му је додељен уговор о јавној набавци, ако не потпише тај уговор, не поднесе бланко соло меницу за добро извршење посла у року који је за то одређен Конкурсном документацијом и Уговором, односно не достави Наручиоцу полису осигурања за извођење радова који су предмет Уговора и полису осигурања од одговорности за штету причињену трећим лицима и стварима трећих лица у року који је за то одређен Конкурсном документацијом и Уговором.

Овлашћујемо \_\_\_\_\_ (пун назив и седиште повериоца), као Повериоца да у складу са горе наведеним условом, изврши наплату доспелих хартија од вредности – бланко соло менице, **безусловно и неопозиво, без протеста и трошкова**, вансудски ИНИЦИРА наплату – издавањем налога за наплату на терет текућег рачуна Дужника бр. \_\_\_\_\_ код \_\_\_\_\_ Банке а у корист текућег рачуна Повериоца бр. \_\_\_\_\_ код \_\_\_\_\_ Банке.

Меница је важећа и у случају да у току њеног важења дође до: промена лица овлашћених за заступање дужника, промена лица овлашћених за располагање средствима са рачуна Дужника, промена печата, статусних промена код Дужника, оснивања нових правних субјеката од стране Дужника и других промена од значаја за правни промет.

Дужник се одриче права на повлачење овог овлашћења, на стављање приговора на задужење и на сторнирање задужења по овом основу за наплату.

Меница је потписана од стране овлашћеног лица за заступање Дужника  
\_\_\_\_\_ (унети име и презиме овлашћеног лица).

Ово менично писмо – овлашћење сачињено је у 2 (два) истоветна примерка, од којих је 1 (један) примерак за Повериоца, а 1 (један) задржава Дужник.

**Прилог: - картон депонованих  
потписа**

**Место и датум издавања овлашћења:**  
\_\_\_\_\_

**ДУЖНИК – ИЗДАВАЛАЦ  
МЕНИЦЕ**

МП \_\_\_\_\_

Потпис овлашћеног лица

**XIX. ОБРАЗАЦ МЕНИЧНОГ ПИСМА – ОВЛАШЋЕЊА ЗА КОРИСНИКА  
БЛАНКО СОЛО МЕНИЦЕ, ЗА ДОБРО ИЗВРШЕЊЕ ПОСЛА**

На основу Закона о меници и тачке 1, 2. и 6. Одлуке о облику, садржини и начину коришћења јединствених инструмената платног промета,  
ДУЖНИК \_\_\_\_\_ (пун назив и седиште), ПИБ \_\_\_\_\_, Матични број \_\_\_\_\_, Текући рачун \_\_\_\_\_ код: \_\_\_\_\_ (назив банке), издаје

**МЕНИЧНО ПИСМО – ОВЛАШЋЕЊЕ  
ЗА КОРИСНИКА БЛАНКО СОЛО МЕНИЦЕ**

**КОРИСНИК:** Пун назив и (поверилац) седиште: \_\_\_\_\_  
ПИБ: \_\_\_\_\_ Матични број: \_\_\_\_\_  
Текући рачун: \_\_\_\_\_ код: \_\_\_\_\_ (назив банке),

Предајемо вам 1 (једну) потписану и оверену, бланко соло меницу сер. бр. \_\_\_\_\_, као средство финансијског обезбеђења и овлашћујемо \_\_\_\_\_ (пун назив и седиште корисника), као Повериоца, да предату меницу може попунити до максималног износа од \_\_\_\_\_ динара \_\_\_\_\_ (и словима \_\_\_\_\_ динара), по Уговору о \_\_\_\_\_ (навести предмет уговора) бр. \_\_\_\_\_ од \_\_\_\_\_ године (заведен код наручиоца-повериоца) и бр. \_\_\_\_\_ од \_\_\_\_\_ године (заведен код извођача радова/добављача добара-дужника), као средство финансијског обезбеђења за **добро извршење посла** у вредности од **10% од укупне уговорене вредности радова без ПДВ-а**, уколико \_\_\_\_\_ (назив дужника), као дужник уговорене радове не изводи у складу са Уговором, односно да је дужник, као извођач радова, приликом извођења радова нанео штету наручиоцу или трећем лицу..

Издата Бланко соло меница сер.бр. \_\_\_\_\_ може се поднети на наплату у року доспећа утврђеном Уговором бр. \_\_\_\_\_ од \_\_\_\_\_ године (заведен код наручиоца-повериоца) и бр. \_\_\_\_\_ од \_\_\_\_\_ године (заведен код извођача радова-дужника) тј. најкасније до истека рока који је **5 (пет) дана дужи од истека рока за коначно извршење уговорених радова**, с тим да евентуални продужетак рока за завршетак радова има за последицу и продужење рока важења менице и меничног овлашћења, за исти број дана за који ће бити продужен и рок за завршетак радова.

Овлашћујемо \_\_\_\_\_ (Пун назив и седиште повериоца), као Повериоца да у складу са горе наведеним условом, изврши наплату доспелих хартија од вредности – бланко соло менице, **безусловно и неопозиво, без протеста и трошкова**, вансудски ИНИЦИРА наплату – издавањем налога за наплату на терет текућег рачуна Дужника бр. \_\_\_\_\_ код \_\_\_\_\_ Банке а у корист текућег рачуна Повериоца бр. \_\_\_\_\_ код \_\_\_\_\_ Банке.

Меница је важећа и у случају да у току трајања реализације наведеног уговора дође до промена овлашћених за заступање правног лица, промена лица овлашћених за располагање средствима са рачуна Дужника, промена печата, статусних промена код Дужника, оснивања нових правних субјеката од стране Дужника и других промена од значаја за правни промет.



Дужник се одриче права на повлачење овог овлашћења, на стављање приговора на задужење и на сторнирање задужења по овом основу за наплату.

Меница је потписана од стране овлашћеног лица за заступање Дужника \_\_\_\_\_ (унети име и презиме овлашћеног лица).

Ово менично писмо – овлашћење сачињено је у 2 (два) истоветна примерка, од којих је 1 (један) примерак за Повериоца, а 1 (један) задржава Дужник.

**Прилог: - картон депонованих  
потписа**

**ДУЖНИК – ИЗДАВАЛАЦ  
МЕНИЦЕ**

\_\_\_\_\_  
**Место и датум издавања овлашћења:**

МП \_\_\_\_\_

Потпис овлашћеног лица

**XX. ОБРАЗАЦ МЕНИЧНОГ ПИСМА –ОВЛАШЋЕЊА ЗА КОРИСНИКА БЛАНКО СОЛО МЕНИЦЕ , ЗА ОТКЛАЊАЊЕ ГРЕШАКА У ГАРАНТНОМ РОКУ**

На основу Закона о меници и тачке 1, 2. и 6. Одлуке о облику, садржини и начину коришћења јединствених инструмената платног промета, На основу Закона о меници и тачке 1, 2. и 6. Одлуке о облику, садржини и начину коришћења јединствених инструмената платног промета, ДУЖНИК \_\_\_\_\_ (пун назив и седиште), ПИБ \_\_\_\_\_, Матични број \_\_\_\_\_, Текући рачун \_\_\_\_\_ код: \_\_\_\_\_ (назив банке), издаје

**МЕНИЧНО ПИСМО – ОВЛАШЋЕЊЕ  
ЗА КОРИСНИКА БЛАНКО СОЛО МЕНИЦЕ**

**КОРИСНИК:** Пун назив и  
(поверилац) седиште: \_\_\_\_\_  
ПИБ: \_\_\_\_\_ Матични  
број: \_\_\_\_\_  
Текући рачун: \_\_\_\_\_ код: \_\_\_\_\_ (назив  
банке),

Предајемо Вам 1 (једну) потписану и оверену, бланко соло меницу, сер. бр. \_\_\_\_\_ као средство финансијског обезбеђења и Овлашћујемо \_\_\_\_\_ (Пун назив и седиште корисника), као Повериоца, да предату меницу може попунити до максималног износа од \_\_\_\_\_ динара (и словима \_\_\_\_\_ динара), по Уговору о \_\_\_\_\_ (навести предмет уговора) бр. \_\_\_\_\_ од \_\_\_\_\_ године (заведен код наручиоца-повериоца) и бр. \_\_\_\_\_ од \_\_\_\_\_ године (заведен код извођача радова-дужника), као средство финансијског обезбеђења за **отклањање недостатака у гарантном року, односно** у висини од **5%** од укупне вредности уговорених радова без ПДВ-а, уколико \_\_\_\_\_ (назив дужника), као дужник не изврши обавезу отклањања евентуалних грешака у предвиђеном гарантном року.

Издата Бланко соло меница сер.бр. \_\_\_\_\_ може се поднети на наплату у року доспећа утврђеном Уговором бр. \_\_\_\_\_ од \_\_\_\_\_ године (заведен код наручиоца-повериоца) и бр. \_\_\_\_\_ од \_\_\_\_\_ године (заведен код извођача радова-дужника) тј. у року који је 5 (пет) дана дужи од истека уговореног гарантног рока.

Овлашћујемо \_\_\_\_\_ (пун назив и седиште повериоца), као Повериоца да у складу са горе наведеним условом, изврши наплату доспелих хартија од вредности – бланко соло менице, **безусловно и неопозиво, без протеста и трошкова**, вансудски ИНИЦИРА наплату – издавањем налога за наплату на терет текућег рачуна Дужника бр. \_\_\_\_\_ код \_\_\_\_\_ Банке а у корист текућег рачуна Повериоца бр. \_\_\_\_\_ код \_\_\_\_\_ Банке.

Меница је важећа и у случају да у току трајања реализације наведеног уговора дође до промена овлашћених за заступање правног лица, промена лица овлашћених за располагање средствима са рачуна Дужника, промена печата, статусних промена код Дужника, оснивања нових правних субјеката од стране Дужника и других промена од значаја за правни промет.

Дужник се одриче права на повлачење овог овлашћења, на стављање приговора на задужење и на сторнирање задужења по овом основу за наплату.

Меница је потписана од стране овлашћеног лица за заступање Дужника  
\_\_\_\_\_ (унети име и презиме овлашћеног лица).

Ово менично писмо – овлашћење сачињено је у 2 (два) истоветна примерка, од којих је 1 (један) примерак за Повериоца, а 1 (један) задржава Дужник.

**Прилог: - картон депонованих  
потписа**

**Место и датум издавања овлашћења:**  
\_\_\_\_\_

**ДУЖНИК – ИЗДАВАЛАЦ  
МЕНИЦЕ**

МП \_\_\_\_\_

Потпис овлашћеног лица

## **XXI. ОБРАЗАЦ ИЗЈАВЕ О ТЕХНИЧКОЈ ОПРЕМЉЕНОСТИ**

Назив понуђача:  
Седиште понуђача:  
Матични број:  
ПИБ:

У вези са чланом 76. став 2. Закона , \_\_\_\_\_, изјављујем да располажем опремом за извођење предметних радова , чија је врста, количина , година производње , облик поседовања и садашња вредност, наведена у следећој табели:

Ред. бр.	Врста и тип	Количина јединица	Година производње	Облик поседовања (својина, закуп, лизинг) и садашња вредност	Напомена
1.					
2.					
3.					
4.					
5.					
6.					
7.					
8.					

Потпис овлашћеног лица:

МП

**Напомена: Овај образац потписује Извођач, односно уколико понуђачи подносе заједничку понуду, понуду потписује члан групе понуђача који је Споразумом овлашћен да поднесе понуду, а понуду могу да потпишу и печатом овере сви понуђачи из групе понуђача**

## XXII. ОБРАЗАЦ РЕФЕРЕНТНЕ ЛИСТЕ

Назив понуђача:  
Седиште понуђача:  
Матични број:  
ПИБ:

У вези са чланом 76. став 2. Закона , \_\_\_\_\_, изјављујем да сам у претходном периоду од \_\_\_\_\_ година, реализовао или учествовао у реализацији уговора, чија листа је наведена у следећој табели:

Редни бр.	Назив уговора (навести назив објекта, врсту радова, површина и намена објекта)	Година завршетка реализације уговора	Наручилац	Вредност (динара без ПДВ-а)

Збир вредности реализованих уговора: \_\_\_\_\_ динара без ПДВ-а.

Потпис овлашћеног лица:

МП \_\_\_\_\_

**Напомена: Овај образац потписује Извођач, односно уколико понуђачи подносе заједничку понуду, понуду потписује члан групе понуђача који је Споразумом овлашћен да поднесе понуду, а понуду могу да потпишу и печатом овере сви понуђачи из групе понуђача**

### XXIII. ПОТВРДА О РЕАЛИЗАЦИЈИ РАНИЈЕ ЗАКЉУЧЕНИХ УГОВОРА

*-подноси се на захтев Наручиоца-*

Назив наручиоца:  
Седиште наручиоца:  
Матични број:  
ПИБ:

На основу члана 76.став 2. Закона о јавним набавкама наручилац издаје:

#### ПОТВРДУ

Да је понуђач \_\_\_\_\_  
(назив, седиште извођача радова/понуђача)

за потребе наручиоца \_\_\_\_\_,  
квалитетно и у уговореном року извршио следеће радове:

11. \_\_\_\_\_  
2) \_\_\_\_\_

\_\_\_\_\_, (навести врсту радова), у  
вредности од \_\_\_\_\_ динара без ПДВ-а,  
(словима: \_\_\_\_\_ динара без ПДВ-а), а на  
основу уговора број \_\_\_\_\_ од \_\_\_\_ . \_\_\_\_ . \_\_\_\_ . године.

Датум почетка радова: \_\_\_\_\_

Датум завршетка радова: \_\_\_\_\_

Навести у ком облику је изводио радове: \_\_\_\_\_ извођач, подизвођач, члан групе  
Ова потврда се издаје ради учешћа у поступку јавне набавке и за друге сврхе се не може  
употребити.

Контакт лице наручиоца: \_\_\_\_\_, телефон:  
\_\_\_\_\_.

Датум:

М.П.

Потпис овлашћеног лица

**Напомена:** Свака злоупотреба и нетачни подаци у овој потврди могу произвести  
материјалну и кривичну одговорност.

**Ова потврда се подноси на захтев Наручиоца.**